

SAF INTRA

Nachlaufenkachse: SAF Smart Steering Control

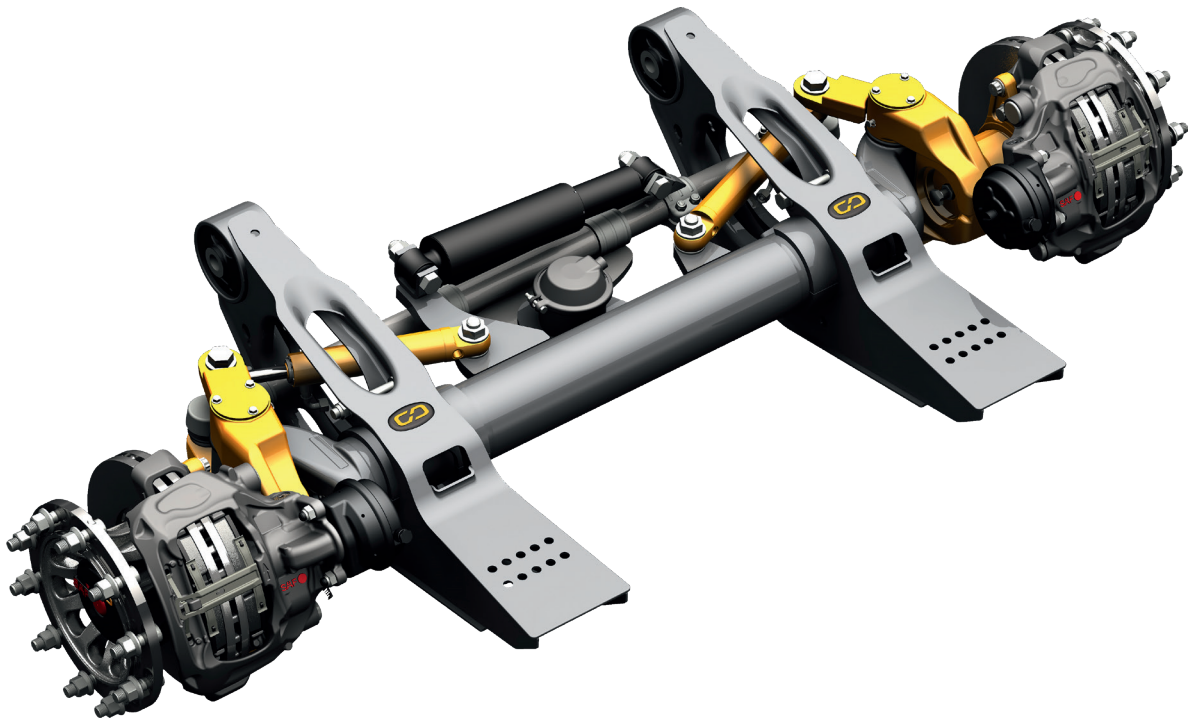

Ihre Vorteile auf einen Blick

- Aktive Lenkunterstützung bis 25km/h vorwärts und rückwärts
- Einfacher Lenkzylinder in doppelter Ausführung direkt am Lenkschenkel reduziert das Systemgewicht auf unter 40 kg
- Zuverlässige Lenkwinkel Übertragung durch Königszapfensensor und damit kein zusätzlicher Bauraumbedarf im Bereich der Sattelplatte
- Gleicher Lenkeinschlag wie bei Standard SAF INTRA Nachlaufenkachsen

Intelligente Zusatzlenkung für besondere Anforderungen im Verteiler- und Sammelverkehr.

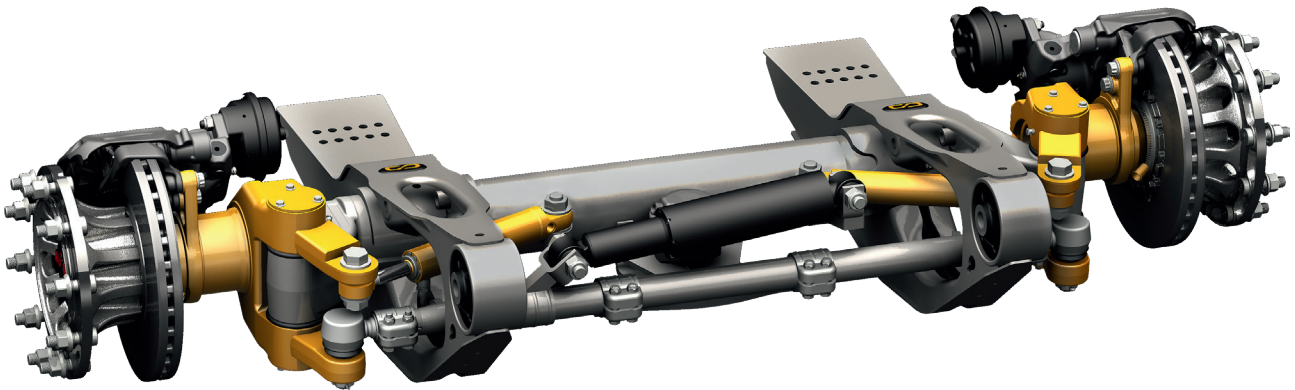

Durch die Kombination einer SAF INTRA Nachlaufkchse mit einer 1-kreisigen Zusatzlenkung von VSE bekommt ihr Fahrzeug eine völlig neue Manövrierfähigkeit bei der Vorwärts- und Rückwärtsfahrt. Innerhalb der gewohnten Lenkeinschläge der INTRA Nachlaufkchse verhält die Achse sich ähnlich einer zwangsgelenkten Achse. Das Smart Steering schont ihre Reifen, spart Kraftstoff, erhöht Ihre Manövrierfähigkeit und reduziert Zeit beim Rangieren und damit bares Geld.

Weitere Varianten

Große Bodenfreiheit:

Standard Ausführung

Etwa 28 cm

Optional bei IO Ausführung

Für Auflieger, die im täglichen Sammel- und Verteilerverkehr auch befestigte Wege verlassen müssen, empfiehlt sich bei der INTRA IO Baureihe, die Bremszylinder nach oben zu drehen. Damit sind diese bestmöglich geschützt – passend zum bewährten Bremszylindersafe im INTRA Funktionslenker.

- Als INTEGRAL Scheibenbremse BIL9 und AirVent Scheibenbremse BL9 lieferbar
- Mit SAF TIRE PILOT I.Q. erhältlich
- Mit Standardhalteböcken sowie mit Querträger aus dem INTRA Programm kombinierbar

XL-AA19174SL-de-DE Rev A - 0126 · Änderungen und Irrtümer vorbehalten · © SAF-HOLLAND GmbH

safholland.com

SAF-HOLLAND GmbH

Hauptstraße 26 - 63856 Bessenbach - Germany - Tel +49 6095 301-0 - info@safholland.de

SAFHolland
Group