

Holland

®

GO THE DISTANCE.

SERIE RL

**SUSPENSION
PNEUMATIQUE**

Holland

RL-230, RL-250 & RL-300

**Suspensions pneumatiques
sur essieu pour remorques
à bâti rigide routières/non
routières**



Holland

GO THE DISTANCE.

CARACTÉRISTIQUES STANDARD

SÉRIE RL SUSPENSIONS SUR ESSIEU

Capacité 23 000, 25 000 et 30 000 lbs
(10 400, 11 300 et 13 600 kg)

■ Liaison d'essieu à deux bagues.

Cette configuration exclusive contrôle les mouvements et réduit les contraintes sur l'essieu.

■ Pistons de ressort pneumatique en composite

pour réduire le poids et améliorer la résistance au choc et à la corrosion.

■ Bras longitudinaux rigides.

Plus durables que les ressorts à lames, qui peuvent se rompre et causer des pannes imprévues. La configuration rigide produit une meilleure répartition des charges, ce qui allonge la durée de service des freins et des pneus.

OPTIONS

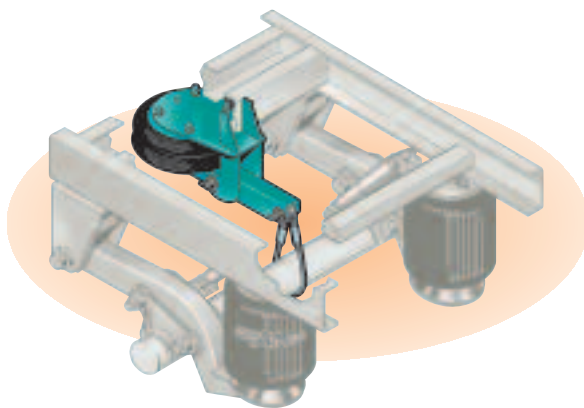

LIAISON PIVOT AVANT EZ-ALIGN®

Cette liaison offre un alignement sûr durant la pose et facilite l'entretien.

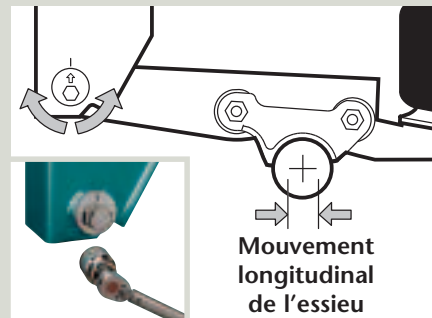

EZ-Align® est un dispositif d'alignement d'essieu non soudé éprouvé qui permet des réglages d'essieu en quelques minutes depuis le côté extérieur de la remorque. C'est un système d'une grande simplicité ne nécessitant ni outillage spécial ni soudure.

Non proposé sur la série RL-300

COUSSIN DE LEVAGE CENTRAL CBL

Le CBL (Center Bag Lift) :

- Est facile à poser
- S'adapte sur les suspensions pneumatiques de la série RL*
- Se monte sous le bâti en cas de dégagement réduit

** Non proposé sur les modèles 12"*

Les systèmes de suspension de remorque spéciales de la série RL de Holland sont conçues pour un large éventail d'applications. Nos suspensions sont construites de manière à minimiser les contraintes sur les essieux et la fatigue du bâti tout en offrant une tenue et un alignement d'essieu exceptionnels.

SERIE RL

SUSPENSION PNEUMATIQUE

Modèles RL-230

- RL-230-12*
- RL-230-14
- RL-230-15
- RL-230-16
- RL-230-17

Équipement en option

EZ-Align® sur les deux côtés

Nécessaires de commande pneumatique

Coussin de levage central (CBL)

Applications

Fourgons sur/hors route	Céréales
Plateau	Bétail
Fond ouvrant	Frigorifique



Restrictions : Pas de décharge d'air sur essieu unique.

MODÈLES RL-250

- RL-250-12*
- RL-250-14
- RL-250-15
- RL-250-16
- RL-250-17

Équipement en option

EZ-Align® sur les deux côtés

Nécessaires de commande pneumatique

Coussin de levage central (CBL)

Applications

Fourgons sur/hors route	Céréales
Plateau	Bétail
Fond ouvrant	Citerne
Benne basculante arrière	Débardage



Restrictions : Pas de décharge d'air sur essieu unique. Sur remorque monobloc, pas de décharge sans butées d'essieu.

Modèles RL-300

- RL-300-12*
- RL-300-14
- RL-300-15
- RL-300-16
- RL-300-17

Équipement en option

Nécessaires de commande pneumatique

Coussin de levage central (CBL)

Sangles en câble d'acier

Applications

Plateau	Débardage
Citerne	Benches
Remorques spéciales	



Restrictions : Pas de décharge d'air sur essieu unique. Sur remorque monobloc, pas de décharge sans butées d'essieu.

CARACTÉRISTIQUES TECHNIQUES SÉRIE RL

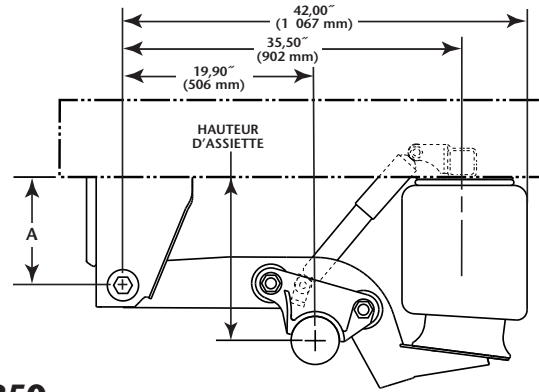
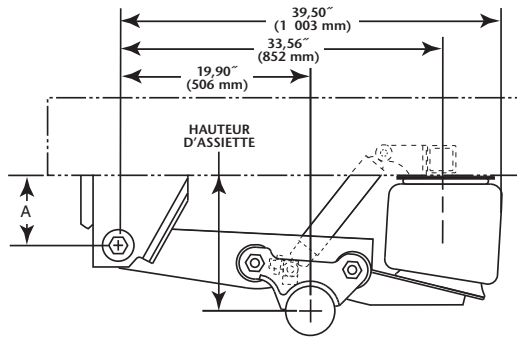

RL-230

MODÈLE	HAUTEUR D'ASSIETTE	COURSE D'ESSIEU		POIDS SUSP. (total)	A	ESSIEU LEVANT
		TOTAL	VERT.			
RL-230-12-3	12,0	7,0	3,0	280	5,25	NON
RL-230-14-3	14,0	8,0	3,0	286	7,25	
RL-230-15-3	15,0	8,0	3,0	291	8,25	
RL-230-16-3	16,0	8,0	3,0	304	10,59	
RL-230-17-3	17,0	8,0	3,0	308	10,59	
RL-230-14-4	14,0	8,0	4,0	286	7,25	OUI
RL-230-15-4	15,0	8,0	3,75	291	8,25	
RL-230-16-4	16,0	8,0	3,89	304	10,59	
RL-230-17-4	17,0	8,0	4,12	308	10,59	
CAPACITÉ	ÉCARTEMENT ESSIEU TANDEM		TAILLE DE ROUE	SUR/HORS ROUTE		
	MINI.	MAXI.				
23 000 lbs (10 430 kg)	45,5	122,0	20/22	SUR/HORS		

RL-250

MODÈLE	HAUTEUR D'ASSIETTE	COURSE D'ESSIEU		POIDS SUSP. (total)	A	ESSIEU LEVANT
		TOTAL	VERT.			
RL-250-12	12,0	8,0	3,0	340	5,25	NON
RL-250-14	14,0	9,5	4,5	352	8,25	OUI
RL-250-15	15,0	9,5	5,5	352	8,25	OUI
RL-250-16	16,0	9,6	4,6	370	10,59	OUI
RL-250-17	17,0	9,6	5,6	370	10,59	OUI
CAPACITÉ	ÉCARTEMENT ESSIEU TANDEM		TAILLE DE ROUE	SUR/HORS ROUTE		
	MINI.	MAXI.				
25 000 lbs (11 340 kg)	49,0	122,0	20/22	SUR/HORS		

RL-300

CARACTÉRISTIQUES DE LA VERSION STANDARD

MODÈLE	HAUTEUR D'ASSIETTE	COURSE D'ESSIEU		POIDS SUSP. (total)	A	B	ESSIEU LEVANT
		TOTAL	VERT.				
RL-300-12	12,0	<i>Pour les caractéristiques, contacter le service Trailer Application Engineering de Holland.</i>					
RL-300-14	14,0	8,7	3,7	400	7,25	19,70	OUI
RL-300-15	15,0	8,5	4,2	400	8,25	19,60	OUI
RL-300-16	16,0	9,0	4,2	420	10,60	20,00	OUI
RL-300-17	17,0	9,0	5,2	420	10,60	19,75	OUI

SUSPENSION SOUS BÂTI (nécessite dégagement entre bâtis)

RL-300-14	14,0	<i>Pour les caractéristiques, contacter le service Trailer Application Engineering de Holland.</i>					
RL-300-15	15,0						
RL-300-16	16,0	9,8	3,4	420	10,60	20,00	NON
RL-300-17	17,0	9,8	4,4	420	10,60	19,75	OUI

CAPACITÉ	ÉCARTEMENT ESSIEU TANDEM		TAILLE DE ROUE	SUR/HORS ROUTE
	MINI.	MAXI.		
30 000 lbs (13 608 kg)	49,0	122,0	20/22	SUR/HORS

RL-300 VERSION STANDARD

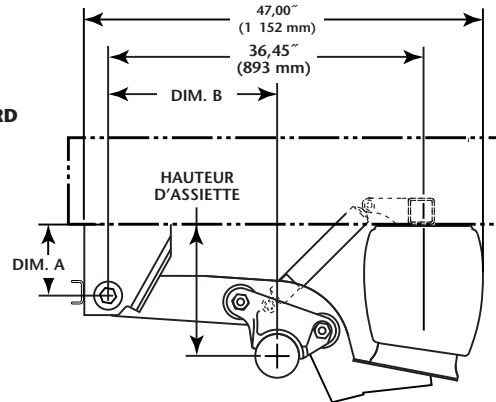

RL-300 SUSPENSION SOUS BÂTI

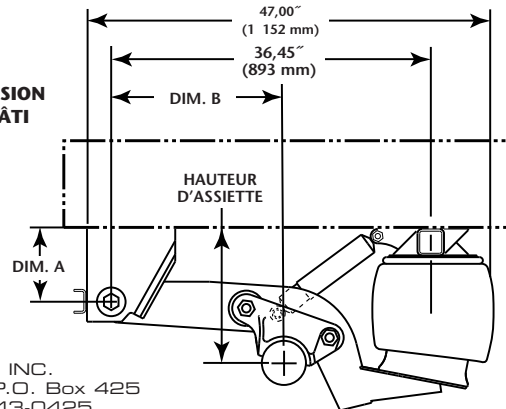

HOLLAND USA, INC.
 1950 Industrial Blvd. • P.O. Box 425
 Muskegon, MI 49443-0425
 Téléphone 888-396-6501 • Télécopieur 800-356-3929
 www.thehollandgroupinc.com

Copyright © Août 2005 • The Holland Group, Inc.

Sites Holland USA, Inc. :

Dumas, AR Muskegon, MI
 Holland, MI Warrenton, MO
 Monroe, NC Wylie, TX

Holland International, Inc.

Holland, MI
 Téléphone : 616-396-6501
 Télécopieur : 616-396-1511

Holland Hitch of Canada, Ltd.

Woodstock, Ontario • Canada
 Téléphone : 519-537-3494
 Télécopieur : 800-565-7753

Holland Equipment, Ltd.

Norwich, Ontario • Canada
 Téléphone : 519-863-3414
 Télécopieur : 519-863-2398

Holland Hitch of Canada, Ltd.

Surrey, British Columbia • Canada
 Téléphone : 604-574-7491
 Télécopieur : 604-574-0244

Tél. : 888-396-6501 Télécopieur : 800-356-3929

XL-AR430-F Rév A

Ceci est la traduction d'un document écrit à l'origine en anglais. Holland n'émet aucune garantie, expresse ou implicite, en ce qui concerne l'exactitude de cette traduction. Le texte anglais sera la seule et unique référence officielle ayant pouvoir d'autorité, sans considération pour sa traduction dans toute autre langue.