

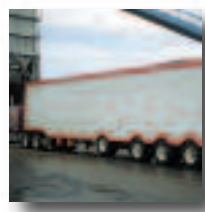

**RLU-228 & RLU-250**

**Suspensions pneumatiques  
pour remorques basses  
routières/non routières**



## CARACTÉRISTIQUES STANDARD

### SÉRIE RLU SUSPENSIONS BASSES

Capacité 22 500 et 25 000 lbs  
(10 200 et 11 300 kg)

- **Liaison d'essieu à deux bagues.** Cette configuration exclusive contrôle les mouvements et réduit les contraintes sur l'essieu.
- **Pistons de ressort pneumatique en composite** pour réduire le poids et améliorer la résistance au choc et à la corrosion.
- **Bras longitudinaux rigides.** Plus durables que les ressorts à lames, qui peuvent se rompre et causer des pannes imprévues. La configuration rigide produit une meilleure répartition des charges, ce qui allonge la durée de service des freins et des pneus.

### LIAISON PIVOT AVANT EZ-ALIGN®

Cette liaison offre un alignement sûr durant la pose et facilite l'entretien.

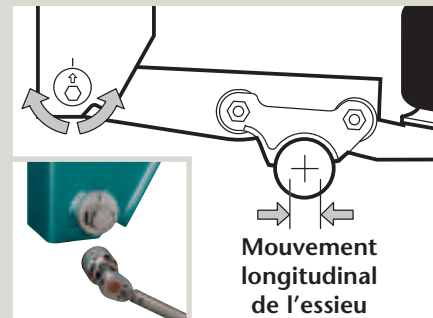

EZ-Align® est un dispositif d'alignement d'essieu non soudé éprouvé qui permet des réglages d'essieu en quelques minutes depuis le côté extérieur de la remorque. C'est un système d'une grande simplicité ne nécessitant ni outillage spécial ni soudure.

### CONFIGURATION À LIAISON PIVOT SUR BÂTI

Proposé sur les modèles RLU-250 uniquement

Offre une surface de plateau optimale, une capacité de charge accrue et une excellente garde au sol pour les applications surbaissées.



Les systèmes de suspension de remorque spéciales de la série RLU de Holland sont compatibles avec la majorité des applications de faible hauteur. Nos suspensions sont construites de manière à minimiser les contraintes sur les essieux et la fatigue du bâti tout en offrant une tenue et un alignement d'essieu exceptionnels.

# SERIE RLU

## SUSPENSION PNEUMATIQUE

### MODÈLES RLU-228

- RLU-228-6
- RLU-228-7
- RLU-228-8
- RLU-228-9
- RLU-228-10
- RLU-228-12

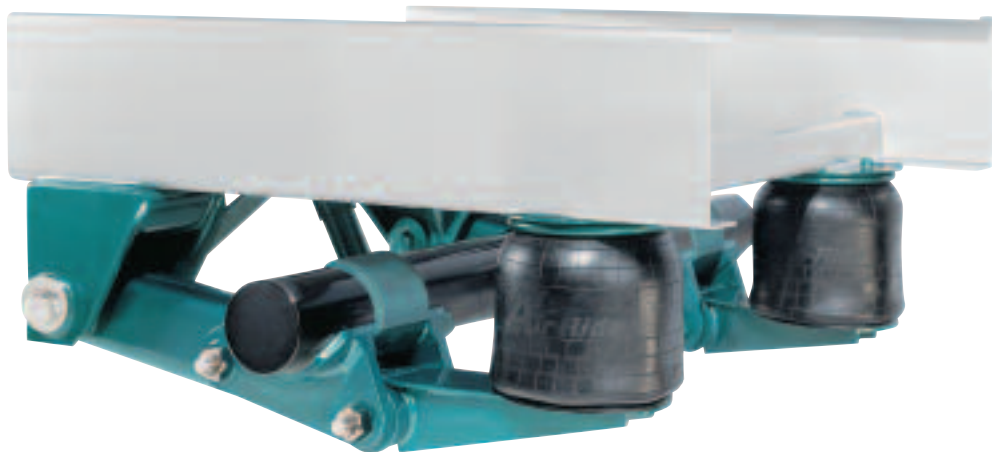

### Équipement en option

EZ-Align® sur les deux côtés

Nécessaires de commande pneumatique

Sangles acier

### Applications

Fourgons de déménagement

Fond ouvrant

Plateau surbaissé

Plateau semi-surbaissé

Bétail

Remorques spéciales

### MODÈLES RLU-250

- RLU-250-6.5
- RLU-250-9
- RLU-250-12
- RLU-250-FMT-6.5
- RLU-250-FMT-9
- RLU-250-FMT-12

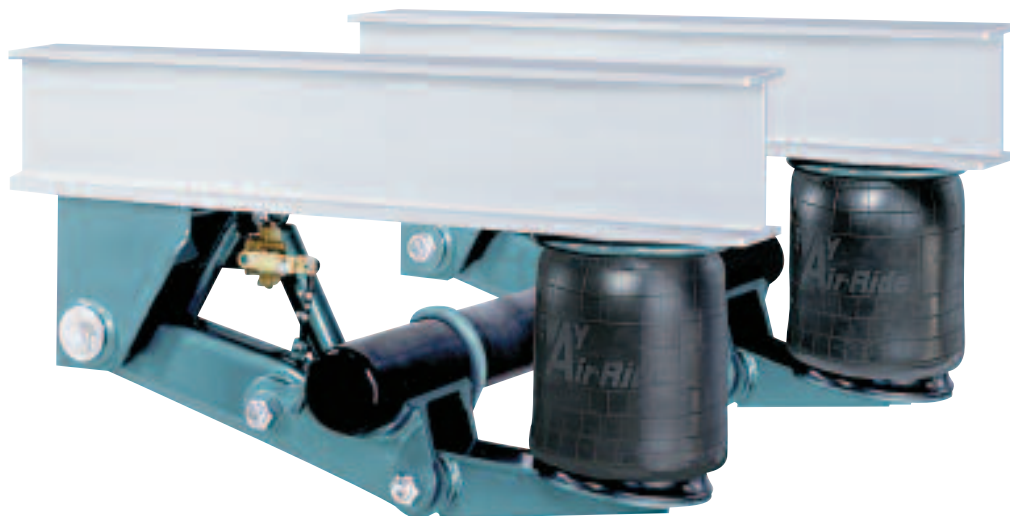

### Équipement en option

EZ-Align® sur les deux côtés

Nécessaires de commande pneumatique

Sangles acier

### Applications

Fond ouvrant

Plateau surbaissé

Plateau semi-surbaissé

Bétail

Remorques spéciales

# CARACTÉRISTIQUES TECHNIQUES SÉRIE RLU

## RLU-228

MODÈLE	HAUTEUR D'ASSIETTE	COURSE D'ESSIEU		POIDS SUSP. (total)	A	ESSIEU LEVANT
		TOTAL	VERT.			
RLU-228-6-3	6,0	7,5	2,5	345	6,00	NON
RLU-228-7-3	7,0	8,0	3,0	352	7,25	
RLU-228-8-3	8,0	8,0	3,0	357	8,25	
RLU-228-9-3	9,0	8,0	3,0	360	8,25	
RLU-228-10-3	10,0	8,0	3,0	372	10,59	
RLU-228-8-4	8,0	8,0	4,0	352	7,25	OUI
RLU-228-9-4	9,0	8,5	4,0	357	8,25	
RLU-228-10-4	10,0	9,4	4,1	372	10,59	
RLU-228-12-4	12,0	8,0	4,75	376	11,25	

CAPACITÉ	ÉCARTEMENT ESSIEU TANDEM		TAILLE DE ROUE	SUR/HORS ROUTE
	MINI.	MAXI.		
22 500 lbs (10 206 kg)	45,5	122,0	15/20/22	SUR/HORS

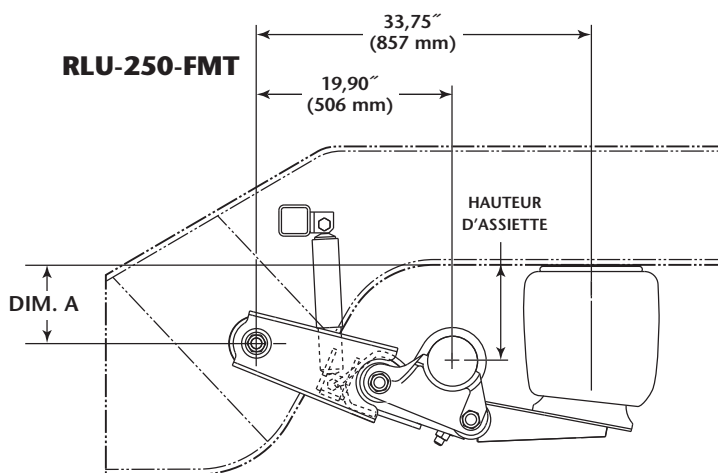
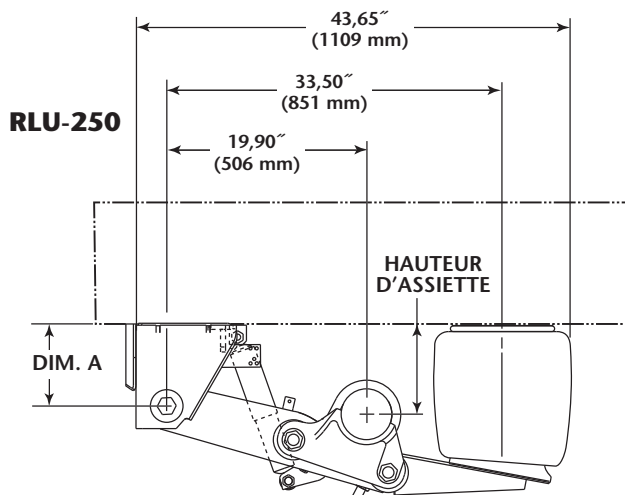
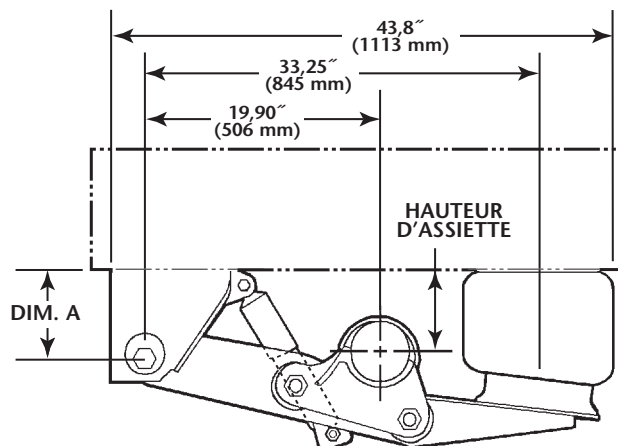

## RLU-250

### MODÈLES RLU-250 ET RLU-250-FMT

Équipés des mêmes ressorts pneumatiques et amortisseurs

MODÈLE	HAUTEUR D'ASSIETTE	COURSE D'ESSIEU		POIDS SUSP. (total)	A	ESSIEU LEVANT	CAPACITÉ	ÉCARTEMENT ESSIEU TANDEM		TAILLE DE ROUE	SUR/HORS ROUTE
		TOTAL	VERT.					MINI.	MAXI.		
RLU-250-6.5	6,5	8,9	2,5	368	5,25	NON	25 000 lbs (11 340 kg)	45,5	122,0	15/20/22	SUR/HORS
RLU-250-9	9,0	8,5	4,0	380	8,25	OUI					
RLU-250-12	12,0	9,3	4,65	399	8,25	OUI					
RLU-250-FMT-6.5	6,5	9,0	2,5	413	5,25	NON					
RLU-250-FMT-9	9,0	8,5	4,0	425	8,0	NON					
RLU-250-FMT-12	12,0	9,3	4,65	444	11,25	NON					



HOLLAND USA, INC.  
 1950 Industrial Blvd. • P.O. Box 425  
 Muskegon, MI 49443-0425  
 Téléphone 888-396-6501 • Télécopieur 800-356-3929  
 www.thehollandgroupinc.com

Copyright © Août 2005 • The Holland Group, Inc.

#### Sites Holland USA, Inc. :

Dumas, AR Muskegon, MI  
 Holland, MI Warrenton, MO  
 Monroe, NC Wylie, TX

#### Holland International, Inc.

Holland, MI  
 Téléphone : 616-396-6501  
 Télécopieur : 616-396-1511

#### Holland Hitch of Canada, Ltd.

Woodstock, Ontario • Canada  
 Téléphone : 519-537-3494  
 Télécopieur : 800-565-7753

#### Holland Equipment, Ltd.

Norwich, Ontario • Canada  
 Téléphone : 519-863-3414  
 Télécopieur : 519-863-2398

#### Holland Hitch of Canada, Ltd.

Surrey, British Columbia • Canada  
 Téléphone : 604-574-7491  
 Télécopieur : 604-574-0244

Tél. : 888-396-6501 Télécopieur : 800-356-3929

Ceci est la traduction d'un document écrit à l'origine en anglais. Holland n'émet aucune garantie, expresse ou implicite, en ce qui concerne l'exactitude de cette traduction. Le texte anglais sera la seule et unique référence officielle ayant pouvoir d'autorité, sans considération pour sa traduction dans toute autre langue.

XL-AR431-F Rév A