

NOUVEAU

PH-409 MEILLEURE COMBINAISON DE RÉSISTANCE À L'USURE, DE FORCE ET DE SÉCURITÉ



SAF-HOLLAND Group

Le corps en acier au manganèse austénitique offre une résistance à l'usure améliorée – Le crochet « durcit » aux surfaces de contact avec l'anneau de remorquage.

CROCHET D'ATTELAGE PH-409

Montré avec chambre à air optionnelle

Goupille de verrouillage en option

Le PH-409 peut être utilisé avec ou sans chambre à air et est compatible avec les dimensions des anneaux d'attelage de 3po (76mm) I.D. avec une section transversale de 1,63po (41,5 mm).

CAPACITÉS
20,000 lb (9.070 kg)
Charge verticale maximale

100,000 lb (45,860 kg)
Poids brut maximum de la remorque

APPLICATIONS Le train lourd 'A' (diabolo convertisseur) double et triple les applications pour les liquides en vrac, le granulat sec, les agrégats et les matériaux de carrière.

Produit couvert par un ou plusieurs brevets américains ou étrangers.

Force Par La Conception

- Comparé au PH-410, qui présente notre alliage d'acier au carbone à haute résistance, le corps PH-409 est visiblement plus robuste, optimisé par CAD / FEA pour les propriétés austénitiques du manganèse.

Sécurité Par HOLLAND

- Nos normes élevées de sécurité sont le résultat d'un siècle d'expérience dans la conception, les essais, la fabrication et le contrôle de la qualité des produits de couplage.

CROCHET D'ATTELAGE PH-409 SUR COUSSIN D'AIR

Dimensions de Montage

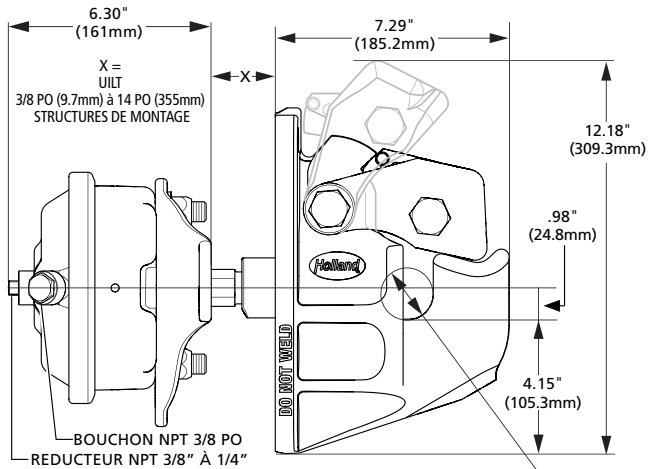

À UTILISER AVEC DIA INTÉRIEUR DE 3" (76mm). X 1.63" (41.4mm) BARRE DE DESSIN TRANSVERSALE

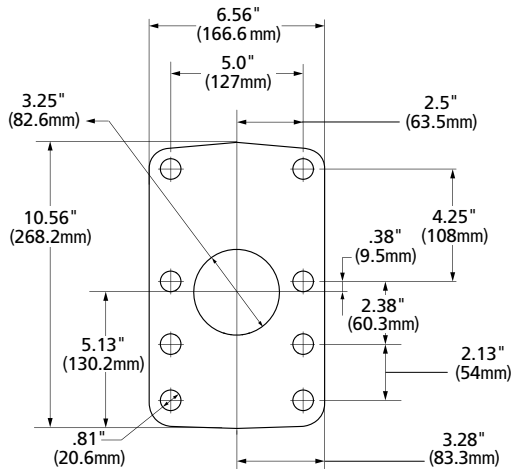

REMARQUE: Modèle de montage rigide avec patte de fixation à 8 trous compatible avec notre modèle populaire PH-400.

SAF-HOLLAND Garantie 2 ans pièces et main d'oeuvre.

Pièces de Rechange

Les pièces de rechange pour le PH-409 sont les mêmes que celles utilisées pour le PH-410/310/210.

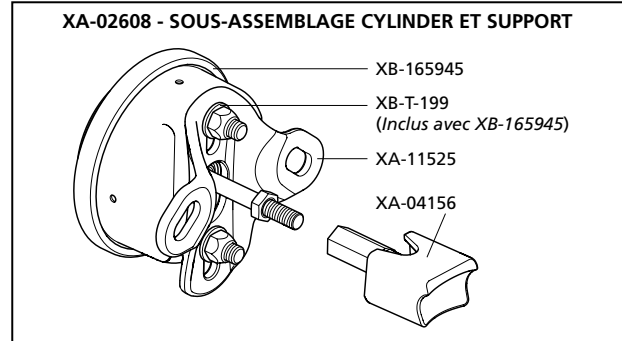
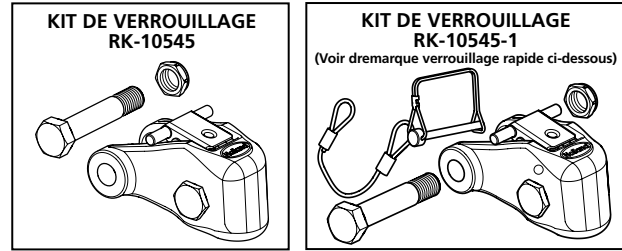

PH-409RA11 – L'ensemble complet comprend le crochet d'attelage, le piston, la chambre à air, et le support de montage.

PH-409RN11 – Crochet d'attelage sans chambre à air, support ou piston.

PH-409RM11 – Crochet d'attelage avec piston seul.

REMARQUE: Pour verrouillage rapide équipé avec une goupille de verrouillage, remplacer '11' par '21' pour le numéro de pièce.



XL-PH-200565L-fc-US Rev A · 2017-07-13 · Modificaciones y errores reservados ©SAF-HOLLAND, Inc.
Los logotipos de SAF-HOLLAND, HOLLAND, GOLD LINE Quality Parts y SAF-HOLLAND Original Parts son marcas comerciales de SAF-HOLLAND S.A., SAF-HOLLAND GmbH y SAF-HOLLAND, Inc.

SAF-HOLLAND USA, Inc.
800.876.3929 Fax 800.356.3929

SAF-HOLLAND Canada Limited
519.537.3494 Fax 800.565.7753
Western Canada 604.574.7491 Fax 604.574.0244

SAF-HOLLAND MEXIQUE
52.55.5456.8641 Fax 52.55.58162230