

## Wichtige Info / Important info

### SAF Info Nr.:3 Bereich: Technik / Technology

Datum / date: 08.09.00

Thema: SAF - ACHSEN MIT SCHEIBENBREMSEN

- EINHEITLICHE BEFESTIGUNG DER BREMSSÄTTEL

Topic:

SAF verwendet die beiden Bremsgrößen mit Scheibendurchmesser 377 mm für 19,5"- und 22,5"-Bereifung sowie mit Scheibendurchmesser 430 mm für 22,5"-Bereifung. Auf Kundenwunsch werden jeweils die Bremssättel verschiedener Fabrikate verbaut. Alle Bremssättel wurden bisher mittels 6 Sechskant-Bundschrauben M 16x1,5 (Pos. 56) mit den achsseitigen Bremsträgern verbunden. Diese Befestigungsweise garantiert eine dauerhafte, reibschlüssige Verbindung für Bremskräfte, wie sie bis maximal 10 t Achslast auftreten können.

Um in Zukunft Scheibenbremsen auch für deutlich höhere Achslasten (= höhere Bremskräfte) zulassen zu können oder die Montage größerer Räder (= höhere Bremsmomente) zu ermöglichen, muß diese Verbindung zusätzlich durch einen Formschluß unterstützt werden. Das haben wir in Form einer Pass-Schraube mit Schaftdurchmesser 19 mm für beide Bremsengrößen einheitlich in die Serie eingeführt. Diese Pass-Schraube (Pos. 56.1) befindet sich jeweils an der in Raddrehrichtung auslaufenden Seite auf der äußeren Ecke des Flansches. Die Bremssättel erhalten eine zusätzliche Ansenkung für die Pass-Schraube.

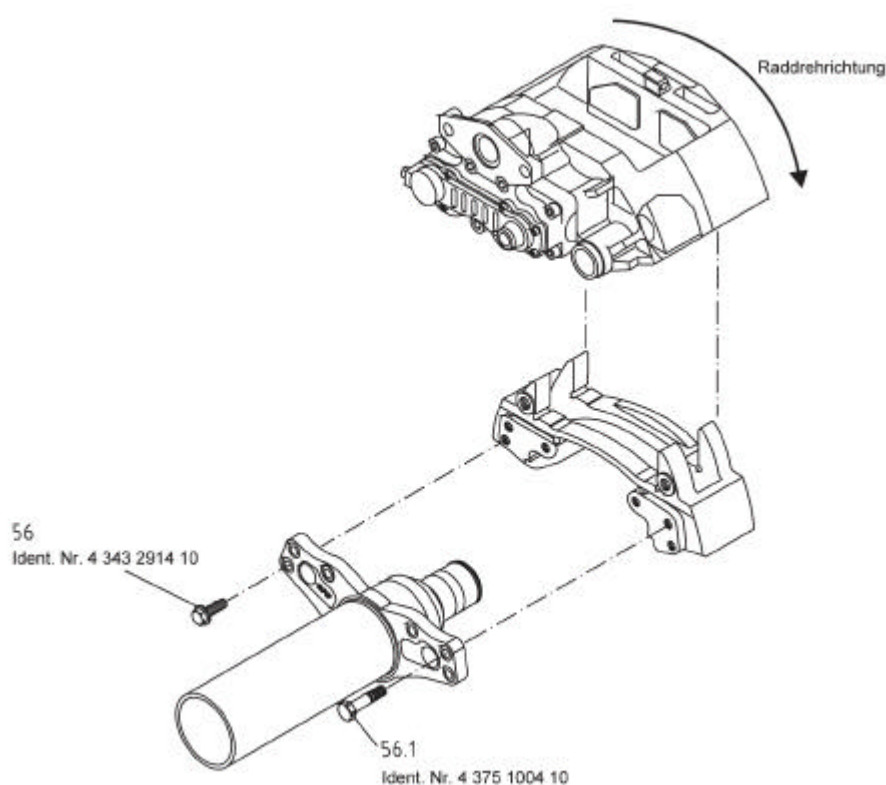

**Anzugsverfahren:**

Das Anzugsverfahren bleibt wie bisher gültig:

- 1.) Nur Original SAF- Schrauben verwenden
- 2.) Schrauben ohne zusätzliches Schmiermittel verwenden
- 3.) Anzugsdrehmoment: 290 Nm, rechte Fahrzeugseite im Uhrzeigersinn;  
linke Fahrzeugseite gegen Uhrzeigersinn, jeweils beginnend mit der Pass- Schraube  
(wenn vorhanden).

**Kennzeichnung:**

Die Bremssättel erhalten an der letzten Position der Ident Nr die 01, z.B. 4 080 0004 00 wird 4 080 0004 01. Diese Änderung gilt für die Bremsen mit Scheibendurchmesser 430 mm ab KW 20/2000 und für die mit Scheibendurchmesser 377 mm ab KW 30/2000.

**Verfahren im Ersatz:**

Die geänderten Bremssättel können auch auf die bisherigen Achsen unter Verwendung der 6 Sechskant-Bundschrauben M16x1,5 montiert werden.

Auch die Montage älterer Bremssättel (ohne Ansenkung für die Pass-Schraube) ist unter Verwendung der 6 Sechskant Bundschrauben M16x1,5 zulässig.