

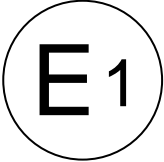

Kraftfahrt-Bundesamt

DE-24932 Flensburg



MITTEILUNG

ausgestellt von:
Kraftfahrt-Bundesamt

über die Bestätigung eines Prüfprotokolls gemäß Anhang 11, Anlage 2, Punkt 3.9. der ECE Regelung Nr. 13 für eine Bezugsachse/Bezugsbremse

COMMUNICATION

issued by:
Kraftfahrt-Bundesamt

concerning a confirmation of a Test Report regarding Annex 11, appendix 2, item 3.9. of ECE Regulation No. 13 for a reference axle/brake

Nummer der Bestätigung: **110076, Erw. 03, Korr. 01**
Confirmation No.:

1. Fabrikmarke (Handelsname des Herstellers):
Make (trade name of manufacturer):
SAF
2. Typ:
Type:
Bremse SBK1937; TDB0605
3. Name und Anschrift des Herstellers:
Name and address of manufacturer:
SAF-HOLLAND GmbH
DE-63856 Bessenbach-Keilberg
4. Gegebenenfalls Name und Anschrift des Vertreters des Herstellers:
If any, name and address of manufacturer's representative:
Entfällt
Not applicable
5. Für die Durchführung der Prüfungen zuständiger technischer Dienst:
Technical service responsible for carrying out the tests:
TÜV NORD Mobilität GmbH & Co. KG IFM - Institut für Fahrzeugtechnik und Mobilität
DE-45307 Essen



Kraftfahrt-Bundesamt

DE-24932 Flensburg

2

Nummer der Bestätigung: **110076, Erw. 03, Korr. 01**
Confirmation No.:

6. Datum des Prüfprotokolls:
Date of test report:
02.01.2025

7. Nummer des Prüfprotokolls:
Number of test report:
TDB0605-03

8. Die Bestätigung 110076, Erw. 03 bestätigt am 29.01.2025 wird **berichtigt**
Confirmation 110076, Erw. 03 confirmed on 29.01.2025 is **corrected**

9. Bemerkungen (gegebenenfalls):
Remarks (if any):
*)

*) **Siehe Anlage**
See enclosure

10. Ort: **DE-24932 Flensburg**
Place:

11. Datum: **20.02.2025**
Date:

12. Unterschrift: **Im Auftrag**
Signature:

M. Kasischke

M.Kasischke



13. Anlagen:
Enclosures:
Gemäß Inhaltsverzeichnis
According to index



Kraftfahrt-Bundesamt

DE-24932 Flensburg

Zu: 110076, Erw. 03, Korr. 01

To:

Erklärung über die Einhaltung der Anforderungen hinsichtlich der Übereinstimmung der Produktion gemäß dem Übereinkommen von 1958

Statement of compliance with the conformity of the production requirements of the 1958 Agreement

1. Name des Herstellers:
Manufacturer's name:
SAF-HOLLAND GmbH
DE-63856 Bessenbach-Keilberg

2. Datum der Anfangsbewertung:
Date of the initial assessment:
12.09.2008

3. Datum aller durchgeführten Überwachungstätigkeiten:
Date of any surveillance activities:

Aktenzeichen Register number	Datum der Begehung Date of inspection	Genehmigungsnummer Approval number
---------------------------------	--	---------------------------------------

CoP-Q:

Q-500933	10.10.2017
Q-501358	15.06.2018
Q-501807	26.06.2019
Q-502315	03.07.2020
Q-502710	02.07.2021
Q-503163	20.07.2022
Q-503558	19.07.2023
Q-504032	18.07.2024

CoP-P:

Entfällt
Not applicable



Kraftfahrt-Bundesamt

DE-24932 Flensburg

Zu: 110076, Erw. 03, Korr. 01

To:

Inhaltsverzeichnis zu den Beschreibungsunterlagen Index to the information package

Ausgabedatum: **28.05.2013** Letztes Änderungsdatum: **20.02.2025**

Date of issue: Last date of amendment:

Nebenbestimmungen und Rechtsbehelfsbelehrung
Collateral clauses and instruction on right to appeal

Prüfbericht(e) Nr.:

Test report(s) No.:

TDB0605-00

TDB0605-01

TDB0605-02

TDB0605-03

Datum:

Date:

16.05.2013

02.06.2016

02.08.2018

02.01.2025

Beschreibungsbogen Nr.:

Information document No.:

SAF_SBK1937/TDB0605_V0.0

SAF_SBK1937/TDB0605_V1.0

Datum:

Date:

16.05.2013

12.11.2024

Liste der Änderungen:

List of modifications:

SAF_SBK1937/TDB0605_V1.0

Datum:

Date:

12.11.2024

Liste der Korrekturen:

List of corrections:

Korrekturverzeichnis

Correction index

Datum:

Date:

14.02.2025





Kraftfahrt-Bundesamt

DE-24932 Flensburg

Nummer der Bestätigung: **110076, Erw. 03, Korr. 01**
Confirmation No.:

- Anlage -

Rechtsbehelfsbelehrung

Gegen diese Bestätigung kann innerhalb eines Monats nach Bekanntgabe Widerspruch erhoben werden. Der Widerspruch ist beim **Kraftfahrt-Bundesamt, Fördestraße 16, DE-24944 Flensburg**, schriftlich oder zur Niederschrift einzulegen.

- Attachment -

Instruction on right to appeal

This Confirmation can be appealed within one month after notification. The appeal is to be filed in writing or as a transcript at the **Kraftfahrt-Bundesamt, Fördestraße 16, DE-24944 Flensburg**.

SAFE-HOLLAND GmbH
COPY

Test Report
/Prüfprotokoll/
/Procès-Verbal d'Essai/
/Verbale di Prova/
/Acta de Ensayo/
/Relatório de Ensaio/

TÜV NORD Mobilität
 GmbH & Co. KG
 IFM – Institut für
 Fahrzeugtechnik und Mobilität

Nr. TDB0605

Adlerstraße 7
 45307 Essen

Tel. : +49 (0) 201 825-4108
 Fax : +49 (0) 201 825-4150

for application of Annex 11 appendix 3, UN Regulation No. 13

/zur Anwendung von Anhang 11 Anlage 3 UN Regelung Nr. 13/
/en application de l'Annexe 11 Appendice 3 du UN règlement 13/
/in applicazione dell'Allegato 11 Appendice 3 della UN regolazione 13/
/en aplicación de Anexo 11 Apéndice 3 la UN regulación 13/
/para aplicação do Anexo 11 Apêndice 3 da UN regulacão 13/

www.tuev-nord.de
 Corporate seat: Hannover
 Commercial Register section
 HRA 27006

Management:
 Hartmut Abeln
 Thorsten Walingner

REASON FOR THE EXTENSION:	New test code B Update of the regulation 4. / 4.1 Update Annex 1
<i>/GRUND DER ERWEITERUNG</i>	<i>Neuer Test code B</i> <i>Aktualisierung der Vorschrift 4./4.1</i> <i>Aktualisierung Anlage 1</i>
<i>/MOTIF DE L'EXTENSION</i>	<i>Nouveaux code d'essai B</i> <i>Mise en jour de l'état de la réglementation 4./4.1</i> <i>Mise en jour Appendice 1</i>
<i>/MOTIVO PER L'ESTENSIONE</i>	<i>Nuova codice della prova B</i> <i>Aggiornamento di regolazione 4./4.1</i> <i>Aggiornamento Appendice 1</i>
<i>/MOTIVO DE LA EXTENSIÓN</i>	<i>Nuevo código de ensayo B</i> <i>Actualización de las regulaciones 4./4.1</i> <i>Actualización Apéndice 1</i>
<i>/RAZÃO PARA A EXTENSÃO</i>	<i>Novo código de ensaio B</i> <i>Atualizaão do regulamentos 4./4.1</i> <i>Atualizaão Apêndice 1</i>

0 BASE PART: ID4-TDB0605

/GRUNDNUMMER:
/NUMÉRO DE BASE:
/NUMERO DI BASE:
/NUMERO DE BASE
/NÚMERO DE BASE

SUFFIX: 03
/SUFFIX
/SUFFIXE
/SUFFISSO
/SUFIJO
/SUFIXO

R13 110076, Erw. 03, Korr. 01

TEST CODE **A:** 20130516
/PRÜFCODE **B:** 20241212
/CODE D'ESSAI
/CODICE DELLA PROVA
/CÓDGO DE ENSAYO
/CÓDIGO DE ENSAIO

INFORMATIONS ON THE AXLE according to annex 11, point 3.7.1:
/INFORMATIONEN AUF DER ACHSE gemäß Anhang 11, Punkt 3.7.1
/INFORMATIONS SUR L'ESSIEU selon annexe 11, point 3.7.1
/INFORMAZIONI SUL'ASSALE secondi allegati 11, punto 3.7.1
/INFORMACIÓN EN EL EJE según anexo 11 punto 3.7.1
/INFORMAÇÃO NO EIXO segundo Anexo 11 ponto 3.7.1

ID1-	=> see Test record Point A 2.0 / B 2.0 /=> siehe Prüfaufzeichnung Punkt A 2.0 / B 2.0 /=> voir documentation de l'essai point A 2.0 /B2.0 /=> vedi documentazione della prova punto A 2.0 / B2.0 /=> véase registro de ensayo punto A 2.0 / B2.0 /=> ver o registro de ensaio ponto A 2.0 / B2.0
ID2-	SBK1937
ID3-	=> see Test record Point A 2.0 / B 2.0 /=> siehe Prüfaufzeichnung Punkt A 2.0 / B 2.0 /=> voir documentation de l'essai point A 2.0 /B2.0 /=> vedi documentazione della prova punto A 2.0 / B2.0 /=> véase registro de ensayo punto A 2.0 / B2.0 /=> ver o registro de ensaio ponto A 2.0 / B2.0
ID4-	TDB0605

1 GENERAL INFORMATION
/ALLGEMEINE INFORMATIONEN
/INFORMATIONS GÉNÉRALES
/INFORMAZIONI GENERALI
/INFORMACIÓNES GENERALES
/INFORMAÇÃO GERAL

1.1 Axle Manufacturer: SAF-HOLLAND GmbH
 /Achshersteller D-63856 Bessenbach
 /Fabricant d'essieux
 /Fabbicante di assali
 /Fabricante de eje
 /Fabricante do eixo

1.1.1 Make: SAF
 /Fabrikmarke
 /Marque
 /Marca
 /Marca

1.2	Brake Manufacturer:	=> 1.1
	<i>/Bremsenhersteller</i>	
	<i>/Fabricant du frein</i>	
	<i>/Fabbicante del freno</i>	
	<i>/Fabricante de freno</i>	
	<i>/Fabricante do freio</i>	
1.2.1	Brake identifier:	ID2-SBK1937
	<i>/Bremsenkennzeichnung</i>	
	<i>/Identification de frein</i>	
	<i>/Identificazione del freno</i>	
	<i>/Identificación do freio</i>	
	<i>/Identificação do freio</i>	
1.2.1.1 ¹⁾	Brake caliper:	SN6/ST6
	<i>/Bremssattel</i>	
	<i>/Étrier de frein</i>	
	<i>/Pinza freno</i>	
	<i>/Pinza de freno</i>	
	<i>/Pinça de freio</i>	
1.2.2	Automatic brake adjustment device:	integrated
	<i>/Automatische Nachstellrichtung der Bremse</i>	<i>integriert</i>
	<i>/Dispositif de réglage automatique de frein</i>	<i>intégré</i>
	<i>/Dispositivo di registrazione automatico del freno</i>	<i>integrato</i>
	<i>/Dispositivo para ajuste automáticamente el freno</i>	<i>integrado</i>
	<i>/Dispositivo de ajuste automáticamente o freio</i>	<i>integrado</i>
1.3	Manufacturer's Information Document:	SAF_SBK1937/TDB0605_V1.0 dated 12.11.2024
	<i>/Hersteller Informationsdokument</i>	<i>SAF_SBK1937/TDB0605_V1.0 vom 12.11.2024</i>
	<i>/Fiche d'information de fabricant</i>	<i>SAF_SBK1937/TDB0605_V1.0 du 12.11.2024</i>
	<i>/Documento d'Informazione di fabbricante</i>	<i>SAF_SBK1937/TDB0605_V1.0 del 12.11.2024</i>
	<i>/Documento de Información del Fabricante</i>	<i>SAF_SBK1937/TDB0605_V1.0 del 12.11.2024</i>
	<i>/Documento de Informação de Fabricante</i>	<i>SAF_SBK1937/TDB0605_V1.0 del 12.11.2024</i>

¹⁾ The executed axle specified as ID1- (see x.2.2.1.1) carrying the wheel brake ID2-(see 1.2.1) can be equipped selectively with the brake caliper variant SN6 or ST6
Die ausgeführte Achse ID1- (siehe x.2.2.1.1) mit der Radbremse ID2-(siehe x.2.2.2.1) kann wahlweise entweder mit der Bremssattelvariante SN6 oder ST6 ausgerüstet sein.
L'essieu exécuté ID1- (voir x.2.2.1.1) avec le frein de roue ID2-(voir 1.2.1) peut être équipé sélectivement avec la version d'étrier de frein SN6 ou ST6.
L'assale eseguito ID1- (vedi x.2.2.1.1) con il freno di ruota ID2-(vedi 1.2.1) può essere selettivamente fornito con la versione di pinza freno SN6 o ST6.
El eje ejecutado ID1-(ver x.2.2.1.1) con el freno de la rueda ID2-(ver 1.2.1) puede opcionalmente equipado con la variante de pinza de freno SN6 o ST6.
O eixe executado ID1-(veja x.2.2.1.1) com o freio de roda ID2-(veja 1.2.1) pode opcionalmente ser equipado com o pinça de freio SN6 ou ST6.

2. TEST RECORD:

/PRÜFAUFZEICHNUNG
/DOCUMENTATION D'ESSAI
/DOCUMENTAZIONE DELLA PROVA
/DOCUMENTACIÓN DE ENSAYO
/DOCUMENTAÇÃO DE ENSAIO

A 2.0 **INFORMATIONS ON THE AXLE** *according to annex 11, point 3.7.1 (optional):*
/INFORMATIONEN ANGABEN AUF DER ACHSE *gemäß Anhang 11, Punkt 3.7.1 (wahlweise)*
/INFORMATIONS SUR L'ESSIEU *selon annexe 11, point 3.7.1 (optionnelle)*
/INFORMAZIONI SUL'ASSALE *secondi allegati 11, punto 3.7.1 (optional)*
/INFORMACIÓN EN EL EJE *según anexo 11 punto 3.7.1 (opcional)*
/INFORMAÇÃO NO EIXO *segundo Anexo 11 ponto 3.7.1 (opcional)*

ID1-	SBK1937
ID2-	SBK1937
ID3-	10791
ID4-	TDB0605

A 2.1 **Test code A:** 20130516
/Prüfcode A
/Code d'essai A
/Codice della prova A
/Código de ensayo A
/Código de ensaio A

A 2.2 **Test specimen:**
/Prüfmuster
/Échantillon
/Campione
/Especimen
/Amostra

A 2.2.1 **Axle:**
/Achse
/Essieu
/Assale
/Eje
/Eixo

A 2.2.1.1 **Axle identifier:** ID1-SBK1937
/Achskennzeichnung
/Identification d'essieu
/Identificazione dell'assale
/Identificación do eje
/Identificação do eixo

A 2.2.1.2 Identification of the test axle: A027

*/Kennzeichnung der Prüfachse
 /Identification d'essieu éprouvé
 /Identificazione d'assale provato
 /Identificación del eje de ensayo
 /Identificação do eixo de ensaio*

A 2.2.1.3 Test axle load F_e : ID3-10791 [daN]

*/Prüfachslast F_e :
 /Charge d'essieu d'essai F_e
 /Carico d'assale di prova F_e
 /Carga de eje d'ensayo F_e
 /Carga de eixo de ensaio F_e*

A 2.2.2 Brake:

*/Bremse
 /Frein
 /Freno
 /Freno
 /Freio*

A 2.2.2.1 Brake identifier: ID2-SBK1937

*/Bremsenkennzeichnung
 /Identification de frein
 /Identificazione del freno
 /Identificación de freno
 /Identificação do freio*

A 2.2.2.2 Identification of the tested brake:

*/Kennzeichnung der Prüfbremse
 /Identification du frein éprouvé
 /Identificazione del freno provato
 /Identificación del freno de ensayo
 /Identificação do freio de ensaio*

Make: <i>/Fabrikmarke /Marque /Marca /Marca /Marca</i>	SAF
Type: <i>/Typ /Type /Tipo /Tipo /Tipo</i>	SBK1937
Model: <i>/Ausführung /Modèle /Modello /Modelo /Modelo</i>	---

Brake caliper: <i>/Bremssattel</i> <i>/Étrier de frein</i> <i>/Pinza freno</i> <i>/Pinza freno</i> <i>Pinca freio</i>	SB6537
Serialnumber (Test Axle): <i>/Seriennummer (Prüfachse)</i> <i>/Numéro de série (de l'essieu éprouvé)</i> <i>/Numero di serie (d'assale provato)</i> <i>/Número de serie (del eje de ensayo)</i> <i>/Número de série (do eixo de ensaio)</i>	A 027

A 2.2.2.3 Maximum stroke capability of the brake: 64 [mm]
/Maximale Hubaufnahme
/Capacité de course maximum du frein
/Capacità di corsa massima del freno
/Capacidad de recorrido máxima del freno
/Capacidade de curso máxima do freio

A 2.2.2.4 Effective length of the camshaft: [---] [mm]
/Effektive Nockenwellenlänge
/Longueur effective d'arbre à cames
/Lunghezza efficace dell'albero a camme
/Longitud eficaz del árbol de levas
/Comprimento eficaz do árvore de cames

A 2.2.2.5 Material variation: [---]
/Werkstoffvariation
/Variation du matériel
/Variazione di materiale
/Variación material
/Variação material

A 2.2.2.6 Brake disc
/Bremsscheibe
/Disque de frein
/Disco del freno
/Disco de freno
/Disco do freio

A 2.2.2.6.1 Actual test mass of the brake disc²⁾: 25 [kg]
/Gemessenes Prüfgewicht der Bremsscheibe
/Masse réelle de disque de frein de l'essai
/Massa effettiva del disco del freno durante la prova
/Peso de prueba actual del disco de freno
/Massa de experiência real do disco de freio

2) Test mass may deviated by +/- 5 % of the nominal mass
/Das Prüfgewicht darf um +/- 5% von der Nominalmasse abweichen
/La masse réelle peut être dévier par +/- 5% de la masse nominale
/La massa effettiva può essere deviare da +/- 5% della massa nominale
/El peso real de ensayo debe diferir de +/-5% del peso nominal
/A massa de ensaio real pode diferir de +/- 5% do massa nominale

A 2.2.2.6.2 Nominal external diameter of the brake disc: 377 [mm]

*/Nominaler Aussendurchmesser der Bremsscheibe
/Diamètre extérieur nominal de disque de frein
/Diametro esterno nominale del disco del freno
/Diámetro exterior nominal del disco de freno
/Diâmetro externo nominal do disco de freio*

A 2.2.2.6.3 Type of the disc cooling: **internal ventilated**

*/Art und Weise der Bremsscheibenkühlung
/Manière de refroidissement de disque de frein
/Modo di raffreddamento del disco freno
/Modo de refrigeración de disco de freno
/Maneira de resfriamento do disco de freio*

*innenbelüftet
ventilation interne
ventilazione interna
ventilación interna
ventilação interno*

A 2.2.2.6.4 Integrated Hub: [---]

*/Integrierter Radnabe:
/Moyeu du roue intégrée:
/Mozzo integrato
/Cubo de rueda integrado
/Cubo da roda integrado*

A 2.2.2.6.5 Brake disc with integrated drum: [---]

*/Bremsscheibe mit integrierter Trommel
/Disque de frein avec tambour integrer
/Disco del freno con tamburo integrado
/Disco de freno con tambor integrado
/Disco de freio com o tambor integrado*

A 2.2.2.6.6 Geometric relationship between disc friction surfaces and disc mounting:

*/Geometrische Beziehung zwischen Reibring und Scheibenanbindung
/Rapport géométrique entre la surface de friction de disque et accolage de disque
/Rapporto geometrico tra superficie d'attrito di disco e connessione del disco
/Relación geométrica entre superficie de fricción de disco y conexión de disco
/Relação geométrica entre superficie de fricção de disco e conexão de disco.*

*Integral, multi piece
Integral,mehrteilig
Integral,multiple
Integral,multisezionale
Integral,multiples
Integral,múltiplas*

A 2.2.2.6.7 Base Material:

*/Grundwerkstoff
/Matériau de base
/Materiale di base
/Material de base
/Materialde base*

*Grey cast iron
Gusseisen (Grauguss)
Fonte (fonte grise)
Ghisa (ghisa grigia)
Hiero fundido (fundición gris)
Ferro fundido (fundição cinza)*

A 2.2.2.7 Brake lining

*/Bremsbelag
/Garniture du frein
/Guarnizioni frenanti
/Forro de freno
/Lonas de freio*

A 2.2.2.7.1 Manufacturer:

*/Hersteller
/Fabricant
/Fabbicante
/Fabricante
/Fabricante*

Federal Mogul
Friction Products GmbH
65520 Bad Camberg

A 2.2.2.7.2 Make:

*/Fabrikmarke
/Marque
/Marca
/Marca
/Marca*

Jurid

A 2.2.2.7.3 Type:

*/Typ
/Type
/Tipo
/Tipo
/Tipo*

539

A 2.2.2.7.4 Method of attachment:

*/Befestigungsart
/Mode de fixation
/Sistema di fissaggio
/Modo de fijación
/Modo de fixação*

Pressed on the back plate
*Auf die Rückenplatte gepresst
Presse sur support
Stampa su supporto
Apretado por el soporte
Apertado em suporte*

A 2.2.2.7.5 Brake lining dimensions and other details

see Appendix 1

*/Abmessungen und weitere Angaben zum Bremsbelag
Siehe Anlage 1
/Dimensions et d'autre détails du garniture du frein
Voir Appendice 1
/Dimensioni e altri dettagli di guarnizioni frenanti
Vedi Appendice 1
/Dimensiones y otros detalles de forro de freno
Véase Apéndice 1
/Dimensões e outre detalhes de lonas de freio
Vejo Apêndice 1*

A 2.2.2.7.6 Basic material of back plate:

*/Grundmaterial der Rückenplatte
/Matière fondamentale e de support
/Materiale fondamentale del supporto
/Material básico de soporte
/Material básico do suporte*

Steel/cast iron
*Stahl/ Gusseisen
Acier/ Fonte de fer
Acaio/ Ghisa
Acero/Ferro fundido
Aço/Ferro fundido*

A 2.2.3 Automatic brake adjustment device
/Automatische Nachstelleinrichtung der Bremse
/Dispositif de réglage automatique de frein
/Dispositivo di registrazione automatico del freno
/Dispositivo para ajustar automáticamente de freno
/Dispositivo para regulação automaticamente de freio

A 2.2.3.1 Manufacturer: [---]
/Hersteller
/Fabricant
/Fabbricante
/Fabricante
/Fabricante

A 2.2.3.2 Make: [---]
/Fabrikmarke
/Marque
/Marca
/Marca
/Marca

A 2.2.3.3 Type: [---]
/Typ
/Type
/Tipo
/Tipo
/Tipo

A 2.2.3.4 Version: [---]
/Ausführung
/Version
/Versione
/Versión
/Versão

A 2.2.4 Wheel(s):
/Rad
/Roue
/Ruota
/Rueda
/Roda

A 2.2.4.1 Reference tyre rolling radius (R_e) at test axle load (F_e):
/Referenz-Reifenhalbmesser (R_e) bei Prüflast (F_e)
/Référence rayon de pneu (R_e) en charge d'essai (F_e)
/Raggio di pneumatico di riferimento (R_e) a carico di prova (F_e)
/Radio de neumático de referencia (R_e) en carga de ensayo (F_e)
/Raio de pneumático de referência (R_e) em carga de ensaio (F_e)

R _e	F _e	P _e
526 [mm]	10791 [daN]	11000 [kg]

A 2.2.4.2 Data of the fitted wheel during testing:

/Daten des montierten Rades während der Prüfung
/Données de la roue montée pendant l'essai
/Dati della ruota montata durante la prova
/Datos de la rueda montada durante las pruebas
/Dados da roda montada durante a prova

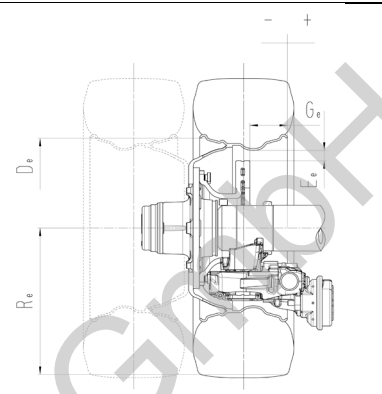
X_e	: 45	mm	 <p>*Abstract illustration * Allgemeine Darstellung * Illustration générale * Illustrazione generale * Presentación general * Apresentação geral</p>
D_e	: 495,3	mm	
E_e	: 22	mm	
G_e	: -134	mm	
Tyre (mounted) /Reifen (montiert) /Pneu (monté) /Pneumatico (montato) /Neumático (montado) /Pneumático (montado)	: 445/45 R 19,5		
Rim (mounted) /Felge (montiert) /Jante (monté) /Cerchione (montato) /Lanta (montado) /Jante (montado)	: 19,5 x 14		

A 2.2.5 Brake lever length:

76 [mm]

/Bremshebellänge
/Longueur du levier de frein
/Lunghezza della leva di freno
/Longitud de palanca de freno
/Comprimento de alavanca de freio

A 2.2.6 Brake actuator:

/Bremszylinder
/Cylindre de frein
/Cilindro del freno
/Cilindro receptor de freno
/Câmara de freio

A 2.2.6.1 Manufacturer:

Knorr-Bremse Sfn
 D-80809 München

/Hersteller
/Fabricant
/Fabbriante
/Fabricante
/Fabricante

A 2.2.6.2 Make:

Knorr-Bremse

/Fabrikmarke
/Marque
/Marca
/Marca
/Marca

- A 2.2.6.3 Type:** 30''
 /Typ
 /Type
 /Tipo
 /Tipo
 /Tipo
- A 2.2.6.3.1 Model:** BS3600
 /Ausführung
 /Modèle
 /Modello
 /Modelo
 /Modelo
- A 2.2.6.3.2 Construction:** Diaphragm brake actuator
 /Bauweise Membranzylinder
 /Construction vase à diaphragme
 /Costruzione vaso a diaframma
 /Construcción cámara de diafragma
 /Construção câmara do diafragma
- A 2.2.6.4 Identification Number:** I 18228; 24/96
 /Kennzeichnungsnummer:
 /Numéro d'identification
 /Numero d'identificazione
 /Número de identificación
 /Número de identificação
- A 2.2.6.5 Average thrust (Th_A) = f(p):** 1914 [N/10²kPa] *p – 483 [N]
 /Durchschnittliche Kraft (Th_A) = f(p)
 /Moyenne effort (Th_A) = f(p)
 /Spinta media (Th_A) = f(p)
 /Empuje medio (Th_A) = f(p)
 /Esforço médio (Th_A) = f(p)

A 2.3 RECORD OF TEST RESULTS ³⁾
/AUFZEICHNUNG DER PRÜFERGEBNISSE
/RÉSULTATS D'ESSAI
/REGISTRAZIONE DEI RISULTATI DI PROVA
/REGISTRO DE LOS RESULTADOS OBTIENDOS EN LAS ENSAYOS
/REGISTO DOS RESULTADOS DOS ENSAIOS
 (corrected to take account of rolling resistance $\hat{=} 0,01 P_e$)
 /(unter Berücksichtigung des Rollwiderstands $\hat{=} 0,01P_e$)
 /(corrigés pour tenir compte de la résistance au roulement $\hat{=} 0,01P_e$)
 /(corretti per tener conto della resistenza al rotolamento $\hat{=} 0,01P_e$)
 /(corregidos en funcion de la resitencia al rodamiento $\hat{=} 0,01P_e$)
 /(corrigidos de modo a ter em conta a resistênciã ao rolamento $\hat{=} 0,01P_e$)

³⁾ Inertia dynamometer test
 / Prüfung auf dem Schwungmassenprüfstand
 / Essai sur le dynamométrique par inertie
 / Prova su dinamometro a inerzia
 / Ensayo du dinamómetro de inercia
 / Ensaio em dinamométrico de inercia

Date of test: 03.05.2005
 /Prüfdatum
 /Date de l'essai
 /Data della prova
 /Fecha de ensayo
 /Data do ensaio

A 2.3.1 In the case of vehicles of categories O₂ and O₃:

/Bei Fahrzeugen der Klassen O₂ und O₃ /Pour des véhicules des catégories O₂ et O₃ /Per i veicoli delle categorie O₂ e O₃ /En el caso de los vehículos de las categorías O₂ y O₃ /No caso dos veículos das categorías O₂ e O₃

Test type: /Bremsprüfung Typ /Type d'essai/Tipo di prova /Tipo de ensayo /Tipo de ensaio	0	I	
Annex 11, Appendix 2 point: /Allegato 11, appendice 2, punto /Anhang 11, Anlage 2, Punkt /Anexo 11 apêndice 2, punto /Annexe 11, appendice 2, point /Anexo 11, apêndice 2, ponto	3.5.1.2	3.5.2.2/3	3.5.2.4
Test speed /Prüfgeschwindigkeit /Vitesse d'essai /Velocità di prova /Velocidade de ensayo /Velocidade de ensaio	[km/h] 40	40	40
Brake actuator pressure /Druck im Bremszylinder /Pression au récepteur /Pressione nell cilindro /Prèision en el cilindro receptor /Pressao na câmera	p _e [10 ² kPa] 5,20	-	5,20
Braking time /Bremsdauer /Durée de freinage /Tempo di frenatura /Tiempo del frenado /Duração de frenagem	[min] -	2,55	-
Brake force developed /Ermittelte Bremskraft /Force de freinage développée /Forza di frenatura /Fuerza de frenado /Força do freio	T _e [daN] 6521	775	5696
Brake efficiency /Abbremsung /Éfficacité du freinage /Efficienza di frenatura /Efficacia del freno /Desaceleração	T _e /P _e [-] 0,60	0,07	0,53
Actuator stroke /Hub des Bremszylinders /Course de récepteur /Corsa dell' attivatore /Carrera del cilindro receptor de freno /Curso do actuador	s _e [mm] 45	-	40
Brake input torque /Drehmoment am Bremsnocken /Couple appliqué au came de frein /Coppia applicata all'albero a camma /Par en la palanca de freno /Binario aplicado na árvore de cames	C _e [Nm] 720	-	720
	C _{0,e} [Nm] 11		11

A 2.3.2 In case of vehicles of category O₄:

/Bei Fahrzeugen der Klasse O₄ /Pour des véhicules de catégorie O₄ /Per i veicoli della categoria O₄ /En el caso de los vehículos de categoría O₄ / No caso dos veículos da categoria O₄

Test type: /Bremsprüfung Typ /Type d'essai/Tipo di prova /Tipo de ensayo /Tipo de ensaio		0	III		
Annex 11, Appendix 2 point: /Anhang 11, Anlage 2, Punkt /Annexe 11, appendice 2, point		3.5.1.2	3.5.3.1	3.5.3.2	
Test speed /Prüfgeschwindigkeit /Vitesse d'essai /Velocità di prova /Velocidade de ensayo /Velocidade de ensaio	Initial /Beginn /Initiale /Iniziale /Inicial /Inicia	[km/h]	60	60	60
	Final /Ende /Finale /Finale /Final /Final	[km/h]	0	30	0
Brake actuator pressure /Druck im Bremszylinder /Pression au récepteur /Pressione nell cilindro /Présion en el cilindro receptor /Pressao na câmara		p _e [10 ² kPa]	5,50	-	5,49
Number of brake applications /Anzahl der Bremsbetätigungen /Nombre du freinages /Numero di azionamenti del freno /Numero del accionamientos del freno /Número de accionamientos de freio		[-]	-	20	-
Duration of one braking cycle /Dauer eines Bremszyklus /Durée d'un cycle de freinage /Durata di una ciclo di frenatura /Duración de un ciclo de frenado /Duração de um ciclo de frenagem		[s]	-	60	-
Brake force developed /Ermittelte Bremskraft /Force de freinage développée /Forza di frenatura /Fuerza de frenado /Força do freio		T _e [daN]	6213	3525	4915
Brake efficiency /Abbremsung /Efficacité du freinage /Efficienza di frenatura /Eficácia del freno /Desaceleração		T _e /P _e [-]	0,58	0,33	0,46
Actuator stroke /Hub des Bremszylinders /Course de récepteur /Corsa dell' attivatore /Carrera del cilindro receptor de freno /Curso do actuador		s _e [mm]	45	-	49
Brake input torque /Drehmoment am Bremsnocken /Couple appliqué au came de frein /Coppia applicata all'albero a camma /Par en la palanca de freno /Binario aplicado na árvore de cames		C _e [Nm]	763	-	762
		C _{0,e} [Nm]	11		11

B 2.0 **INFORMATIONS ON THE AXLE** according to annex 11, point 3.7.1 (optional):
/INFORMATIONEN ANGABEN AUF DER ACHSE gemäß Anhang 11, Punkt 3.7.1 (wahlweise)
/INFORMATIONS SUR L'ESSIEU selon annexe 11, point 3.7.1 (optionnelle)
/INFORMAZIONI SUL'ASSALE secondi allegati 11, punto 3.7.1 (optional)
/INFORMACIÓN EN EL EJE según anexo 11 punto 3.7.1 (opcional)
/INFORMAÇÃO NO EIXO segundo Anexo 11 ponto 3.7.1 (opcional)

ID1-	SBK1937
ID2-	SBK1937
ID3-	10791
ID4-	TDB0605

B 2.1 **Test code B:** 20241212
/Prüfcode B
/Code d'essai B
/Codice della prova B
/Código de ensayo B
/Código de ensaio B

B 2.2 **Test specimen:**
/Prüfmuster
/Échantillon
/Campione
/Especimen
/Amostra

B 2.2.1 **Axle:**
/Achse
/Essieu
/Assale
/Eje
/Eixo

B 2.2.1.1 **Axle identifier:** ID1-SBK1937
/Achskennzeichnung
/Identification d'essieu
/Identificazione dell'assale
/Identificación do eje
/Identificação do eixo

B 2.2.1.2 **Identification of the test axle:** A182.x
/Kennzeichnung der Prüfachse
/Identification d'essieu éprouvé
/Identificazione d'assale provato
/Identificación del eje de ensayo
/Identificação do eixo de ensaio

B 2.2.1.3 **Test axle load F_e:** ID3-10791 [daN]
/Prüfachslast F_e
/Charge d'essieu d'essai F_e
/Carico d'assale di prova F_e
/Carga de eje d'ensayo F_e
/Carga de eixo de ensaio F_e

B 2.2.2 Brake:

*/Bremse
 /Frein
 /Freno
 /Freno
 /Freio*

B 2.2.2.1 Brake identifier:

ID2-SBK1937

*/Bremskennzeichnung
 /Identification de frein
 /Identificazione del freno
 /Identificación de freno
 /Identificação do freio*

B 2.2.2.2 Identification of the tested brake:

*/Kennzeichnung der Prüfbremse
 /Identification du frein éprouvé
 /Identificazione del freno provato
 /Identificación del freno de ensayo
 /Identificação do freio de ensaio*

Make: <i>/Fabrikmarke /Marque /Marca /Marca /Marca</i>	SAF
Type: <i>/Typ /Type /Tipo /Tipo /Tipo</i>	SBK1937
Model: <i>/Ausführung /Modèle /Modello /Modelo /Modelo</i>	---
Brake caliper: <i>/Bremssattel /Étrier de frein /Pinza freno /Pinza freno Pinca freio</i>	SBK1937 / ST6000 A182-1-02
Serialnumber (Test Axle): <i>/Seriennummer (Prüfachse) /Numéro de série (de l'essieu éprouvé) /Numero di serie (d'assale provato) /Número de serie (del eje de ensayo) /Número de série (do eixo de ensaio)</i>	A182.x

R13 110076, Erw. 03, Korr. 01

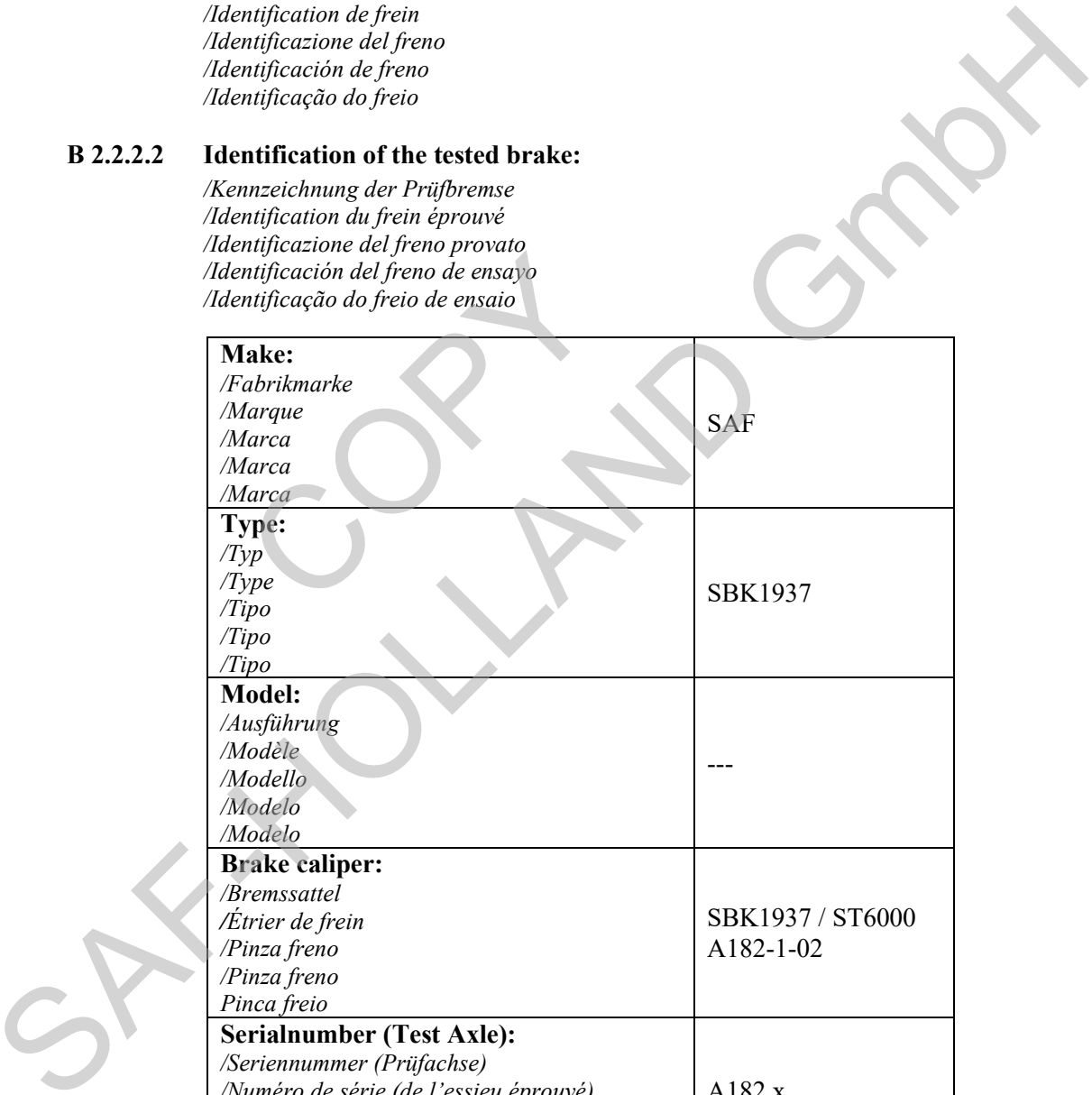

- B 2.2.2.3 Maximum stroke capability of the brake:** 64 [mm]
/Maximale Hubaufnahme
/Capacité de course maximum du frein
/Capacità di corsa massima del freno
/Capacidad de recorrido máxima del freno
/Capacidade de curso máxima do freio
- B 2.2.2.4 Effective length of the camshaft:** [---] [mm]
/Effektive Nockenwellenlänge
/Longueur effective d'arbre à cames
/Lunghezza efficace dell'albero a camme
/Longitud eficaz del árbol de levas
/Comprimento eficaz do árvore de cames
- B 2.2.2.5 Material variation:** [---]
/Werkstoffvariation
/Variation du matériel
/Variazione di materiale
/Variación material
/Variação material
- B 2.2.2.6 Brake disc**
/Bremsscheibe
/Disque de frein
/Disco del freno
/Disco de freno
/Disco do freio
- B 2.2.2.6.1 Actual test mass of the brake disc²⁾:** 21,9 [kg]
/Gemessenes Prüfgewicht der Bremsscheibe
/Masse réelle de disque de frein de l'essai
/Massa effettiva del disco del freno durante la prova
/Peso de prueba actual del disco de freno
/Massa de experiência real do disco de freio
- B 2.2.2.6.2 Nominal external diameter of the brake disc:** 377 [mm]
/Nominaler Aussendurchmesser der Bremsscheibe
/Diamètre extérieur nominal de disque de frein
/Diámetro externo nominal del disco del freno
/Diámetro exterior nominal del disco de freno
/Diámetro externo nominal do disco de freio
- B 2.2.2.6.3 Type of the disc cooling:** **internal ventilated**
/Art und Weise der Bremsscheibenkühlung *innenbelüftet*
/Manière de refroidissement de disque de frein *ventilation interne*
/Modo di raffreddamento del disco freno *ventilazione interna*
/Modo de refrigeración de disco de freno *ventilación interna*
/Maneira de resfriamento do disco de freio *ventilação interno*

2) Test mass may deviated by +/- 5 % of the nominal mass
/Das Prüfgewicht darf um +/- 5% von der Nominalmasse abweichen
/La masse réelle peut être dévier par +/- 5% de la masse nominale
/La massa effettiva può essere deviare da +/- 5% della massa nominale
/El peso real de ensayo debe diferir de +/-5% del peso nominal
/A massa de ensaio real pode diferir de +/- 5% do massa nominale

B 2.2.2.6.4 Integrated Hub: [---]

*/Integrierter Radnabe:
/Moyeu du roue intégrée:
/Mozzo integrato
/Cubo de rueda integrado
/Cubo da roda integrado*

B 2.2.2.6.5 Brake disc with integrated drum: [---]

*/Bremsscheibe mit integrierter Trommel
/Disque de frein avec tambour integrer
/Disco del freno con tamburo integrado
/Disco de freno con tambor integrado
/Disco de freio com o tambor integrado*

B 2.2.2.6.6 Geometric relationship between disc friction surfaces and disc mounting:

*/Geometrische Beziehung zwischen Reibring und Scheibenanbindung
/Rapport géométrique entre la surface de friction de disque et accolage de disque
/Rapporto geometrico tra superficie d'attrito di disco e connessione del disco
/Relación geometrica entre superficie de fricción de disco y conexión de disco
/Relação geométrica entre superficie de fricção de disco e conexão de disco.*

Integral, multi piece
*Integral.mehrteilig
Integral,multiple
Integral,multisezionale
Integral,multiples
Integral,múltiplas*

B 2.2.2.6.7 Base Material:

*/Grundwerkstoff
/Matériau de base
/Materiale di base
/Material de base
/Materialde base*

Grey cast iron
*Gusseisen (Grauguss)
Fonte (fonte grise)
Ghisa (ghisa grigia)
Hiero fundido (fundición gris)
Ferro fundido (fundição cinza)*

B 2.2.2.7 Brake lining

*/Bremsbelag
/Garniture du frein
/Guarnizioni frenanti
/Forro de freno
/Lonas de freio*

B 2.2.2.7.1 Manufacturer:

*/Hersteller
/Fabricant
/Fabbicante
/Fabricante
/Fabricante*

MAT Commercial Vehicle
Products GmbH
51709 Marienheide

B 2.2.2.7.2 Make:

*/Fabrikmarke
/Marque
/Marca
/Marca
/Marca*

FER4550

B 2.2.2.7.3 Type: 4550

/Typ
/Type
/Tipo
/Tipo
/Tipo

B 2.2.2.7.4 Method of attachment:

/Befestigungsart
/Mode de fixation
/Sistema di fissaggio
/Modo de fijación
/Modo de fixação

Pressed on the back plate
Auf die Rückenplatte gepresst
Presse sur support
Stampa su supporto
Apretado por el soporte
Apertado em suporte

B 2.2.2.7.5 Brake lining dimensions and other details

see Appendix 1

/Abmessungen und weitere Angaben zum Bremsbelag
Siehe Anlage 1
/Dimensions et d'autres détails du garniture du frein
Voir Appendice 1
/Dimensioni e altri dettagli di guarnizioni frenanti
Vedi Appendice 1
/Dimensiones y otros detalles de forro de freno
Véase Apéndice 1
/Dimensões e outros detalhes de lonas de freio
Vejo Apêndice 1

B 2.2.2.7.6 Basic material of back plate:

/Grundmaterial der Rückenplatte
/Matière fondamentale e de support
/Materiale fondamentale del supporto
/Material básico de soporte
/Material básico do suporte

Steel/cast iron
Stahl/ Gusseisen
Acier/ Fonte de fer
Acaio/ Ghisa
Acero/Ferro fundido
Aço/Ferro fundido

B 2.2.3 Automatic brake adjustment device

/Automatische Nachstelleinrichtung der Bremse
/Dispositif de réglage automatique de frein
/Dispositivo di registrazione automatico del freno
/Dispositivo para ajustar automáticamente de freno
/Dispositivo para regulação automaticamente de freio

B 2.2.3.1 Manufacturer:

/Hersteller
/Fabricant
/Fabbicante
/Fabricante
/Fabricante

[---]

B 2.2.3.2 Make:

/Fabrikmarke
/Marque
/Marca
/Marca
/Marca

[---]

B 2.2.3.3 Type: [---]

/Typ
/Type
/Tipo
/Tipo
/Tipo

B 2.2.3.4 Version: [---]

/Ausführung
/Version
/Versione
/Versión
/Versão

B 2.2.4 Wheel(s):

/Rad
/Roue
/Ruota
/Rueda
/Roda

B 2.2.4.1 Reference tyre rolling radius (R_e) at test axle load (F_e):

/Referenz-Reifenhalbmesser (R_e) bei Prüflast (F_e)
/Référence rayon de pneu (R_e) en charge d'essai (F_e)
/Raggio di pneumatico di riferimento (Re) a carico di prova (Fe)
/Radio de neumático de referencia (Re) en carga de ensayo (Fe)
/Raio de pneumático de referência (Re) em carga de ensaio (Fe)

R_e	F_e	P_e
526 [mm]	10791 [daN]	11000 [kg]

R13 110076, Erw. 03, Korr. 01

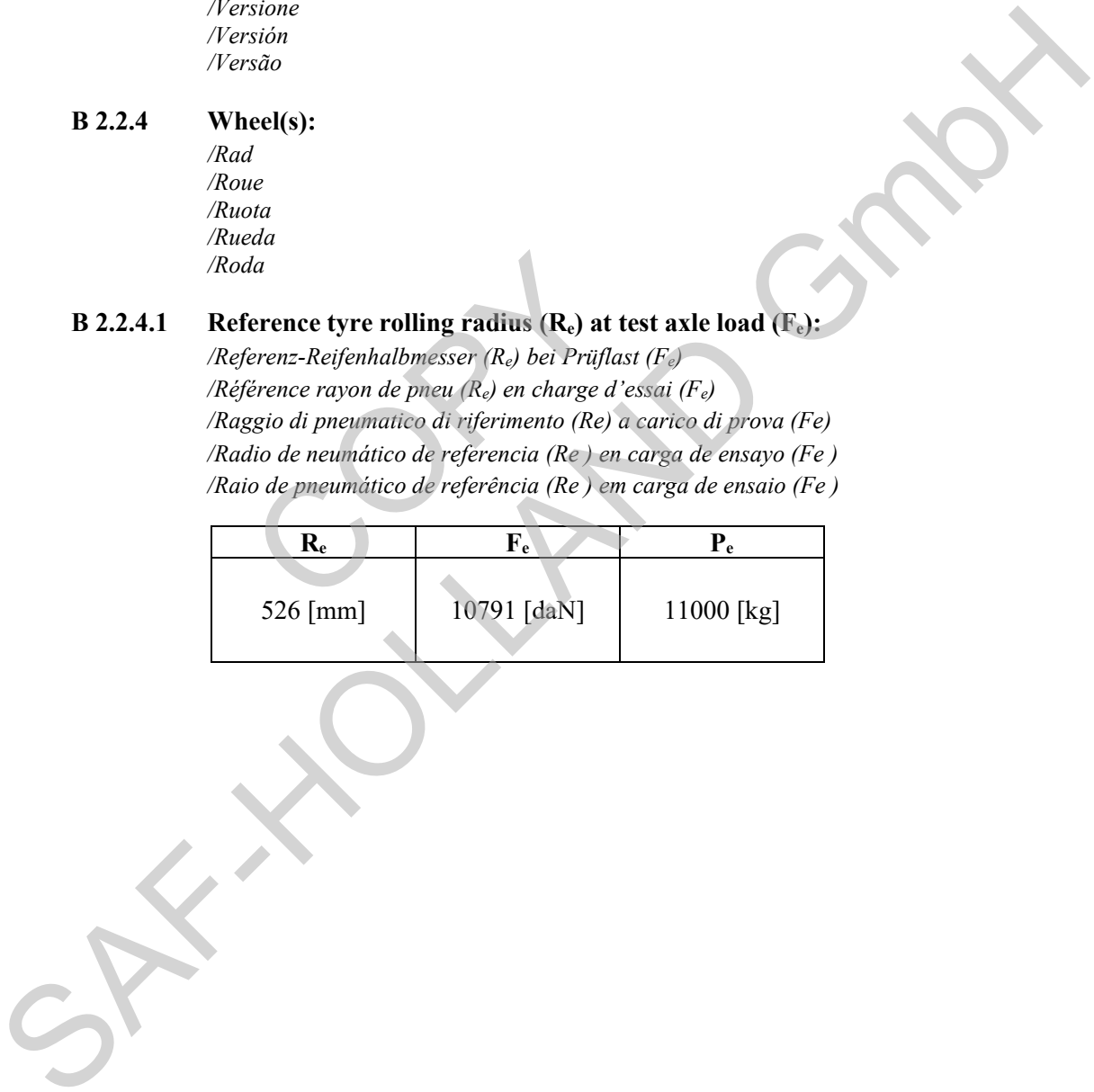

B 2.2.4.2 Data of the fitted wheel during testing:

/Daten des montierten Rades während der Prüfung
/Données de la roue montée pendant l'essai
/Dati della ruota montata durante la prova
/Datos de la rueda montada durante las pruebas
/Dados da roda montada durante a prova

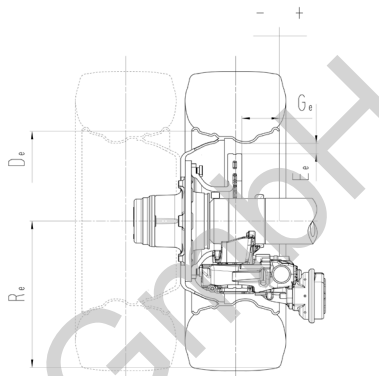
X_e	: 45	mm	 <p>*Abstract illustration * Allgemeine Darstellung * Illustration générale * Illustrazione generale * Presentación general * Apresentação geral</p>
D_e	: 571,5	mm	
E_e	: 60	mm	
G_e	: -145	mm	
Tyre (mounted) /Reifen (montiert) /Pneu (monté) /Pneumatico (montato) /Neumático (montado) /Pneumático (montado)	: 455/40 R22.5		
Rim (mounted) /Felge (montiert) /Jante (monté) /Cerchione (montato) /Lanta (montado) /Jante (montado)	: 22,5 x 15.00		

B 2.2.5 Brake lever length: 76 [mm]

/Bremshebellänge
/Longueur du levier de frein
/Lunghezza della leva di freno
/Longitud de palanca de freno
/Comprimento de alavanca de freio

B 2.2.6 Brake actuator:

/Bremszylinder
/Cylindre de frein
/Cilindro del freno
/Cilindro receptor de freno
/Câmara de freio

**B 2.2.6.1 Manufacturer: Knorr-Bremse Sfn
 D-80809 München**

/Hersteller
/Fabricant
/Fabbriante
/Fabricante
/Fabricante

B 2.2.6.2 Make: Knorr-Bremse

/Fabrikmarke
/Marque
/Marca
/Marca
/Marca

- B 2.2.6.3 Type:** 30''
 /Typ
 /Type
 /Tipo
 /Tipo
 /Tipo
- B 2.2.6.3.1 Model:** BS3603
 /Ausführung
 /Modèle
 /Modello
 /Modelo
 /Modelo
- B 2.2.6.3.2 Construction:** Diaphragm brake actuator
 /Bauweise Membranzylinder
 /Construction vase à diaphragme
 /Costruzione vaso a diaframma
 /Construcción cámara de diafragma
 /Construção câmara do diafragma
- B 2.2.6.4 Identification Number:** 200553
 /Kennzeichnungsnummer:
 /Numéro d'identification
 /Numero d'identificazione
 /Número de identificación
 /Número de identificação
- B 2.2.6.5 Average thrust (Th_A) = f (p):** 1839 [N/10²kPa] *p – 430 [N]
 /Durchschnittliche Kraft (Th_A) = f (p)
 /Moyenne effort (Th_A) = f (p)
 /Spinta media (Th_A) = f (p)
 /Empuje medio (Th_A) = f (p)
 /Esforço médio (Th_A) = f (p)

B 2.3 RECORD OF TEST RESULTS ³⁾
/AUFZEICHNUNG DER PRÜFERGEBNISSE
/RÉSULTATS D'ESSAI
/REGISTRAZIONE DEI RISULTATI DI PROVA
/REGISTRO DE LOS RESULTADOS OBTIENDOS EN LAS ENSAYOS
/REGISTO DOS RESULTADOS DOS ENSAIOS
 (corrected to take account of rolling resistance ≅ 0,01 P_o)
 /(unter Berücksichtigung des Rollwiderstands ≅ 0,01P_o)
 /(corrigés pour tenir compte de la résistance au roulement ≅ 0,01P_o)
 /(corretti per tener conto della resistenza al rotolamento ≅ 0,01P_o)
 /(corregidos en funcion de la resitencia al rodamiento ≅ 0,01P_o)
 /(corrigidos de modo a ter em conta a resistêcia ao rolamento ≅ 0,01P_o)

³⁾ Inertia dynamometer test
 / Prüfung auf dem Schwungmassenprüfstand
 / Essai sur le dynamométrique par inertie
 / Prova su dinamometro a inerzia
 / Ensayo du dinamómetro de inércia
 / Ensaio em dinamométrico de inércia

Date of test: 12./13.12.2024
 /Prüfdatum
 /Date de l'essai
 /Data della prova
 /Fecha de ensayo
 /Data do ensaio

B 2.3.1 In the case of vehicles of categories O₂ and O₃:

/Bei Fahrzeugen der Klassen O₂ und O₃ /Pour des véhicules des catégories O₂ et O₃ /Per i veicoli delle categorie O₂ e O₃ /En el caso de los vehículos de las categorías O₂ y O₃ /No caso dos veículos das categorías O₂ e O₃

Test type: /Bremsprüfung Typ /Type d'essai/Tipo di prova /Tipo de ensayo /Tipo de ensaio	0	I		
Annex 11, Appendix 2 point: /Allegato 11, appendice 2, punto /Anexo 11, Anlage 2, Punkt /Anexo 11 apêndice 2, punto /Annexe 11, appendice 2, point /Anexo 11, apêndice 2, ponto	3.5.1.2	3.5.2.2/3	3.5.2.4	
Test speed /Prüfgeschwindigkeit /Vitesse d'essai /Velocità di prova /Velocidade de ensayo /Velocidade de ensaio	[km/h]	40	40	40
Brake actuator pressure /Druck im Bremszylinder /Pression au récepteur /Pressione nell cilindro /Prêsion en el cilindro receptor /Pressao na câmara	p _e [10 ² kPa]	5,50	-	5,50
Braking time /Bremsdauer /Durée de freinage /Tempo di frenatura /Tiempo del frenado /Duração de frenagem	[min]	-	2,55	-
Brake force developed /Ermittelte Bremskraft /Force de freinage développée /Forza di frenatura /Fuerza de frenado /Força do freio	T _e [daN]	6565	781	5509
Brake efficiency /Abbremsung /Efficacité du freinage /Efficienza di frenatura /Efficacia del freno /Desaceleração	T _e /P _e [-]	0,61	0,07	0,51
Actuator stroke /Hub des Bremszylinders /Course de récepteur /Corsa dell' attivatore /Carrera del cilindro receptor de freno /Curso do actuador	s _e [mm]	41	-	37
Brake input torque /Drehmoment am Bremsnocken /Couple appliqué au came de frein /Coppia applicata all'albero a camma /Par en la palanca de freno /Binario aplicado na árvore de cames	C _e [Nm]	736		736
	C _{0,e} [Nm]	9	-	9

B 2.3.2 In case of vehicles of category O₄:

/Bei Fahrzeugen der Klasse O₄ /Pour des véhicules de catégorie O₄ /Per i veicoli della categoria O₄
 /En el caso de los vehículos de categoría O₄ / No caso dos veículos da categoria O₄

Test type: /Bremsprüfung Typ /Type d'essai/Tipo di prova /Tipo de ensayo /Tipo de ensaio		0	III		
Annex 11, Appendix 2 point: /Anhang 11, Anlage 2, Punkt /Annexe 11, appendice 2, point		3.5.1.2	3.5.3.1	3.5.3.2	
Test speed /Prüfgeschwindigkeit /Vitesse d'essai /Velocità di prova /Velocidade de ensayo /Velocidade de ensaio	Initial /Beginn /Initiale /Iniziale /Inicial /Inicia	[km/h]	60	60	60
	Final /Ende /Finale /Finale /Final /Final	[km/h]	0	30	0
Brake actuator pressure /Druck im Bremszylinder /Pression au récepteur /Pressione nell cilindro /Présion en el cilindro receptor /Pressao na câmara		p _e [10 ² kPa]	5,10	-	5,11
Number of brake applications /Anzahl der Bremsbetätigungen /Nombre du freinages /Numero di azionamenti del freno /Numero del accionamientos del freno /Número de accionamientos de freio		[-]	-	20	-
Duration of one braking cycle /Dauer eines Bremszyklus /Durée d'un cycle de freinage /Durata di una ciclo di frenatura /Duración de un ciclo de frenado /Duração de um ciclo de frenagem		[s]	-	60	-
Brake force developed /Ermittelte Bremskraft /Force de freinage développée /Forza di frenatura /Fuerza de frenado /Força do freio		T _e [daN]	5636	3362	4293
Brake efficiency /Abbremsung /Efficacité du freinage /Efficienza di frenatura /Eficácia del freno /Desaceleração		T _e /P _e [-]	0,52	0,31	0,40
Actuator stroke /Hub des Bremszylinders /Course de récepteur /Corsa dell' attivatore /Carrera del cilindro receptor de freno /Curso do actuador		s _e [mm]	41	-	37
Brake input torque /Drehmoment am Bremsnocken /Couple appliqué au came de frein /Coppia applicata all'albero a camma /Par en la palanca de freno /Binario aplicado na árvore de cames		C _e [Nm]	681	-	682
		C _{0,e} [Nm]	9		9

2.3.3 This item is to be completed only when the brake has been subject to this procedure defined in paragraph 4, annex 19-Part 1 to this Regulation to verify the cold performance characteristics of the brake by means of the brake factor (B_F). Where the brake factor is defined as input to output amplification ratio of the brake.

/Dieser Abschnitt ist nur erfüllt, wenn die Bremse den Vorgaben definiert in Paragraph 4, Anhang 19-Teil 1 zu dieser Regelung unterworfen wurde und die Kaltbremswirkung mittels des Bremsenfaktors (B_F) überprüft wurden. Der Bremsenfaktor ist definiert als Eingangs- zu Ausgangs Verstärkungsverhältnis der Bremse.

/Cet article doit être accompli après les normes pour le frein selon paragraphe 4, annexe 19-partie 1 à ce règlement pour vérifier les caractéristiques du freinage à froid à moyen de coefficient de freinage (B_F). Le coefficient de frein est défini comme rapport d'amplification entre entrée et sortie.

/Questo articolo deve essere eseguito secondo i vantaggi per il freno secondo paragrafo 4, l'annesso 19- parte 1 di questa regolazione per verificare le caratteristiche di prestazioni fredde del freno mediante il coefficiente del freno (B_F). Il coefficiente del freno è definito come rapporto d'amplificazione d'ingresso e uscita.

/Este artículo debe ser completado cuando el freno era sometido al procedimiento definido en el párrafo 4, anexo 19- parte 1 a esta regulación para verificar las características frías del freno por medio del coeficiente del freno (B_F). El coeficiente de freno está definido como a relación de reforzamiento entre entrada y salida.

/Este atigo deve ser concluído só quando o freio foi sujeito do procedimento definido em parágrafo 4, anexo 19- parte 1 a este regulamento ara para verificar as características do freio em frio por meio do fator de freio (B_F).O fator de freio é definido como o relação de amplificação entre entrada e saída.

2.3.3.1 Brake factor B_F : 22,50
/Bremsenfaktor B_F
/Coefficient du frein B_F
/Coeficiente del freno B_F
/Coeficiente de freno B_F
/Fator de freio B_F

2.3.3.2 Declared threshold torque C_{0,dec} 11,5 [Nm]
/Erklärtes Anlegemoment C_{0,dec}
/Couple appliqué déclaré C_{0,dec}
/Coppia applicata dichiarato C_{0,dec}
/Momento para aplicar declarado C_{0,dec}
/Limiar de torque declarado C_{0,dec}

2.3.4 Performance of the automatic brake adjustment device
/Funktion der automatischen Nachstelleinrichtung
/Fonctionnement de Dispositif de réglage automatique de frein
/Funzionamento Dispositivo di registrazione automatico del freno
/Función de dispositivo para ajustar automáticamente de freno
/Função de dispositivo para regulação automaticamente de freio

2.3.4.1 Free running according to paragraph 3.6.1 and 3.6.3. of Annex 11, Appendix 2:

<i>/Freigängigkeit nach Paragraph 3.6.1. und 3.6.3 von Anhang 11, Anlage 2</i>	yes
<i>/Roue libre selon paragraphe. 3.6.1. e 3.6.3 de l'annexe 11, Appendice 2</i>	ja
<i>/Ruota libera secondo paragrafo 3.6.1 è 3.6.3 di allegato 11,appendice 2</i>	oui
<i>/Rueda libre según párrafo 3.6.1 y 3.6.3 del anexo 11,apéndice 2</i>	si
<i>/Roda libera segundo parágrafo 3.6.1 e 3.6.3 do anexo 11 apéndice 2</i>	si

3

Application Range <i>/Verwendungsbereich</i> <i>/Gamme d'application</i> <i>/Gamma di applicazione</i> <i>/Campo de aplicación</i> <i>/Faixa de aplicação</i>	SAF_SBK1937/TDB0605_V1.0 dated 12.11.2024 SAF_SBK1937/TDB0605_V1.0 vom 12.11.2024 SAF_SBK1937/TDB0605_V1.0 du 12.11.2024 SAF_SBK1937/TDB0605_V1.0 del 12.11.2024 SAF_SBK1937/TDB0605_V1.0 del 12.11.2024 SAF_SBK1937/TDB0605_V1.0 del 12.11.2024
Point <i>/Punkt</i> <i>/Point</i> <i>/Punto</i> <i>/Punto</i> <i>/Ponto</i>	Test code <i>/Prüfcode</i> <i>/Code d'essai</i> <i>/Codice Della prova</i> <i>/Código de ensayo</i> <i>/Código de ensaio</i>
A	20130516
1. General	1.1
2. Axle Data	2.1 => 2.5
3. Brake	3.1 => 3.7A
B	20241212
1. General	1.1
2. Axle Data	2.1 => 2.5
3. Brake	3.1 => 3.7B
Permitted range of disc mass : <i>/Zulässiger Bereich des Brems Scheibengewichtes</i> <i>/Domaine admissible de disque de frein</i> <i>/Campo ammissibile del disco di freno</i> <i>/Campo permisible del peso del disco de freno</i> <i>/Faixa admissível do peso do disco de freio</i>	20,9 – 28,8 [kg]

4. **This test has been carried out and the result reported in accordance with Appendix 2 to Annex 11 and where appropriate paragraph 4 of Annex 19-Part 1 of Regulation No. 13, supplement 20 to the 11 series of amendments / [supplement 02 to the 12 series of amendments / supplement 00 to the 13 series of amendments].**

/Diese Prüfungen und die Ergebnisse wurden durchgeführt und protokolliert in Übereinstimmung mit Anlage 2 des Anhangs 11 und falls zutreffend Anhang 19- Teil 1 Paragraph 4 der Regelung Nr.13 Ergänzung 20 zur 11.Änderungsserie / [Ergänzung 02 zur 12.Änderungsserie / Ergänzung 00 zur 13. Änderungsserie] durchgeführt und protokolliert.

/Cet essai a été effectué et les résultats ont été rapportés selon l'appendice 2 de l'annexe 11 et, dans le cas échéant l'Annexe 19- partie 1 le paragraphe 4 de règlement N°13 complément 20 aux 11 séries d'amendements / [complément 02 aux 12 séries d'amendements / complément 00 aux 13 séries d'amendements].

Test Report No. /Prüfprotokoll Nr. /Procès-Verbal d'essai N° /Verbale di Prova n°/Acta de ensayo n°/Relatorio de ensaio n°	: TDB0605
Sheet /Blatt /Feuille /Foglio /Hoja /Folha	: 26 /28
Manufacturer /Hersteller /Fabricant /Fabbicante/Fabricante/Fabricante	: SAF-HOLLAND GmbH
Brake identifier / Bremsenkennzeichnung /Identification du frein /Identificazione del freno /Identificación do freio /Identificação do freio	: ID2-SBK1937

/Questa prova è stata eseguita e i risultati sono stati riferiti in conformità con l'appendice 2 d'Allegato 11 e se applicabile Allegato 19 parte 1 il paragrafo 4 della regolazione n° 13, supplemento 20 alle 11 serie delle correzioni / [supplemento 02 alle 12 serie delle correzioni / supplemento 00 alle 13 serie delle correzioni].

/Este ensayo y los resultados eran llevados a cabo y levanta acta en concordancia con apéndice 2 de anexo 11 y si válido el apéndice 19 parte 1 párrafos 4 de la regulación Nr.13 el suplemento 20 a las 11 series de enmiendas / [suplemento 02 a las 12 series de enmiendas / suplemento 00 a las 13 series de enmiendas].

/Este ensaio foi executado e o resultado são registrado conforme o apêndice 2 ao Anexo 11 e no caso apropriado o parágrafo 4 do Anexo 19-parte 1 à Regulação N. 13 o suplemento 20 às 11 séries de emendas / [o suplemento 02 às 12 séries de emendas / o suplemento 00 às 13 séries de emendas].

At the end of test defined in paragraph 3.6. of Annex 11, Appendix 2 the requirements of paragraph 5.2.2.8.1. of UN Regulation No. 13 supplement 20 to the 11 series of amendments / [supplement 02 to the 12 series of amendments / supplement 00 to the 13 series of amendments] were deemed to be fulfilled.

/Nach Beendigung der Prüfung definiert in Paragraph 3.6. des Anhangs 11, Anlage 2 wurden die Anforderungen nach Punkt 5.2.2.8.1. der UN Regelung Nr. 13 Ergänzung 20 zu 11 Änderungsserie / [Ergänzung 02 zur 12. Änderungsserie / Ergänzung 00 zur 13. Änderungsserie] erfüllt.

/Après l'achèvement de l'examen selon paragraphe 3.6. de l'annexe 11, appendice 2, les exigences selon point 5.2.2.8.1. de l'UN le règlement N° 13 complément 20 aux 11 séries d'amendements / [complément 02 aux 12 séries d'amendements / complément 00 aux 13 séries d'amendements] sont réalisés.

/Dopo il completamento della prova secondo il paragrafo 3.6. dell'appendice 11, appendice 2, le esigenze secondo l'articolo 5.2.2.8.1. dell'UN il regolamento N°13 supplemento 20 alle 11 serie delle correzioni / [supplemento 02 alle 12 serie delle correzioni / supplemento 00 alle 13 serie delle correzioni] sono effettuati.

/Al fin de ensayo definida en el párrafo 3.6. del Anexo 11, el Apéndice 2 las exigencias del párrafo 5.2.2.8.1. de la Regulación UN No 13 del suplemento 20 a las 11 series de enmiendas / [suplemento 02 a las 12 series de enmiendas / suplemento 00 a las 13 series de enmiendas] eran realizadas.

/No fim do ensaio definido no parágrafo 3.6. do Anexo 11, o Apêndice 2 considerou-se que as exigências do parágrafo 5.2.2.8.1. da Regulação UN N. 13 do suplemento 20 às 11 séries de emendas / [o suplemento 02 às 12 séries de emendas / o suplemento 00 às 13 séries de emendas] eram cumpridas.

4.1 This item is to be completed only if use is made of the alternative procedure laid down in paragraph 1.2.1 of UN Regulation No. 13 supplement 20 to the 11 series of amendments / [13 supplement 00 to the 12 series of amendments].

/Dieser Abschnitt ist nur zu erfüllen, wenn von dem Alternativverfahren festgeschrieben in Paragraph 1.2.1 der UN Regelung Nr.13 Ergänzung 20 der 11. Änderungsserie / [Ergänzung 02 zur 12. Änderungsserie / Ergänzung 00 zur 13. Änderungsserie] gebrauch gemacht wird.

/Cet article doit être accompli seulement quand la procédure alternative, fixé dans le paragraphe 1.2.1 de règlement UN N°13 complément 20 aux 11 séries d'amendements / [complément 02 aux 12 séries d'amendements / complément 00 aux 13 séries d'amendements] est usé.

/Questo articolo deve essere eseguito solamente, quando la procedura alternativa fissata nel paragrafo 1.2.1 della regolazione n° 13 dell'UN, supplemento 20 alle 11 serie delle correzioni / [supplemento 02 alle 12 serie delle correzioni / supplemento 00 alle 13 serie delle correzioni] è applicabile.

Test Report No. /Prüfprotokoll Nr. /Procès-Verbal d'essai N°	: TDB0605
/Verbale di Prova n°/Acta de ensayo n°/Relatorio de ensaio n°	
Sheet /Blatt /Feuille /Foglio /Hoja /Folha	: 27 /28
<hr/>	
Manufacturer /Hersteller /Fabricant /Fabbrikante/Fabricante/Fabricante	: SAF-HOLLAND GmbH
Brake identifier / Bremsenkennzeichnung /Identification du frein	: ID2-SBK1937
/Identificazione del freno /Identificación do freio /Identificação do freio	

/Este artículo debe ser completado cuando el procedimiento alternativo es usado, definido en el párrafo 1.2.1 de la regulación UN N° 13 suplemento 20 a las 11 series de enmiendas / [suplemento 02 a las 12 series de enmiendas / suplemento 00 a las 13 series de enmiendas].

/Este artigo deve ser concluído só quando o uso for feito do procedimento alternativo definido no parágrafo 1.2.1 da regulação UN N°13 suplemento 20 às 11 séries de emendas / [o suplemento 02 às 12 séries de emendas / o suplemento 00 às 13 séries de emendas].

- 4.1.1 Reference Test Report** -----
/Bezugsprüfbericht -----
/Procès-verbal d'essai de référence -----
/Verbale di Prova di referenza -----
/Acta de ensayo de referencia -----
/Relatorio de ensaio de referência -----

- 4.2 Appendices**
/Anlagen
/Appendices
/Appendices
/Apêndices
/Apêndices

- Appendix 1 : **Manufacturer's Information Document:**
/Anlage 1 */Hersteller Informationsdokument*
/Appendice 1 */Fiche d'information de fabricant*
/Appendice 1 *Documento d'Informazione di fabbricante*
/Apêndice 1 *Documento de Información del Fabricante*
/Apêndice 1 *Documento de Informação de Fabricante*

SAF_SBK1937/TDB0605_V1.0 / 12.11.2024
 (Sheets / Blätter / Feuilles / Fogli: 9)

- 4.3 NAME OF TECHNICAL SERVICE CONDUCTING THE TEST**
/NAME DES TECHNISCHEN DIENSTES DER DIE PRÜFUNGEN DURCHGEFÜHRT HAT
/NOM DU SERVICE TECHNIQUE EFFECTUANT L'ESSAI
/NOME DEL SERVIZIO TECNICO INCARICATO DELLA PROVA
/NOMBRE DEL SERVICIO TECNICO QUE HA EFECTUADO EL ENSAYO
/NOME DO SERVIÇO TÉCNICO QUE REALIZOU O ENSAIO

TÜV Nord Mobilität GmbH & Co KG
 Technischer Dienst für Bremsanlagen
 D-45307 Essen

Essen, 02.01.2025
 B6-8123339299-

 Dipl.-Ing. Böker

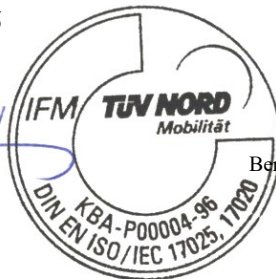

TÜV NORD Mobilität GmbH & Co. KG
Institut für Fahrzeugtechnik und Mobilität
 Adlerstr. 7, 45307 Essen
 Akkreditiert nach / accredited
 DIN EN ISO/IEC 17025: D-PL-11109-01-00
 Benannt als Technischer Dienst / Designated as Technical Service
 vom Kraftfahrt-Bundesamt / by Kraftfahrt-Bundesamt:
 KBA-P 00004-96

R13 110076, Erw. 03, Korr. 01

5 APPROVAL AUTHORITY

/Typgenehmigungsbehörde
/Autorité Compétente en matière de réception
/Autorità che rilascia l'omologazione
/Organismo Competente en Materiale homologación
/Autoridade de recepção

= > See separate sheet issued by the German Approval Authority (KBA)
Siehe separates Beiblatt der deutschen Genehmigungsbehörde (KBA)
Voir fiche séparée émis par l'Autorité Compétente allemand (KBA)
Vedi foglio rilasciato dall'autorità di omologazione tedesco (KBA)
Vea la hoja separada emitida por la aprobación de la autoridad alemana (KBA)
Ver folha separada emitido pela aprovação da autoridade alemão(KBA)

erstellt durch <i>created by</i>	geprüft durch <i>checked by</i>

- TEST REPORT END -
-ENDE DES PRÜFBERICHTES-
-FIN DE VERBAL D'ESSAI-
-FINE DI VERBALE DI PROVA-
-FIN DEL ACTA DE ENSAYO-
-FIM DO RELATÓRIO DE ENSAIO

R13 110076, Erw. 03, Korr. 01

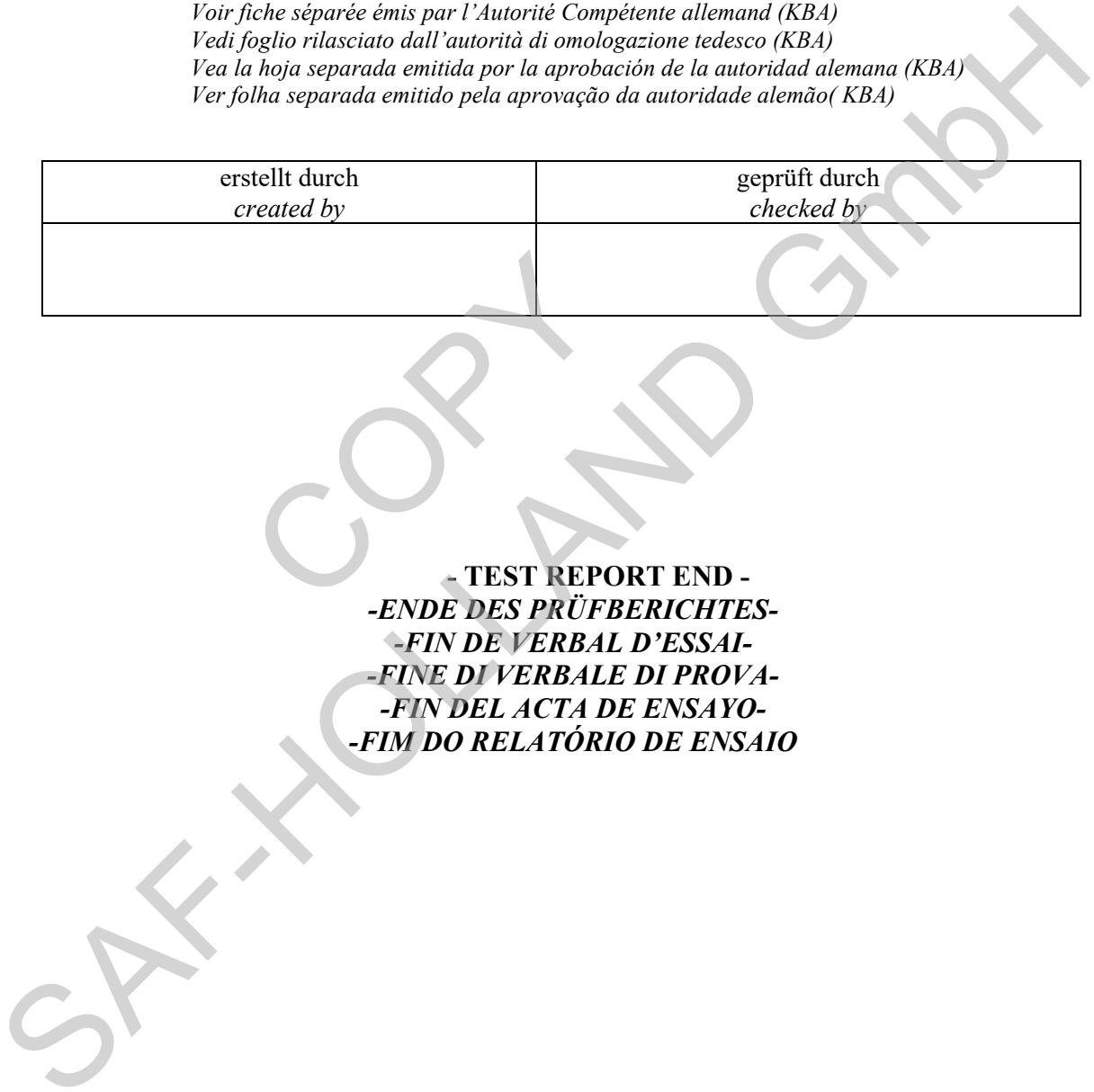

Trailer axle and brake information document <i>Informationsdokument für Anhängerachsen und Bremsen</i>			Page / Seite 1 / 9	
Brake / Bremse SBK1937	Test report / Prüfbericht TDB0605	Version / Version 1.0	Status / Stand 12.11.2024	

Trailer axle and brake information document for application of ECE regulation

No. 13 Annex 11, Appendix 5

Informationsdokument für Anhängerachsen und Bremsen zur Anwendung der ECE Regelung

Nr. 13 Anhang 11, Anlage 5

Information document No.

SAF_SBK1937/TDB0605_V1.0

Informationsdokument Nr.



Brief overview/Kurzübersicht

This information document contains technical data for the SBK1937 disc brake.

Dieses Informationsdokument beinhaltet die technischen Angaben der Scheibenbremse SBK1937.

ID1-	ID2-	ID3-		ID4-	Test code		Lining material	Dynamic rolling radius R _e [mm]
Axle identifier <i>Achs-identifizierungsnummer</i>	Brake identifier <i>Brems-identifizierungsnummer</i>	F _e identifier [daN] <i>F_e-Identifizierungsnummer</i>		Base part of test report number <i>Hauptteil der Prüfprotokollnummer</i>		<i>Prüfungscode</i>	<i>Belagqualität</i>	<i>Dynamischer Reifenhalmmesser R_e</i>
SBK1937	SBK1937	A	10791	TDB0605	A	20130517	JURID 539	526
		B	10791		B	20241212	FER4550	526

Type plate/Typschild:

SAF-HOLLAND GMBH D-63856 BESENENBACH · GERMANY		
Version	ID1 –	
Serial No.	ID2 –	
Ident No.	ID3 –	
Stat. kg Vmax. km/h	ID4 –	
Made in Germany	 SN	

Note:

ID1 – ID4 of the Type plate are relevant for homologation.

Bemerkung:

ID1 – ID4 des Typschildes sind homologationsrelevant.

Trailer axle and brake information document <i>Informationsdokument für Anhängerachsen und Bremsen</i>			Page / Seite 2 / 9	
Brake / Bremse SBK1937	Test report / Prüfbericht TDB0605	Version / Version 1.0	Status / Stand 12.11.2024	

Contents/*Inhalt*:

1	General/<i>Allgemein</i>	3
2	Axle data/<i>Technische Daten der Achse</i>	3
3	Brake/<i>Bremse</i>	4
3.1	General information/ <i>Allgemeine Informationen</i>	4
3.2	Drum brake data/ <i>Daten der Trommelbremse</i>	5
3.3	Brake drum/ <i>Bremstrommel</i>	5
3.4	Brake Lining/ <i>Bremsbelag</i>	5
3.5	Disc brake data/ <i>Daten der Scheibenbremse</i>	5
3.6	Brake disc data/ <i>Daten der Bremsscheibe</i>	6
3.7	Brake pad data/ <i>Daten des Bremsklotzes</i>	7
A1	List of updates/<i>Änderungenverfolgung</i>	9

R13 110076, Erw. 03, Korr. 01

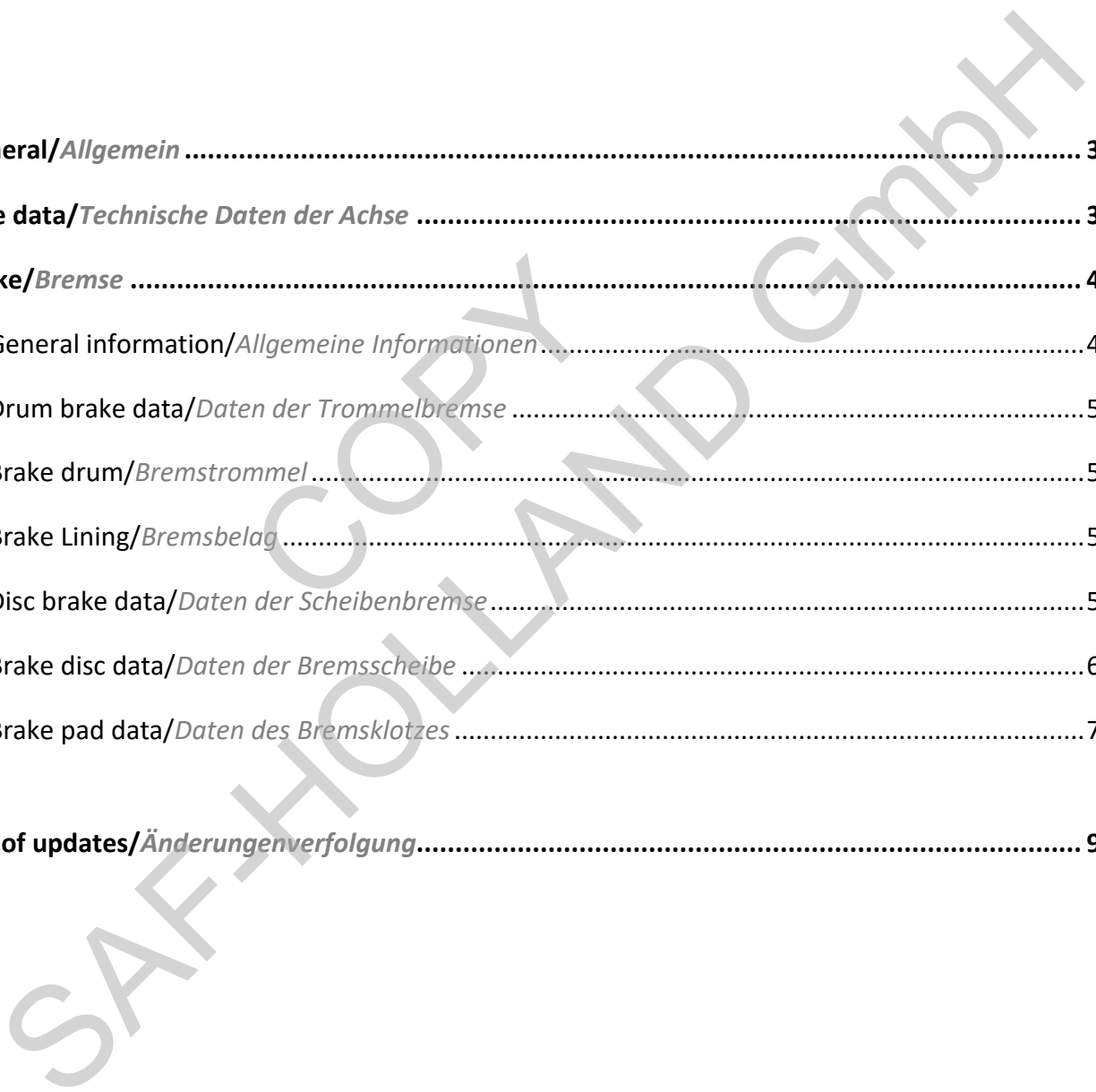

1 General/Allgemein

Paragraph <i>Paragraph</i>	Identifier ID- <i>Identifizierungs-</i> <i>nummer</i>	Item <i>Punkt</i>	Symbol <i>Formel-</i> <i>zeichen</i>	Unit <i>Einheit</i>	Data <i>Daten</i>
1.1		Name and address of axle manufacturer <i>Name und Anschrift des Achsherstellers</i>			SAF-HOLLAND GmbH Hauptstraße 26 D-63856 Bessenbach

2 Axle data/Technische Daten der Achse

Paragraph <i>Paragraph</i>	Identifier ID- <i>Identifizierungs-</i> <i>nummer</i>	Item <i>Punkt</i>	Symbol <i>Formel-</i> <i>zeichen</i>	Unit <i>Einheit</i>	Data <i>Daten</i>
2.1		Manufacturer <i>Achshersteller</i>			See 1.1 <i>Siehe 1.1</i>
2.2		Type <i>Typ</i>			SBK1937
2.2.1		Variant <i>Variant</i>			-
2.3	ID1-	Axle identifier <i>Achsideifizierungsnummer</i>			SBK1937
2.4	ID3-	F _e identifier <i>F_e-Identifizierungsnummer</i>			10791
		Test axle load <i>Prüflast</i>	F _e	[daN/kg]	10791/11000
2.5		Wheel and brake data according to the following figure 1B/2B <i>Reifen- und Bremsendaten gemäß nachfolgender Abbildung 1B/2B</i>			

Figure 1B

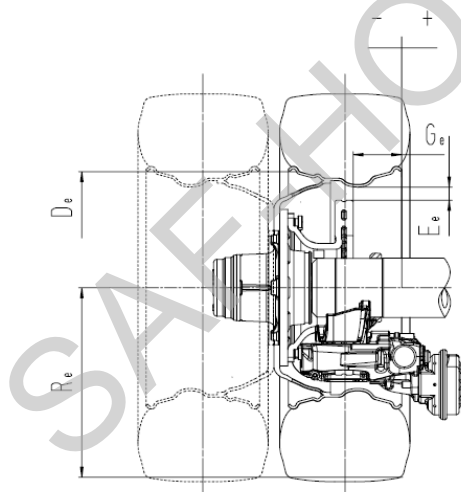

Index „e“ identifies test conditions/
Index „e“ kennzeichnet die Prüfbedingungen

Note with regard to the use of tyre radii (R) differing from test conditions (R_e)

Hinweis zur Verwendung von anderen Reifenhalmessern (R) als dem Prüfzustand (R_e)

$$R^* < R_e$$

Operation range for the use of smaller tyre radii as tested
Anwendungsbereich bei kleineren Reifenhalmessern als dem geprüften

$$R_{min}^* = 0.8 \cdot R_e$$

Operation range for the use of bigger tyre radii as tested.
Anwendungsbereich bei größeren Reifen als geprüft

$$R^* > R_e$$

Validation by brake calculation

Validierung mittels Bremsberechnung

* dynamic radius vehicle/dynamischer Reifenhalmesser Fahrzeug

Brake <i>Bremse</i>	Test code <i>Prüfungscod</i>		D _e	E _e	G _e	R _e
			[mm]			
SBK1937	A	20130517	495,3	22	-135	526
	B	20241212	571,5	60	-145	526

3 Brake/Bremse

3.1 General information/Allgemeine Informationen

Paragraph <i>Paragraph</i>	Identifier ID- <i>Identifizierungs-</i> <i>nummer</i>	Item <i>Punkt</i>	Symbol <i>Formel-</i> <i>zeichen</i>	Unit <i>Einheit</i>	Data <i>Daten</i>
3.1.1		Make <i>Marke</i>			SAF
3.1.2		Manufacturer <i>Hersteller</i>			See 1.1 <i>Siehe 1.1</i>
3.1.3		Type of brake <i>Bremstyp</i>			Disc brake <i>Scheibenbremse</i>
3.1.3.1		Variant (e.g. S-cam, etc.) <i>Variante (z.B. S-Nocken, usw.)</i>			Floating caliper brake <i>Schwimmsattelbremse</i>
3.1.4	ID2-	Brake identifier <i>Bremsidentifizierungsnummer</i>			SBK1937
3.1.4.1		Brake caliper <i>Bremssattel</i>			
3.1.4.1.1		Manufacturer <i>Hersteller</i>			KNORR-BREMSE Systeme für Nutzfahrzeuge GmbH D-80809 München
3.1.4.1.2		Type <i>Typ</i>			SB6
3.1.4.1.3		Variant <i>Variante</i>			SN6 or ST6 <i>SN6 oder ST6</i>
3.1.5		Brake data according to the following figure 2B <i>Bremsendaten gemäß</i> <i>nachfolgender Abbildung 2B</i>			

Figure 2B

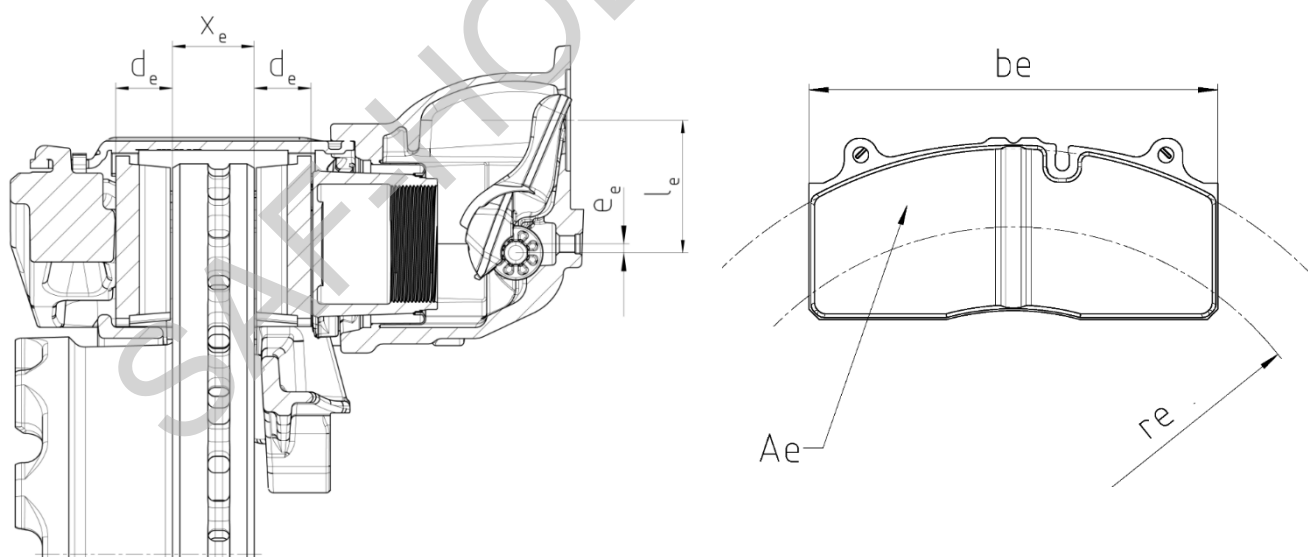

Brake <i>Bremse</i>	X_e [mm]	A_e [cm ²]	b_e [mm]	r_e [mm]	d_e [mm]	l_e [mm]	e_e [mm]	i l_e/e_e	B_f
SBK1937	45	2 x 148	210,7	149	30	76	4,9	15,51	22,5

Trailer axle and brake information document <i>Informationsdokument für Anhängerachsen und Bremsen</i>			Page / Seite 5 / 9	
Brake / Bremse SBK1937	Test report / Prüfbericht TDB0605	Version / Version 1.0	Status / Stand 12.11.2024	

3.2 Drum brake data/Daten der Trommelbremse

Paragraph <i>Paragraph</i>	Identifier ID- <i>Identifizierungs-</i> <i>nummer</i>	Item <i>Punkt</i>	Symbol <i>Formel-</i> <i>zeichen</i>	Unit <i>Einheit</i>	Data <i>Daten</i>
3.2		Drum brake data <i>Daten der Trommelbremse</i>			Not applicable <i>Nicht anwendbar</i>

3.3 Brake drum/Bremstrommel

Paragraph <i>Paragraph</i>	Identifier ID- <i>Identifizierungs-</i> <i>nummer</i>	Item <i>Punkt</i>	Symbol <i>Formel-</i> <i>zeichen</i>	Unit <i>Einheit</i>	Data <i>Daten</i>
3.3		Brake drum <i>Bremstrommel</i>			Not applicable <i>Nicht anwendbar</i>

3.4 Brake Lining/Bremsbelag

Paragraph <i>Paragraph</i>	Identifier ID- <i>Identifizierungs-</i> <i>nummer</i>	Item <i>Punkt</i>	Symbol <i>Formel-</i> <i>zeichen</i>	Unit <i>Einheit</i>	Data <i>Daten</i>
3.4		Brake lining <i>Bremsbelag</i>			Not applicable <i>Nicht anwendbar</i>

3.5 Disc brake data/Daten der Scheibenbremse

Paragraph <i>Paragraph</i>	Identifier ID- <i>Identifizierungs-</i> <i>nummer</i>	Item <i>Punkt</i>	Symbol <i>Formel-</i> <i>zeichen</i>	Unit <i>Einheit</i>	Data <i>Daten</i>
3.5.1		Connection type to the axle <i>Anbindungsart an die Achse</i>			Axial <i>Axial</i>
3.5.2		Brake adjustment device <i>Nachstelleinrichtung der Bremse</i>			Integrated <i>Integriert</i>
3.5.3		Maximum actuation stroke <i>Maximaler Hubbedarf</i>		[mm]	64
3.5.4		Declared maximum brake input force <i>Erklärte maximal zulässige Kraft am Hebel</i>	$T_{h_{Amax}}$	[daN]	1877
3.5.4.1		Maximum brake input torque <i>Maximales Eingangsmoment</i>	C_{max} $T_{h_{Amax}} \cdot l_e$	[Nm]	1434
		For calculation at 6,5 bar <i>Zur Berechnung bei 6,5 bar</i>	$C_{bei\ 6,5\ bar}$	[Nm]	770
3.5.5		Efficient friction radius <i>Wirksamer Scheibenradius</i>	r_e	[mm]	See 3.1.5 <i>Siehe 3.1.5</i>
3.5.6		Lever length <i>Hebellänge</i>	l_e	[mm]	See 3.1.5 <i>Siehe 3.1.5</i>
3.5.7		Input/output ratio (l_e/e_e) <i>Eingang/Ausgang Übersetzung (l_e/e_e)</i>	i		See 3.1.5 <i>Siehe 3.1.5</i>
3.5.8		Mechanical efficiency <i>Mechanischer Wirkungsgrad</i>	η		0,95

Trailer axle and brake information document <i>Informationsdokument für Anhängerachsen und Bremsen</i>			Page / Seite 6 / 9	
Brake / Bremse SBK1937	Test report / Prüfbericht TDB0605	Version / Version 1.0	Status / Stand 12.11.2024	

Paragraph <i>Paragraph</i>	Identifier ID- <i>Identifizierungs-</i> <i>nummer</i>	Item <i>Punkt</i>	Symbol <i>Formel-</i> <i>zeichen</i>	Unit <i>Einheit</i>	Data <i>Daten</i>
3.5.9		Declared brake input threshold force <i>Erklärte Bremsanlegekraft</i>	Th _{A0,dec}	[N]	150
3.5.9.1		Declared brake input threshold torque <i>Erklärtes Anlegemoment</i>	C _{0,dec} Th _{A0,dec} · l _e	[Nm]	11,5
3.5.10		Minimum rotor thickness (wear limit) <i>Minimale Scheibendicke</i> <i>(Verschleißgrenze)</i>		[mm]	37

3.6 Brake disc data/*Daten der Bremsscheibe*

Paragraph <i>Paragraph</i>	Identifier ID- <i>Identifizierungs-</i> <i>nummer</i>	Item <i>Punkt</i>	Symbol <i>Formel-</i> <i>zeichen</i>	Unit <i>Einheit</i>	Data <i>Daten</i>
3.6.1		Disc type description <i>Beschreibung des</i> <i>Bremsscheibentyps</i>			Flat- and potttype, one-part and multi-part <i>Flach- und Halsscheibe,</i> <i>einteilig und mehrteilig</i>
3.6.2		Connection/mounting to the hub <i>Anbindung an die Nabe</i>			Fixed by screws <i>Verschraubt</i>
3.6.3		Ventilation <i>Belüftung</i>			Internally vented <i>Innenbelüftet</i>
3.6.4		Declared mass <i>Erklärtes Gewicht</i>	m _{dec}	[kg]	24
3.6.5		Nominal mass <i>Nominales Gewicht</i>	m _{nom}	[kg]	22
3.6.6		Declared external diameter <i>Erklärter Außendurchmesser</i>		[mm]	377
3.6.7		Minimum external diameter <i>Minimaler Außendurchmesser</i>		[mm]	375,5
3.6.8		Inner diameter of the friction ring <i>Innehdurchmesser des Reibrings</i>		[mm]	223
3.6.9		Width of the ventilation channels <i>Breite der Belüftungskanäle</i>		[mm]	12
3.6.10		Base material <i>Grundmaterial</i>			Grey cast iron <i>Grauguss</i>
3.6.11		Identification code <i>Identifizierungscode</i>			04079.... ..
3.6.11.1		Trademark <i>Handelsmarke</i>			SAF

Trailer axle and brake information document <i>Informationsdokument für Anhängerachsen und Bremsen</i>			Page / Seite 7 / 9	
Brake / Bremse SBK1937	Test report / Prüfbericht TDB0605	Version / Version 1.0	Status / Stand 12.11.2024	

3.7.A Brake pad data/*Daten des Bremsklotzes*

Paragraph <i>Paragraph</i>	Identifier ID- <i>Identifizierungs-</i> <i>nummer</i>	Item <i>Punkt</i>	Symbol <i>Formel-</i> <i>zeichen</i>	Unit <i>Einheit</i>	Data <i>Daten</i>
3.7.1.A		Manufacturer and address <i>Hersteller und Anschrift</i>			Federal Mogul Friction Products GmbH D-65520 Bad Camberg
3.7.2.A		Make <i>Marke</i>			JURID
3.7.3.A		Type <i>Typ</i>			539
3.7.4.A		Identification (type identification on the brake pad) <i>Kennzeichnung</i> <i>(Typkennzeichnung auf der</i> <i>Rückenplatte)</i>			JURID539
3.7.5.A		Minimum thickness of the friction material (wear limit) <i>Minimal zulässige Dicke des</i> <i>Bremsbelags (Verschleißgrenze)</i>		[mm]	2
3.7.6.A		Method of attaching friction material to the back plate <i>Art und Weise der</i> <i>Belagbefestigung auf der</i> <i>Rückenplatte</i>			Friction material pressed on back plate <i>Belagmaterial auf</i> <i>Rückenplatte gepresst</i>
3.7.6.1.A		Worst case of attachment (in the case of more than one) <i>Kritischste Art und Weise der</i> <i>Befestigung (sofern mehrere</i> <i>Möglichkeiten)</i>			-
3.7.6.2.A		Back plate <i>Rückenplatte</i>			Cast iron or steel (plan) <i>Guss oder Stahl (eben)</i>
3.7.6.2.1.A		minimum Back plate thickness <i>Minimale Rückenplattendicke</i>		[mm]	9

R13 110076, Erw. 03, Korr. 01

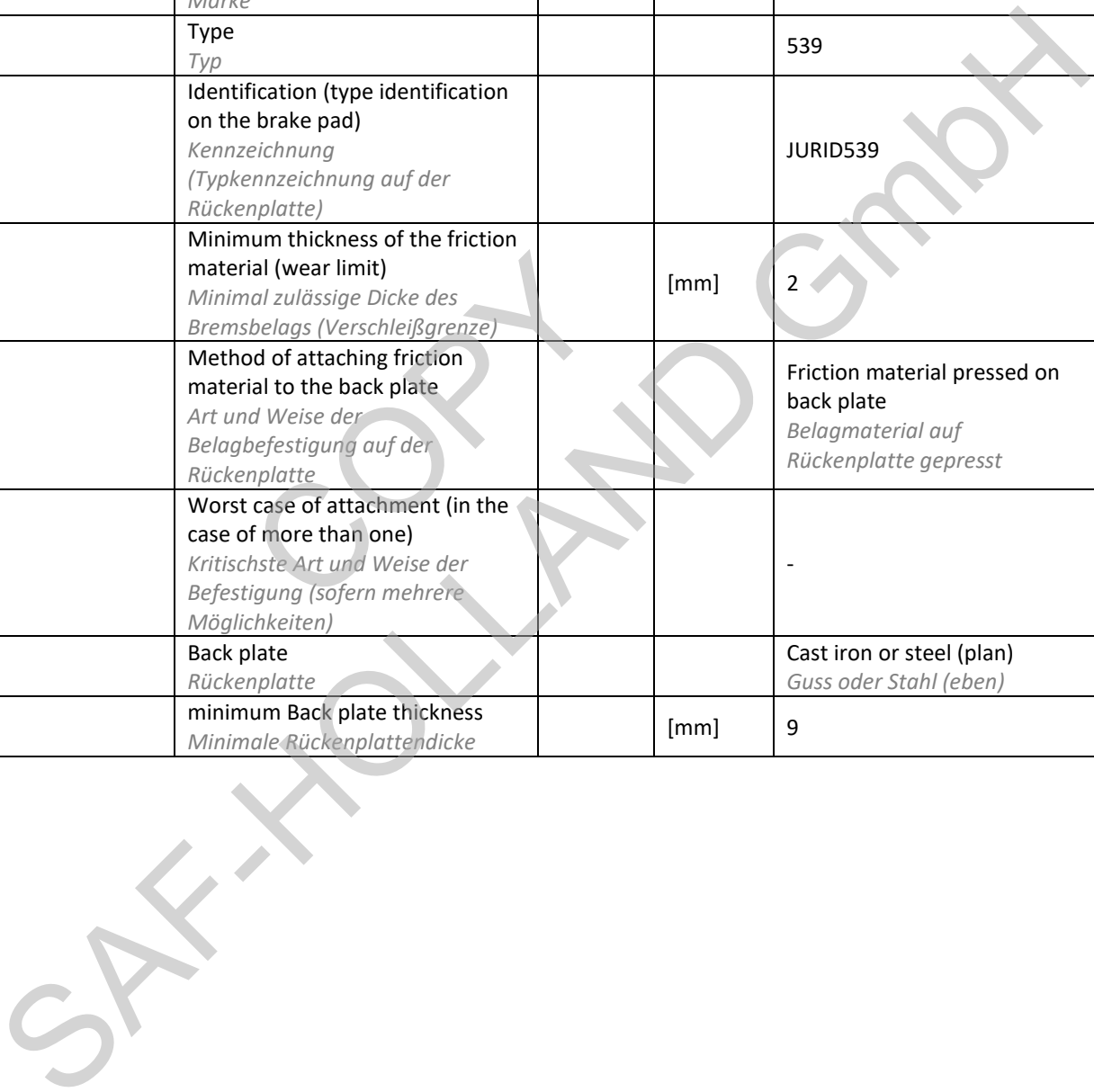



Trailer axle and brake information document <i>Informationsdokument für Anhängerachsen und Bremsen</i>			Page / Seite 8 / 9	
Brake / Bremse SBK1937	Test report / Prüfbericht TDB0605	Version / Version 1.0	Status / Stand 12.11.2024	

3.7.B Brake pad data/*Daten des Bremsklotzes*

Paragraph <i>Paragraph</i>	Identifier ID- <i>Identifizierungs-</i> <i>nummer</i>	Item <i>Punkt</i>	Symbol <i>Formel-</i> <i>zeichen</i>	Unit <i>Einheit</i>	Data <i>Daten</i>
3.7.1.B		Manufacturer and address <i>Hersteller und Anschrift</i>			MAT Commercial Vehicle products GmbH D-51709 Marienheide
3.7.2.B		Make <i>Marke</i>			FERODO
3.7.3.B		Type <i>Typ</i>			4550
3.7.4.B		Identification (type identification on the brake pad) <i>Kennzeichnung</i> <i>(Typkennzeichnung auf der Rückenplatte)</i>			FER4550
3.7.5.B		Minimum thickness of the friction material (wear limit) <i>Minimal zulässige Dicke des Bremsbelags (Verschleißgrenze)</i>		[mm]	2
3.7.6.B		Method of attaching friction material to the back plate <i>Art und Weise der Belagbefestigung auf der Rückenplatte</i>			Friction material pressed on back plate <i>Belagmaterial auf Rückenplatte gepresst</i>
3.7.6.1.B		Worst case of attachment (in the case of more than one) <i>Kritischste Art und Weise der Befestigung (sofern mehrere Möglichkeiten)</i>			-
3.7.6.2.B		Back plate <i>Rückenplatte</i>			Cast iron or steel (plan) <i>Guss oder Stahl (eben)</i>
3.7.6.2.1.B		minimum Back plate thickness <i>Minimale Rückenplattendicke</i>		[mm]	9

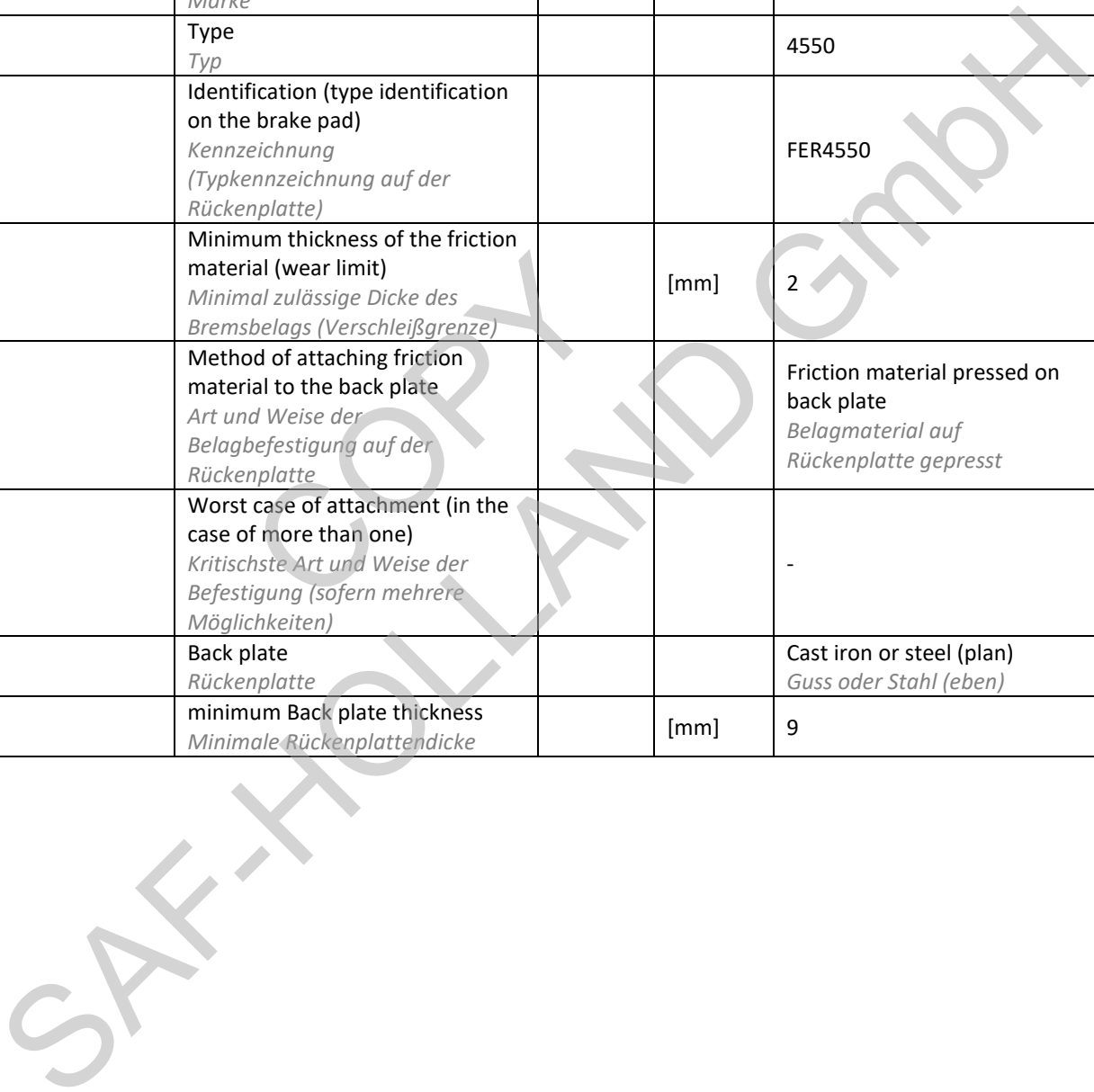
R13 110076, Erw. 03, Korr. 01



Trailer axle and brake information document <i>Informationsdokument für Anhängerachsen und Bremsen</i>			Page / Seite 9 / 9	
Brake / Bremse SBK1937	Test report / Prüfbericht TDB0605	Version / Version 1.0	Status / Stand 12.11.2024	

A1 List of updates/Änderungenverfolgung

No. Nr.	Date Datum	Doc.-Version Dok.-Version	Reason for update Grund der Änderung
A 1.0		V0.0	Issuing Document <i>Erstellung Dokument</i>
A 1.1	07.04.2016	V0.1	3.1.5 Figur 2B add Bf <i>Hinzufügen von Bf</i> 3.6.11.1 Trade Mark, change the presentation <i>Handelsmarke, Darstellung geändert</i> 3.7.1 A change of the manufacturer <i>Änderung des Herstellers</i>
A 1.2	28.06.2018	V0.2	3.1.4.1.3. Variant ST6 amended <i>Hinzufügen der Variante ST6</i> Column "suffix" erased (page 1) <i>Spalte "Änderungsstand" entfernt (S. 1)</i> Description type plate adapted (page 1) <i>Beschreibung Typschild angepasst (S. 1)</i> Update Figure 1B <i>Aktualisierung Figure 1B</i>
A2.0	12.11.2024	V1.0	Test code B / 20241212 with lining material FER4550 added <i>Prüfungscode B / 2024112 mit Belagqualität FER4550 hinzugefügt</i> 3.6.2 filled in <i>3.6.2 ausgefüllt</i> 3.7.1.A Change of the brake pad manufacturer <i>3.7.1.A Änderung des Bremsbelagherstellers</i> 3.7.6.2.1 added <i>3.7.6.2.1 hinzugefügt</i> Various editorial adaption <i>Verschiedene redaktionelle Anpassungen</i>

R13 110076, Erw. 03, Korr. 01

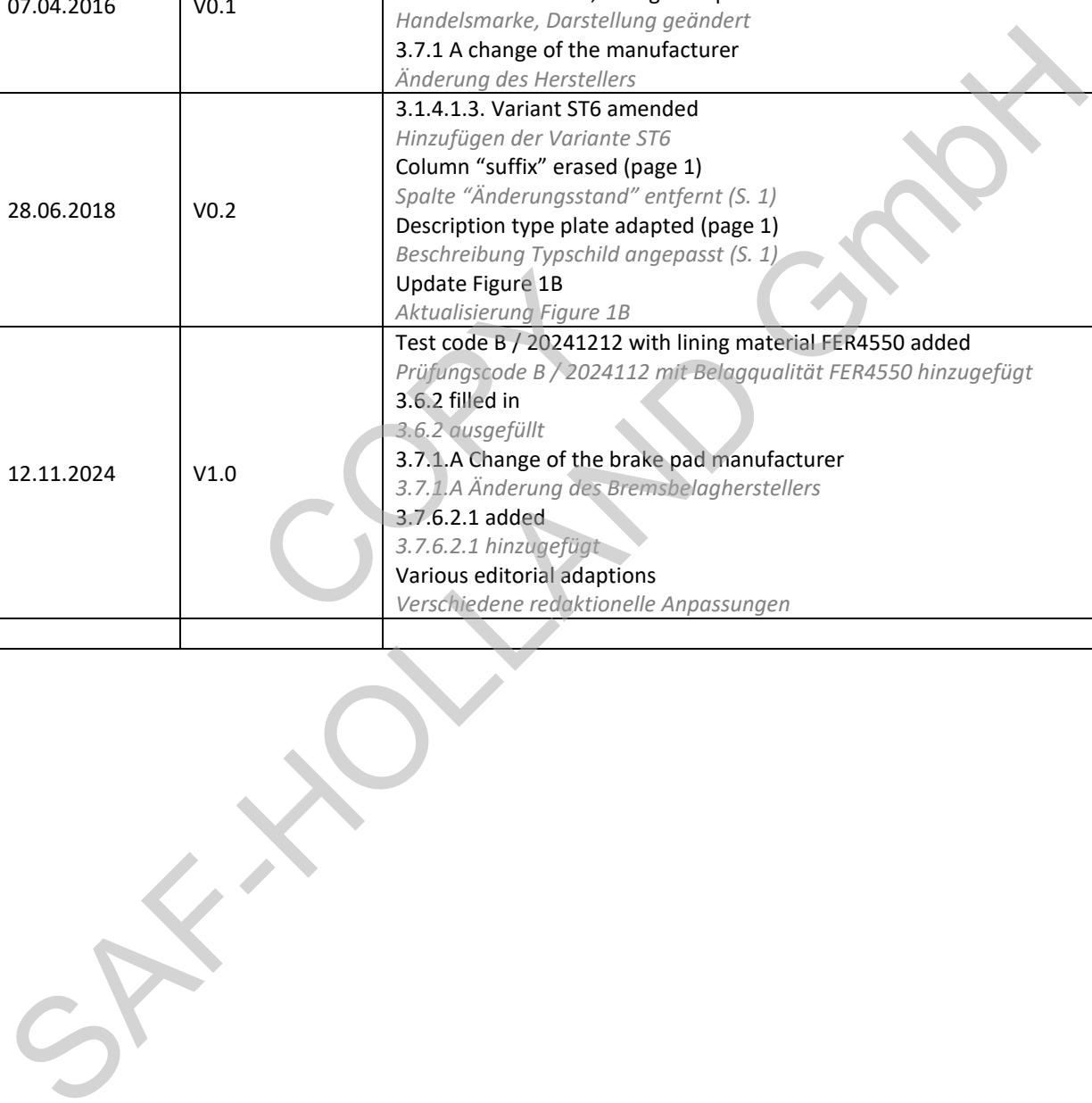

Korrekturverzeichnis zur Genehmigung Nr.
List of Corrections to approval No.
110076 Erw. 03
TDB0605.03 vom 02.01.2025

Typ / Type	Bremse SBK1937: TDB0605.03	
Hersteller / Manufacturer	SAF-HOLLAND GmbH	Datum / Date:
	DE-63856 Bessenbach-Keilberg	14.02.2025

Liste der Korrekturen
List of corrections

Dokument <i>Document</i>	Ort <i>Position</i>	Beschreibung der Korrektur <i>Description of correction</i>			
Grund der Erweiterung <i>Reason for the Extension</i>	--	Neuer Test code B <i>New test code B</i>			
Angabe Test code <i>Indication Test code</i>	B 2.1	Prüfcode B: 20241212 <i>Test code B: 20241212</i>			
Daten des montierten Rades während der Prüfung <i>Data of the fitted wheel during testing</i>	B 2.2.4.2	De	495,3	571,5	mm
		Ee	35	60	mm
		Ge	-132	-145	mm
		Felge (montiert) <i>Rim (mounted)</i>	19,5 x 14	22,5 x 15.00	---
Hersteller Informationsdokument SAF_SBK1937/TDB0605_V1.0 / 12.11.2024 <i>Manufacturers Information Document</i> SAF_SBK1937/TDB0605_V1.0 / 12.11.2024	2.5 Prüfcode B <i>Test code B</i>	De	495,3	571,5	mm
		Ee	35	60	mm
		Ge	-132	-145	mm

R13 110076, Erw. 03, Korr. 01