



# FWOE70-02 FWOE70-03



## Sattelkupplung Bedienungsanleitung



### HINWEIS

Die Anweisungen in diesem Handbuch müssen gelesen und verstanden werden, bevor die Sattelkupplung in Betrieb genommen wird.

Die Nichtbeachtung der Sicherheitsvorkehrungen und Betriebsanweisungen kann zu Unfällen oder Beschädigungen führen.

Diese Anweisungen gelten nur für die einwandfreie Funktion der Sattelkupplung. Andere wichtige Zwischenkontrollen oder Inspektions- und Wartungsarbeiten müssen ebenfalls in geeigneten Zeitabständen durchgeführt werden. Diese werden an dieser Stelle nicht ausdrücklich erwähnt, sind aber aus Gründen der Sicherheit erforderlich und/oder gesetzlich vorgeschrieben.

### Inhaltsverzeichnis

	<b>Seite</b>
<b>1 Identifikation und Spezifikation der Bauteile</b>	
1.1 Identifikation der Bauteile .....	2
1.2 Wichtige Spezifikationen .....	2
<b>2 Bedienungsanleitung</b>	
2.1 Vorkehrungen vor Inbetriebnahme .....	3
2.2 Ankuppeln des Sattelauflegers .....	4-5
2.3 Auskuppeln des Sattelauflegers .....	5-6
<b>3 Routinemäßige Inspektionen und Wartung</b>	
3.1 Notwendige Abschmierung .....	6
3.2 Erforderliche Kontrollen und Einstellarbeiten .....	
3.2.1 Allgemeine Kontrollen und Einstellungen .....	7
3.2.2 Kontrolle des Verschlusses .....	7
3.2.3 Verschlusseinstellung .....	8

# 1 Ersatzteilliste und Spezifikationen

## 1.1 Ersatzteilliste

Pos.	Artikel Nr.	Anzahl	Bezeichnung
1	XA-1117-H	1	Handhebel
2A	XA-FW-104-D	1	Verschlussatz für 2" Königszapfen
2B	XA-FW-104-03	1	Verschlussatz für 3,5" Königszapfen
3	XA-FW-108-D-15	1	Verschlussbolzen primär
4	XB-09153	1	Sicherungsring
5	XB-H-38-A	1	Schmiernippel
6	XA-08783	1	Handhebel Zusatzsicherung
7	XA-FW-137-2	1	Sperrarm für Zusatzsicherung
8	XB-16	1	Splint 1/8" x 1"
9	XA-1016-C	1	Verschlussbolzen sekundär
10	XB-0769	1	Schmiernippel
11	XB-5	1	Splint 1/4"
12	XB-1028-2	1	Druckfeder Zusatzsicherung
13	XA-1104	1	Verriegelungsschieber
14	XD-3123-1	1	Einstellkeil
15	XB-09407	1	Innensechskantschraube (5/8"-11 x 4")
16	XB-09174	1	Selbstsichernde Mutter (5/8"-11)
17	XB-403	1	Druckfeder f. Einstellkeil
18	XB-1007	1	Druckfeder (rot)
19	XA-1005-FH	1	Ausrückhebel
20	XB-2083	1	Sechskantschraube (1/2"-20 x 1 3/4")
21	XB-T-49	1	Unterlegscheibe (1/2")
22	XB-02949	1	Buchse
23	XB-T-69-A	1	Selbstsichernde Mutter (1/2"-20)
24	XB-04473	1	Selbstsichernde Mutter (1" - 14)
25	XB-10327	1	Unterlegscheibe (1")

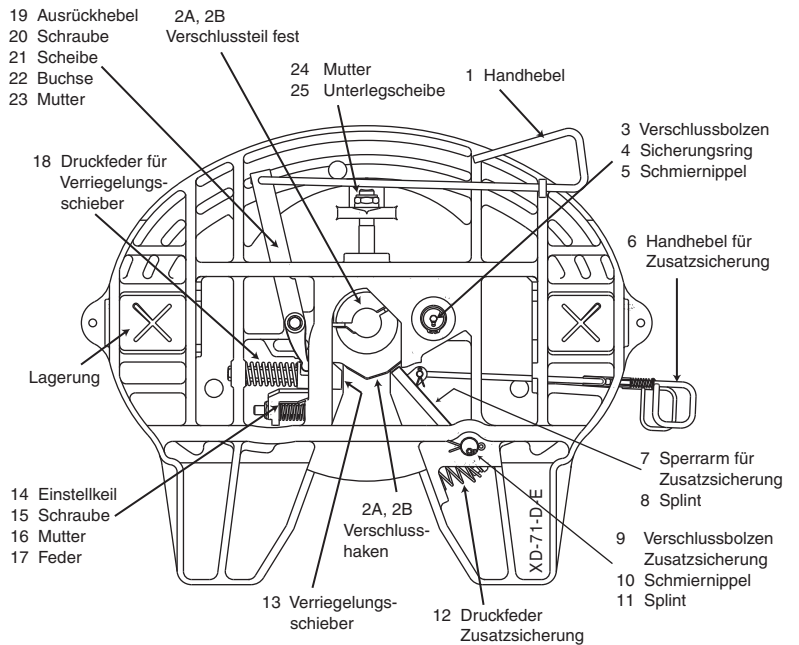

## 1.2 Wichtige Spezifikationen



### HINWEIS

Die zulässigen Belastungen sind gültig für den normalen Straßenverkehr und unter vorherrschenden europäischen Bedingungen. Bei Abweichungen hiervon, fragen Sie uns bitte.

Die Montage muß entsprechend der Holland Aufbauanleitung durchgeführt werden.

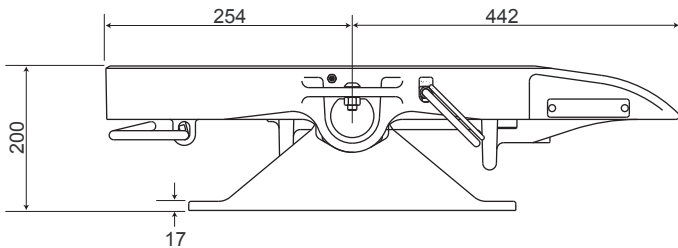
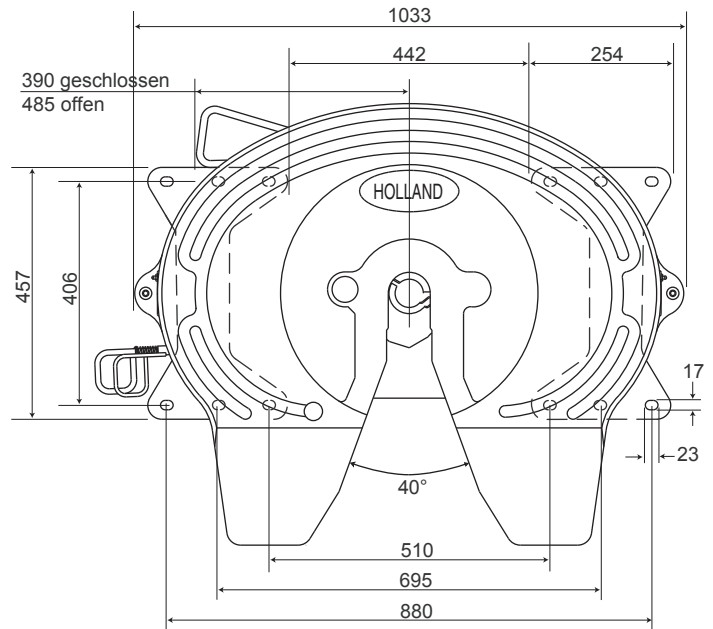

Artikelnummer	Bauhöhe	zulässige Sattelast	D-Wert	Gewicht	Verschluss
FW0E70-03-TP	nur Sattelplatte	36000 kg	240 kN	148 kg	3.5"
FW0E70-02-TP	nur Sattelplatte	30000 kg	170 kN	148 kg	2"
FW0E70-03-200	200 mm	36000 kg	240 kN	184 kg	3.5"
FW0E70-02-200	200 mm	30000 kg	170 kN	184 kg	2"

Holland behält sich das Recht vor, Spezifikationen und Maße zu ändern

## 2 Bedienungsanleitung

### 2.1 Vor dem Einsatz

- 1** Kontrollieren Sie die Montage der Sattelkupplung

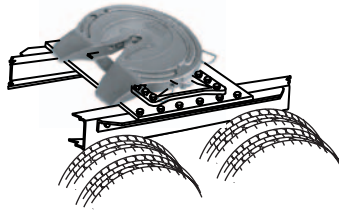

- Lose Befestigungsmittel festziehen
- Fehlende Befestigungsmittel ersetzen
- Reparieren/Ersetzen von gerissenen oder beschädigten Bauteilen

- 2** Stellen Sie sicher, dass der Kuppungsbereich eben, gerade und frei von Hindernissen und Personen ist

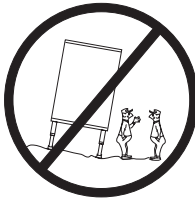
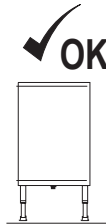

- 3** Schmieren Sie die Kontaktoberfläche der Sattelkupplung großzügig mit geeignetem Hochdruckfett. Kippen Sie die Einfahrampen dabei nach unten.

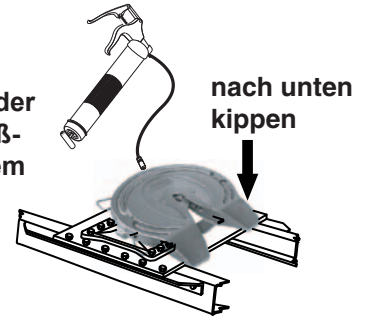

- 4** Stellen Sie sicher, dass der Verschluss geöffnet ist.

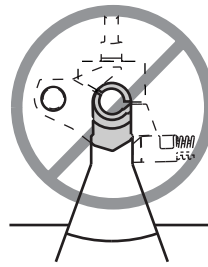

Verschluss offen

geschlossen

Falls geschlossen:

Zusatzsicherung öffnen:

- 1 ziehen des inneren Handgriffes
- 2 Handgriff nach unten ziehen
- 3 Handgriff nach außen ziehen

- 4 Griff anheben und in die dafür vorgesehene Lasche an Aussenkante der Kupplungsplatte einhängen.

Haupt-Handhebel öffnen:

- 5 Vollständig herausziehen
- 6 anheben und in Lasche der Kupplungskante einhängen.
- 7 Fügen Sie eine lange Stange in den Verschlussbereich und drücken den Verschlusshebel in Öffnungsposition.

Öffnen des Zusatz-Handhebels

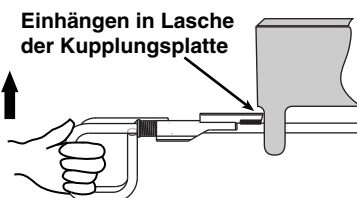
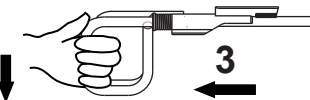
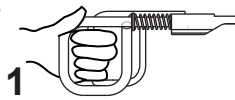

Haupt-Handhebel

Zusatz-Handhebel

Öffnen des Haupt-Handhebels

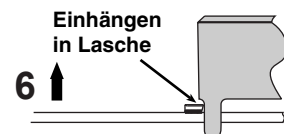
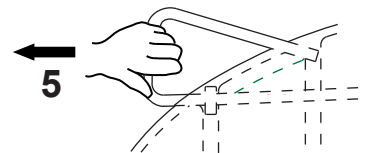

## 2 Bedienungsanleitung

### 2.2 Ankuppeln des Aufliegers

- 1** Zentrieren Sie den Zugsattelzapfen zur Mittelachse der Sattelkupplung

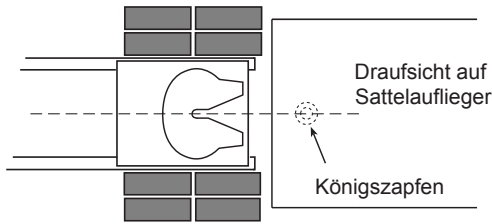

- 2** Fahren Sie **langsam** dich an den Auflieger heran. **STOP!**

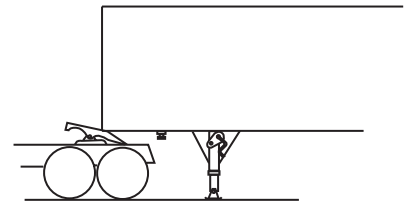

- 3** Blockieren der Räder an Hinterachse

- 4** Verbinden der Bremschläuche und elektrischen Leitungen

- 5** Unterstützen Sie tief hängende Leitungen

- 6** Betätigung der Auflieger-Feststellbremse

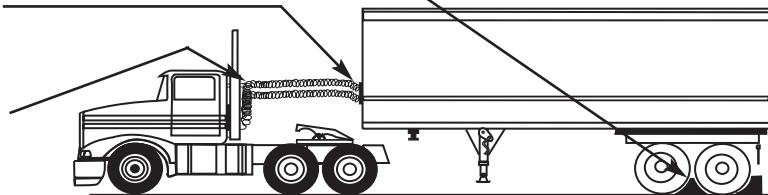

- 7** Einstellung der Aufliegerhöhe, so dass Kupplungsoberfläche ca. 100 - 150 mm vor Verschlussbereich erreicht wird.

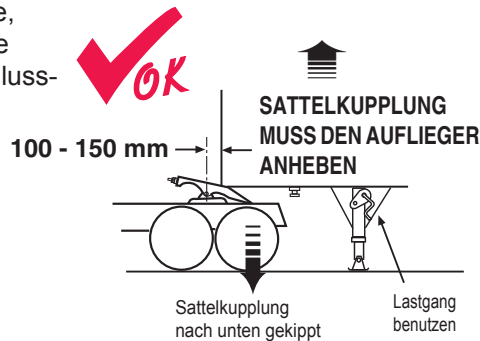

**FALSCH**



- 8** Langsam zurücksetzen

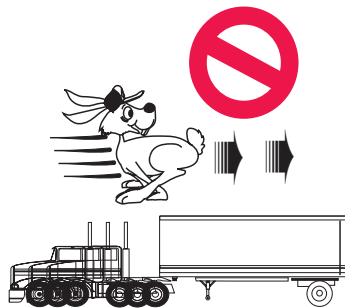

- 9** Fahren Sie mit gebremsten Auflieger etwas vorwärts

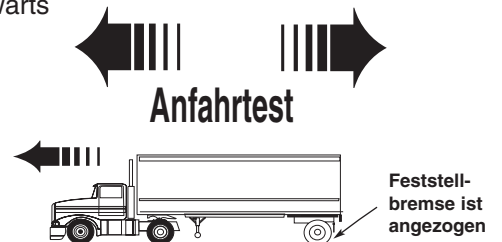

Ohne abschließende Kontrolle ist der Kupplungsvorgang nicht vollständig abgeschlossen. Dazu muß aus der Zugmaschine ausgestiegen und die im folgenden beschriebene Sichtprüfung durchgeführt werden.

## 2 Bedienungsanleitung

### 2.2 Ankuppeln des Aufliegers (Fortsetzung)

#### 10 Sichtprüfung

Steigen Sie aus dem Fahrzeug  
Führen Sie die Sichtkontrolle in den Schritten 1-3 durch

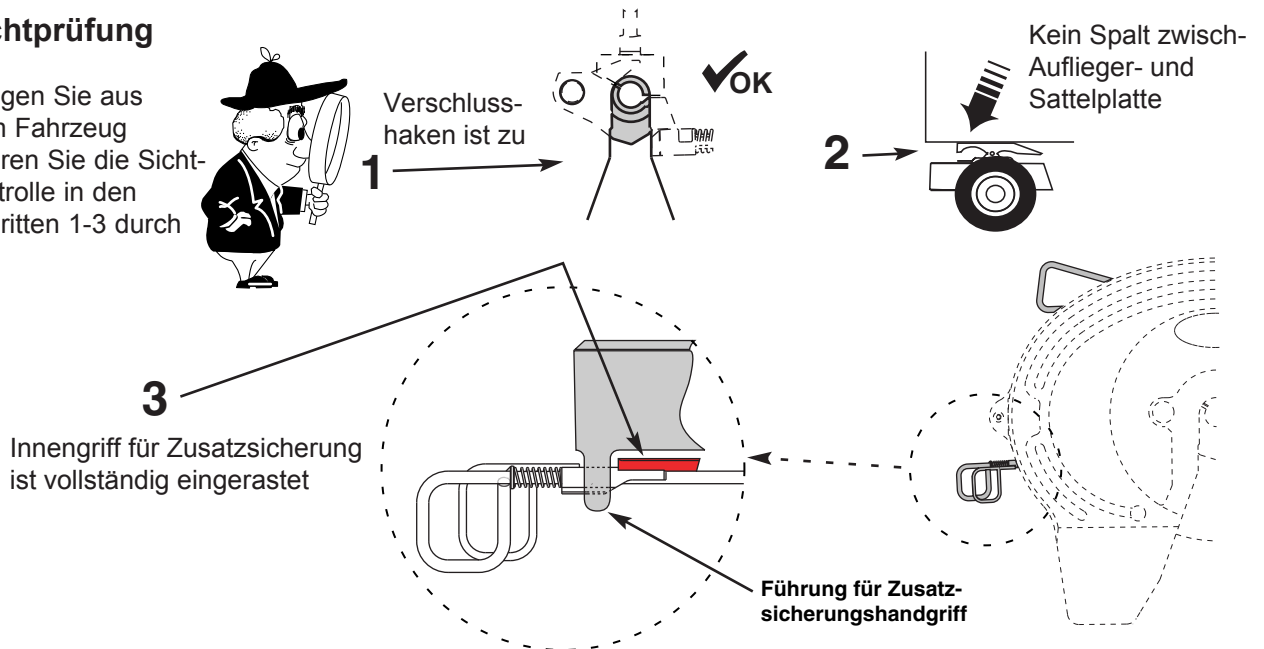

#### HINWEIS

Fehlerhafte Bedienung oder mangelhafte Wartung der Sattelkupplung können zu Verlust des Sattelauflegers und zu schwerwiegenden Unfallgefahren führen. Bei unvollständiger Verriegelung ist der Aufsattelvorgang komplett zu wiederholen.

**Benutzen Sie KEINE Sattelkupplung, die nicht einwandfrei funktioniert.**

- 11 Stützwinden einfahren, bis Stützfüße den Bodenkontakt verloren haben

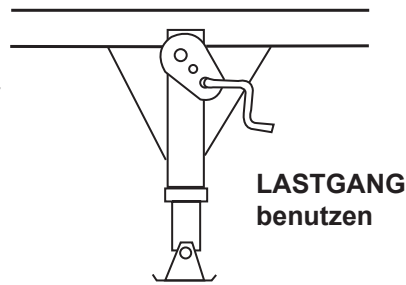

- 12 Auf **SCHNELLGANG** umschalten und vollständig einfahren. Kurbel in Halterung einhängen.

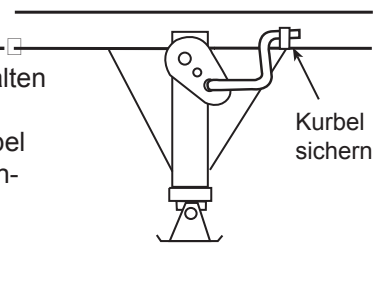

- 13 Nochmalige Kontrolle der Bremsleitungen und elektrischen Anschlüsse. Bremskeilen entfernen und alle notwendigen Sicherheitsvorkehrungen zum Fahrtantritt durchführen.

### 2.3 Auskuppeln des Sattelauflegers

- 1 Zugmaschine und Auflieger auf festen, ebenen Untergrund stellen
- 2 Bremsen des Aufliegers feststellen
- 3 Zugmaschine langsam etwas nach hinten zurücksetzen
- 4 Bremsen der Zugmaschine feststellen
- 5 Aufliegerachse mit Bremskeilen sichern

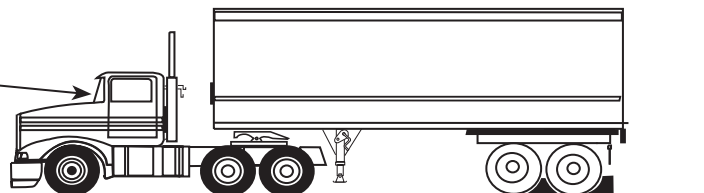

## 2.3 Auskuppeln des Sattelauflegers (Fortsetzung)

- 6** Stützwinden ausfahren, bis Stützfüße den Boden berührt haben

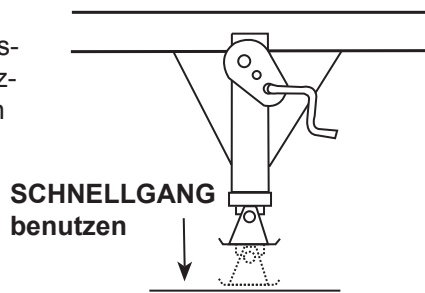

- 7** Auf **LASTGANG** umschalten und Handkurbel zusätzlich 4 - 8 Umdrehungen weiterbewegen

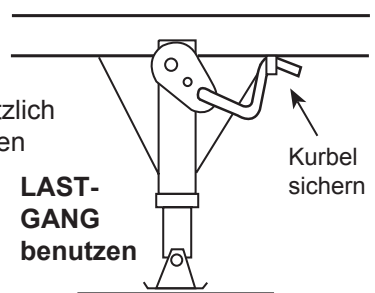

### **8** Öffnen der Sattelkupplung

Zusatzsicherung zuerst öffnen:

- 1 Innengriff herausziehen
- 2 Handgriff nach unten bewegen
- 3 Vollständig herausziehen
- 4 Handgriff anheben und in Lasche der Sattelplatte einrasten

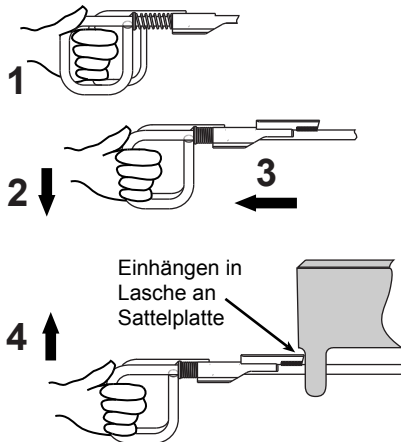

Verschluss öffnen:

- 1 Handhebel vollständig herausziehen
- 2 Nach oben bewegen und in Lasche einrasten

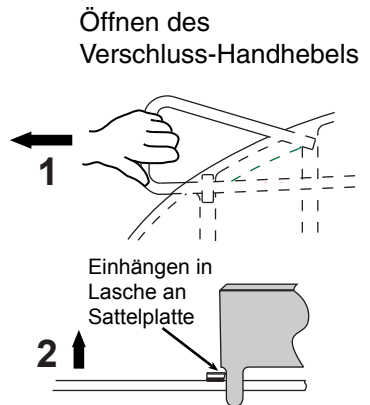

## 3 Routinemäßige Inspektionen und Wartung

### 3.1 Notwendige Schmierung

**HINWEIS:** Verwenden Sie wasserfestes Hochdruckfett der NLGI-Klasse 2 auf Lithium-Basis

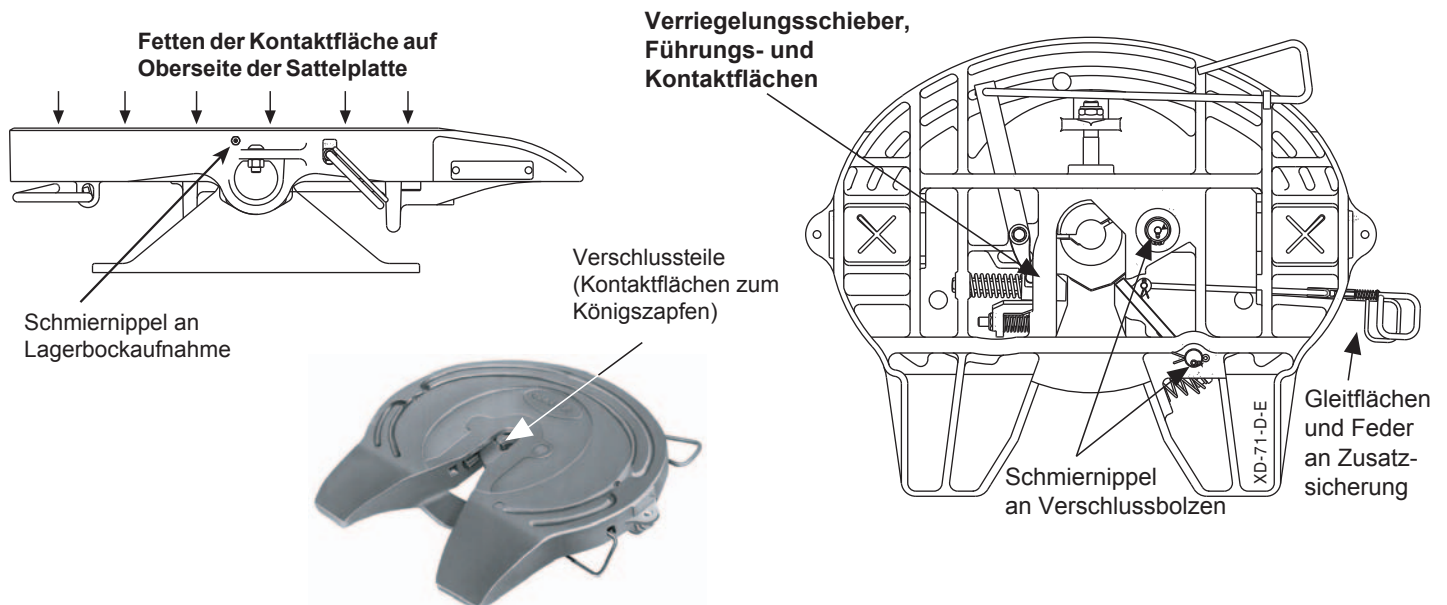



## 3.2 Erforderliche Kontrollen und Einstellungen (Fortsetzung)

Hinweis: Folgende Punkte sind alle drei (3) Monate oder jeweils nach spätestens 50.000 km auszuführen, welches Ereignis auch immer zuerst eintritt. Vor den Kontroll- und Einstellarbeiten sind alle Teile gründlich zu reinigen

### 3.2.1 Prüfung der Sattelkupplung

Prüfung der Sattelkupplung und Montagebefestigungen

- Fehlende Befestigungsmittel ersetzen
- Lose Schrauben mit vorgeschriebenem Drehm. anziehen.
- Defekte oder deformierte Teile ersetzen

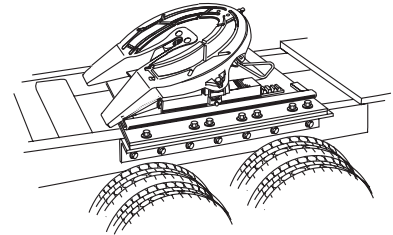

Verwenden Sie ausschließlich original HOLLAND Ersatzteile

### 3.2.2 Prüfung der Verschlussmechanik

Hinweis: Folgende Punkte sind alle drei (3) Monate oder 50.000 km auszuführen, welches Ereignis auch immer zuerst eintritt. Vor den Kontrollen und Einstellungen sind alle Teile gründlich zu reinigen.

- 1 Überprüfen Sie die einwandfreie Funktion der Sattelkupplung durch Schließen und Öffnen des Verschlusses. Verwenden Sie dazu den Holland Zugsattelzapfen-Verschlussstester TF-TLN-1000 oder TF-TLN-5001.

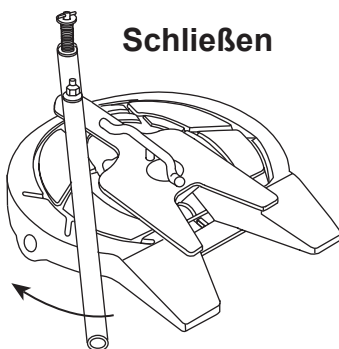

Schließen

- 2 Setzen Sie den V-Tester auf die Sattelkupplung und bewegen den Hebel nach vorne

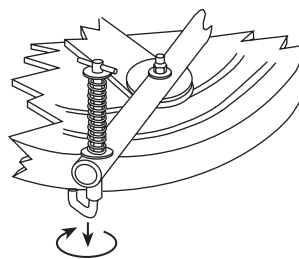

- 3 Drücken Sie den "J"-Haken nach unten und drehen ihn nach innen, so dass er unter dem Sattelkupplungsrand einhakt. Jetzt ziehen Sie den Hebel wieder mit beiden Händen zurück.

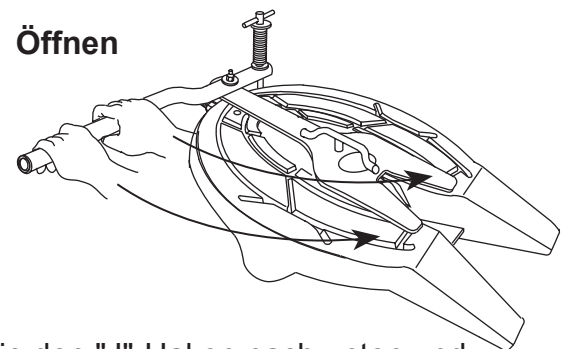

Öffnen

- 4 Überprüfen Sie nach jedem Versuch, dass die Sattelkupplung einwandfrei verriegelt ist.



HINWEIS

Falls die Verriegelung nicht vollständig abgeschlossen wurde, muss der Vorgang komplett wiederholt werden. Benutzen Sie keine Sattelkupplung, die nicht einwandfrei funktioniert.

### 3 Routinemäßige Inspektionen und Wartung (Fortsetzung)

#### 3.2 Erforderliche Kontrollen und Einstellungen

##### 3.2.3 Einstellen des Verschlusses

- 1 Verwenden Sie den Zugsattelzapfen-Verschlusstester TF-TLN-1000 oder TF-TLN-5001 und stellen sicher, dass die Sattelkupplung vollständig geschlossen ist.
- 2 Drehen Sie die Einstellschraube mit einem 1/2" Sechskant-Steckschlüssel im Uhrzeigersinn jeweils um 1/4 Umdrehung. Prüfen Sie durch leichtes Drehen des Hebels die Beweglichkeit im Verschlusssystem.
- 3 Wiederholen Sie den Vorgang in 1/4 Umdrehungsschritten bis der Tester vollständig spiellos ist und sich erschwert drehen lässt.

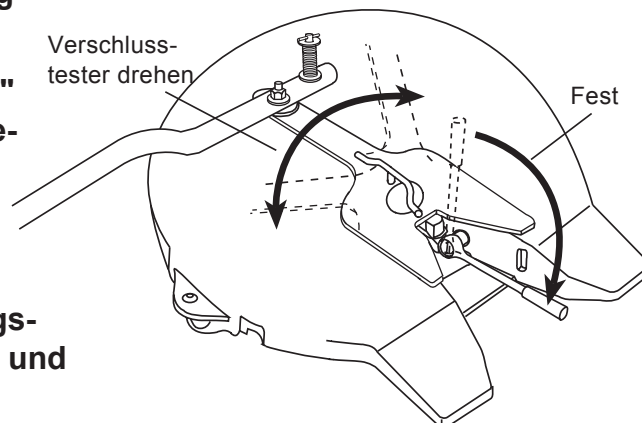

HINWEIS

In diesem Zustand ist der Verschluss **ÜBERJUSTIERT**. Die Sattelkupplung wird nicht einwandfrei funktionieren und darf nicht eingesetzt werden, bevor folgende Schritte durchgeführt worden sind

- 4 Lösen Sie die Einstellschraube um 1 1/2 Umdrehungen entgegen dem Uhrzeigersinn. Der Verschluss ist jetzt einwandfrei eingestellt.
- 5 Prüfen Sie die ordnungsgemäße Verschlussfunktion durch mehrmaliges Schließen und Öffnen mit dem Verschlusstester. Stellen Sie bei jedem Versuch sicher, dass der Verschluss vollständig eingerastet ist.



HINWEIS

Fehlerhafte Verschlusseinstellungen können zu unvollständigen Schließzuständen führen. Falls der Sattelkupplung nicht ordnungsgemäß funktioniert, - **NICHT VERWENDEN!** - wiederholen Sie den Einstellvorgang oder wenden Sie sich an Holland

Copyright © June 2004 • The Holland Group Inc.



The Holland Group, Inc.  
Holland, MI 49423  
United States  
Phone: (616) 396-6501  
Fax: (616) 396-1511

EN ISO  
9001:2000



DNV  
Certified  
Company

Holland Europe GmbH  
Altenkamp 9  
D-33758  
Schloss Holte-Stukenbrock  
Germany  
Phone: +49 (0) 5207-89560  
Fax: +49 (0) 5207-895656

Holland Eurohitch Ltd.  
Hoo Farm Industrial Estate  
Worcester Road  
Kidderminster  
Worcestershire  
DY11 7RA  
Phone: +44 (0) 1562-732010  
Fax: +44 (0) 1562-732020

Holland Hitch (Aust.) Pty. Ltd.  
Melton, Victoria, Australia  
Phone: 61-(0)3-9743-6799  
Fax: 61-(0)3-9747-9617

Holland Transtrade  
(Thailand) Company, Ltd.  
Bangkok, Thailand  
Phone: 66 (0)2-513-8758  
Fax: 66 (0)2-513-8757

Nippon Holland, Ltd.  
Tokyo, Japan  
Phone: 81-(0)3-3461-9130  
Fax: 81-(0)3-3463-1407

Holland Transtrade  
Far East SDN BHD  
Shah Alam, Malaysia  
Phone: 60 (0)3 734-2888  
Fax: 60 (0)3 736-5588