

SAF Bremszylinder für Achsen mit Scheibenbremse: Programmerweiterung

Neue Bremszylinderversionen mit 30“-Feststellbremsteil

Ab Januar 2009 wird SAF-HOLLAND das Programm der bewährten SAF Bremszylinder für scheidengebremste Achsen um die Varianten mit einem 30“-Feststellbremsteil ergänzen. Mit diesen Doppelmembranzylindern können Anwendungen abgedeckt werden, die bisher nur mit Kolbenfederspeicherzylindern, die ein 24“-Feststellbremsteil aufweisen, ausgerüstet werden konnten. Die Prüfprotokolle gemäß ECE R13 für die neuen Zylindergrößen stehen ab sofort auf der SAF-HOLLAND Homepage www.safholland.com zur Verfügung.

In der nachfolgenden Tabelle sind die wichtigsten technischen Daten der SAF Bremszylinder für Scheibenbremsen aufgeführt:

Technische Daten der Bremszylinder						
Bauart	Größe	Typ	Prüfprotokoll	Max. Kolbenhub S _{max} [mm]	Betriebsbremse: Kraftabgabe [N] bei 6,5 bar	Feststellbremse: Kraftabgabe [N] bei 30 mm Hub
Membran- Zylinder	16“	MO S 16 00 B ¹⁾ 6 0	BC 0060.0	64	6590	–
	18“	MO S 18 00 B ¹⁾ 6 0	BC 0061.0	64	6961	–
	20“	MO S 20 00 B ¹⁾ 6 0	BC 0062.0	65	7564	–
	22“	MO S 22 00 B ¹⁾ 6 0	BC 0063.0	65	8055	–
	24“	MO S 24 00 B ¹⁾ 6 0	BC 0064.0	65	9374	–
Doppelmembran- Zylinder	16“/24“	MM S 16 24 B ¹⁾ 6 0	BC 0044.0	63	6454	6160
	18“/24“	MM S 18 24 B ¹⁾ 6 0	BC 0045.0	63	6960	5911
	20“/24“	MM S 20 24 B ¹⁾ 6 0	BC 0046.0	63	7564	6160
	16“/30“	MM S 16 30 B ¹⁾ 6 0	BC 0092.0	64	6590	7605
	20“/30“	MM S 20 30 B ¹⁾ 6 0	BC 0093.0	65	7564	7605

¹⁾ Geprüfte Version. Zeichen zwischen A bis Z zulässig. Version hat keinen Einfluss auf die Typprüfung.

Weitere technische Daten können den aufgeführten Prüfprotokollen entnommen oder bei SAF-HOLLAND angefordert werden. Bremsberechnungen mit SAF Bremszylindern können direkt von den Bremsenherstellern WABCO, Knorr und Haldex durchgeführt werden.

Die neuen SAF Bremszylinder mit 30“-Feststellbremsteil können mit allen bei SAF-HOLLAND verwendeten 19,5“- und 22,5“-Scheibenbremsen kombiniert und in den Baureihen INTRA ALL-IN, INTRADISC *plus* und MODUL eingesetzt werden. Entsprechende Versionen für INTRA EVOLUTION sind in Vorbereitung. Die neuen SAF Bremszylinder weisen die gleichen Besonderheiten und Vorteile auf wie die bereits im Programm befindlichen SAF Bremszylinder für Scheibenbremsen.

SAF Bremszylinder für Achsen mit Scheibenbremse: Programmerweiterung

Vorteile der Bremszylinder

- **Vollständige Oberflächenbeschichtung:**
 - Guter Korrosionsschutz des Stahlgehäuses
 - Guter Korrosionsschutz der Gewindebolzen
 - Guter Korrosionsschutz der Luftanschlüsse
- **SAF-spezifische Details:**
 - Vollintegrierte Luftanschlüsse inklusive Verlängerung bei den Varianten für INTRA ALL-IN, INTRADISC plus und MODUL
 - SAF-spezifische Position des Lösespindelhalters
 - ⇒ Ideal für alle **SAF Federungssysteme**
- **Hochwertige innere Bauteile:**
 - Sehr guter innerer Korrosionsschutz
 - Hochwertige Dichtungen
 - Hohe Lebensdauer der Bauteile
 - Hohe Kraftabgabe über die gesamte Lebensdauer
- **Stahl-Gehäuse:**
 - Hohe Druckfestigkeit
 - Spezielle Umbördelung statt Klemmband
 - ⇒ Keine Dichtigkeitsprobleme
 - ⇒ Zylinder kann nicht geöffnet werden

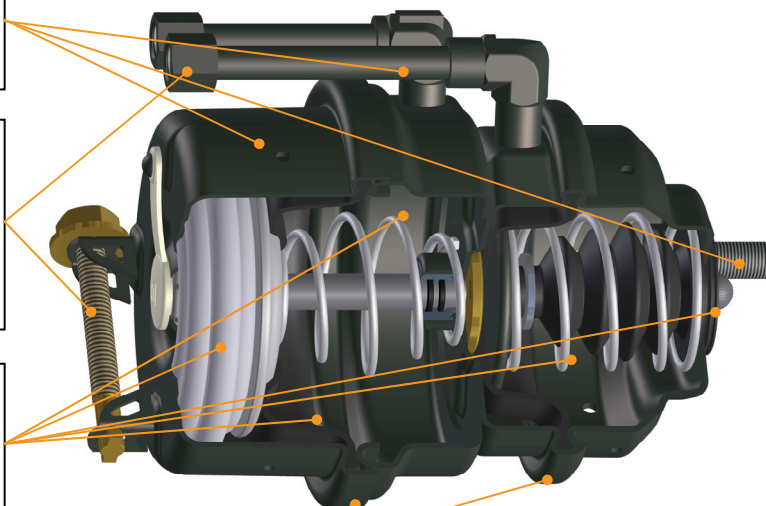

Die in der Tabelle enthaltenen Varianten sind in der Erstausrüstung und im Ersatz verfügbar:

Bauart	Größe	SAF-Sachnummer ²⁾ Bremszylinder			
		INTRA ALL-IN	INTRADISC plus	INTRA EVOLUTION	MODUL
Membran-Zylinder für Starrachsen	16"	3 454 1065 60	3 454 1065 60	3 454 1065 60	3 454 1065 60
	18"	3 454 1066 60	3 454 1066 60	3 454 1066 60	3 454 1066 60
	20"	3 454 1067 60	3 454 1067 60	3 454 1067 60	3 454 1067 60
	22"	3 454 1068 60	3 454 1068 60	3 454 1068 60	3 454 1068 60
	24"	3 454 1069 60	3 454 1069 60	3 454 1069 60	3 454 1069 60
Membran-Zylinder für Lenkachsen	16"	–	3 454 1081 60	3 454 1081 60	3 454 1081 60
	20"	–	3 454 1082 60	3 454 1082 60	3 454 1082 60
Doppelmembran-Zylinder für Starrachsen	16"/24"	3 454 1077 64	3 454 1077 64	3 454 1093 60	3 454 1077 64
	18"/24"	3 454 1074 64	3 454 1074 64	3 454 1094 60	3 454 1074 64
	20"/24"	3 454 1079 64	3 454 1079 64	3 454 1095 60	3 454 1079 64
	16"/30"	3 454 1096 64	3 454 1096 64	(In Vorbereitung)	3 454 1096 64
	20"/30"	3 454 1097 64	3 454 1097 64	(In Vorbereitung)	3 454 1097 64

²⁾ SAF-Sachnummern enthalten Befestigungsmuttern für Bremszylinder

SAF Bremszylinder für Achsen mit Scheibenbremse: Programmweiterung

Membran-Zylinder



Starrachsen

INTRA ALL-IN
INTRADISC *plus*
INTRA EVOLUTION
MODUL



Lenkachsen

INTRADISC *plus*
INTRA EVOLUTION
MODUL

Doppelmembran-Zylinder

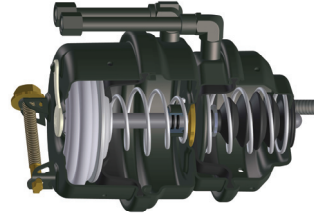

Starrachsen

INTRA ALL-IN
INTRADISC *plus*
MODUL

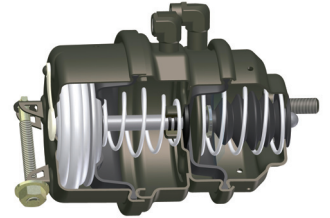

Starrachsen

INTRA EVOLUTION