

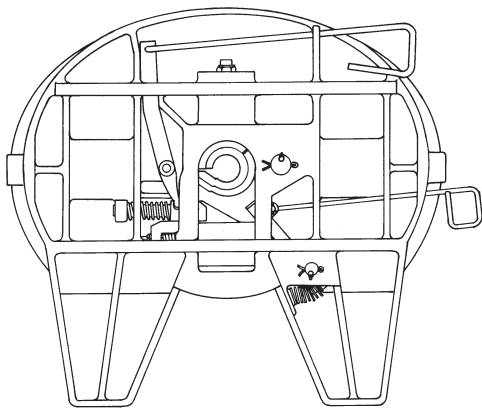

# Troubleshooting and Rebuilding Procedures for XA-2081 SERIES Fifth Wheel Top Plates

GO THE DISTANCE.

**XA-2081-DA**  
2" SAE Kingpin (Rebuild Kit RK-65012)



**XA-2081-OA**  
3 1/2" SAE Kingpin (Rebuild Kit RK-65013)

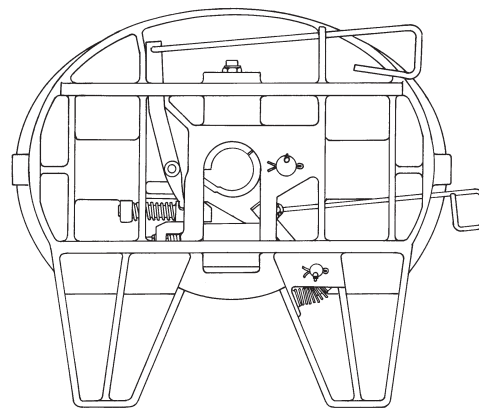

## TROUBLE SHOOTING HINTS

### Fifth Wheel is Hard to Hook Up to Trailer:

✓	POSSIBLE CAUSE	REMEDY
<input type="checkbox"/>	The trailer may be too high; the kingpin is not entering the locks properly.	Lower the trailer landing gear.
<input type="checkbox"/>	Locks are closed.	Pull the secondary and primary release handles to the unlocked position and pry the hinged lock open.
<input type="checkbox"/>	Accumulated rust or grime interfering with the lock operation.	Spray a light lubricant or diesel fuel on all moving parts including the release handle and operate several times.
<input type="checkbox"/>	The locks are adjusted too tightly.	Check lock adjustments in accordance with the procedure in this manual.
<input type="checkbox"/>	Bent release handle or kingpin or damaged bolster plate may be interfering with lock movement.	Check the kingpin with a HOLLAND® TF-0110 Kingpin Gage and bolster plate with a 48" straightedge. Repair/replace as required. The kingpin can be inspected in accordance with SAE J2228.
<input type="checkbox"/>	The locks may be damaged.	Inspect and replace if required following the procedures in this manual.
<input type="checkbox"/>	The fifth wheel may need rebuilding.	Follow the procedures contained in this manual using the appropriate rebuilding kit.
<input type="checkbox"/>	Using lube plate with wrong kingpin length.	See HOLLAND Service Bulletin XL-SB4.

### Fifth Wheel is Hard to Unhook from Trailer:

✓	POSSIBLE CAUSE	REMEDY
<input type="checkbox"/>	The secondary lock is not released.	Pull the secondary lock release handle and lift up to engage the handle lug with the top plate casting.
<input type="checkbox"/>	The tractor may be putting pressure against locks.	Back the tractor into the trailer to relieve the pressure and lock the tractor brakes before pulling the release handle.
<input type="checkbox"/>	Rust or grime on the locking mechanism.	Spray a light lubricant or diesel fuel on all moving parts including the release handle and operate several times.
<input type="checkbox"/>	Bent kingpin or damaged bolster plate.	Check the kingpin with a HOLLAND TF-0110 Kingpin Gage and bolster plate with a 48" straightedge. Repair/replace as required. The kingpin can be inspected in accordance with SAE J2228.
<input type="checkbox"/>	Fifth wheel locks may be adjusted too tight.	Check the lock adjustment in accordance with procedures in this manual.
<input type="checkbox"/>	The release handle will not stay out.	Pull the release handle out and up, then release.
<input type="checkbox"/>	The release handle will not stay out; pops off lug.	Replace release handle.
<input type="checkbox"/>	The release handle must be held out when uncoupling.	Build up release handle lug to hold out further or replace release lever (15) or release handle (16).
<input type="checkbox"/>	Using lube plate with wrong kingpin length.	See HOLLAND Service Bulletin XL-SB4.
<input type="checkbox"/>	Long plunger.	Pull the release handle to the fully extended position and hold it while someone else attempts to uncouple. If the locks do not open under this condition, close the swinging lock partially and grind 1/16" of the tip of the swinging lock. Round off after grinding.

**NOTE:** After the fifth wheel is unlocked and moves freely from the kingpin, it is normal for the release handle to return to the "in" position.

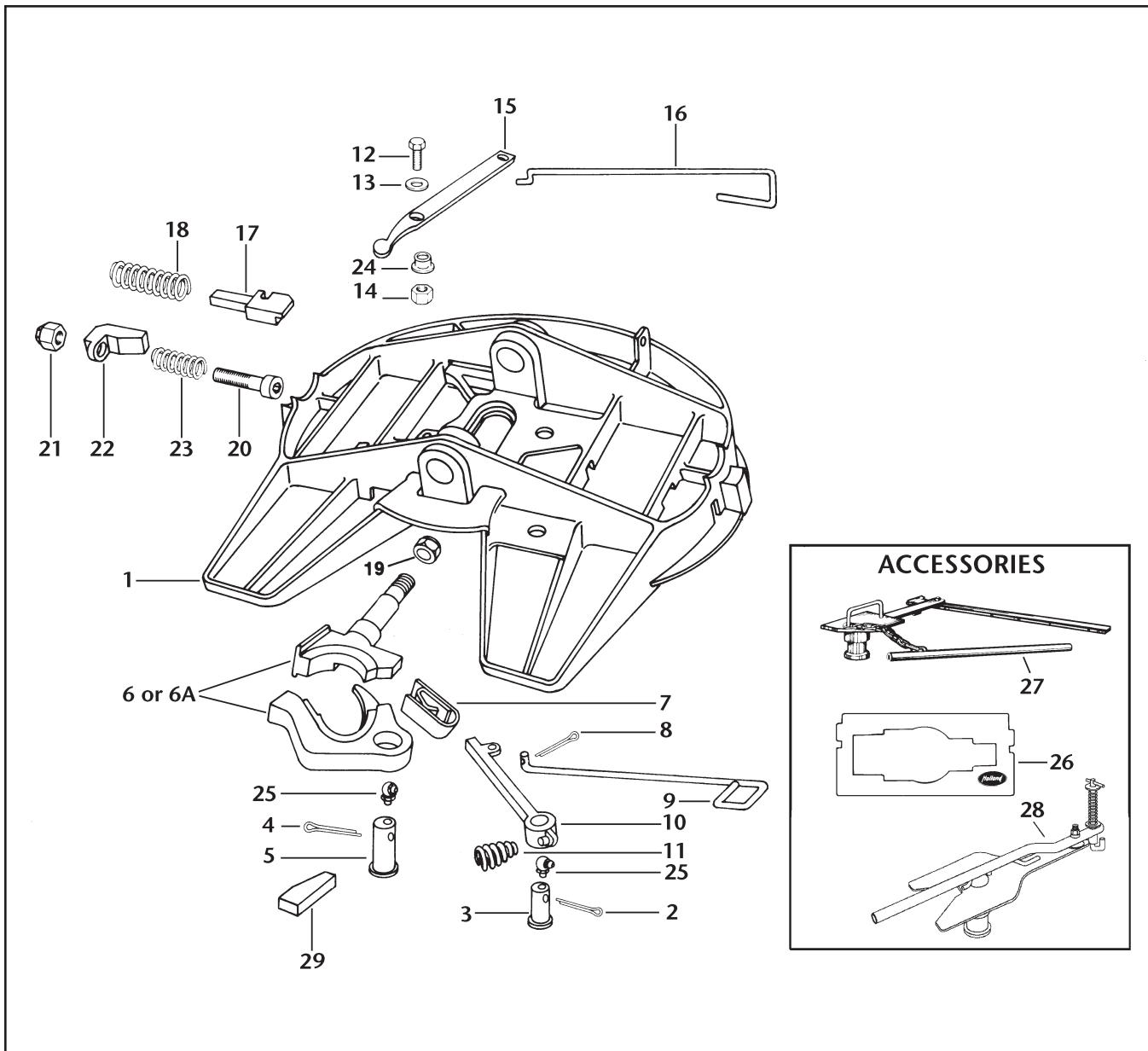

ITEM	PART NO.	QTY.	PART NAME	ITEM	PART NO.	QTY.	PART NAME
1	XA-2081-D1	1	Fifth wheel top plate - 2" kingpin	15	XA-1005-FDS	1	Release lever
1A	XA-2081-03	1	Fifth wheel top plate - 3½" kingpin	16	XA-1117-13	1	Release handle
2	XB-5	1	Cotter pin 1/4" x 2"	17	XA-1104	1	Plunger
3	XA-1016-C	1	Lock pin	18	XB-1007	1	Compression spring (red)
4	XB-T-60	1	Cotter pin 1/4" x 2½"	19	XB-04473	1	Jam nut 1"-14
5	XA-FW-108-D	1	Lock pin	20	XB-2001	1	Socket head cap screw
6	XA-FW-104-D	1	Lock set for 2" kingpin	21	XB-HNH-58-C	1	Lock nut 5/8"-11
6A	XA-FW-104-03	1	Lock set for 3½" kingpin	22	XD-3123-1	1	Adjusting wedge
7	XA-FW-128	1	Spring	23	XB-403	1	Compression spring
8	XB-16	1	Cotter pin 1/8" x 1"	24	XB-02949	1	Bushing
9	XA-FW-138	1	Release handle	25	XB-0769	2	Lube fitting (90°)
10	XA-FW-137-2	1	Secondary lock arm	*26	TF-0110	1	Kingpin gage
11	XB-1028-2	1	Spring	*27	TF-TLN-1500	1	3½" kingpin lock tester
12	XB-2083	1	Hex head cap screw 1/2"-20x1¼"	*28	TF-TLN-5001	1	2" kingpin lock tester
13	XB-T-49	1	Plain washer	29	XA-05768	1	Adjusting block
14	XB-T-69-A	1	Hex lock nut 1/2"-20				

\* Not included in Rebuild Kits

## REBUILDING PROCEDURES

1. Before attempting to rebuild, review each troubleshooting hint on the front page of this manual. You may find that rebuilding is not necessary.
2. If rebuilding is required, check the front page of this manual to be sure you have the correct kit for the fifth wheel you are about to rebuild.
3. Totally disassemble and clean the top plate.
4. Inspect the top plate for cracks and a loose lock pin hole. If the plate is cracked, or if the lock pin hole is elongated, the top plate must be discarded.

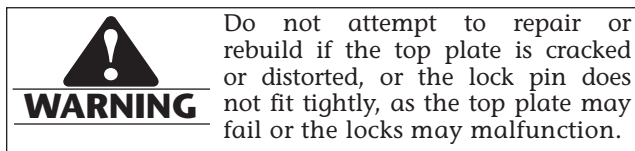

**NOTE:** When rebuilding, use only HOLLAND rebuilding kits and replace all roll pins, cotter pins, springs, bolts, nuts and washers. Also, check the rebuild kit and verify that all parts are present.

Before starting to reassemble the fifth wheel, it may be necessary to fabricate a helper block. It can be made from hardwood or steel. Refer to **Figure 1** for proper dimensions.

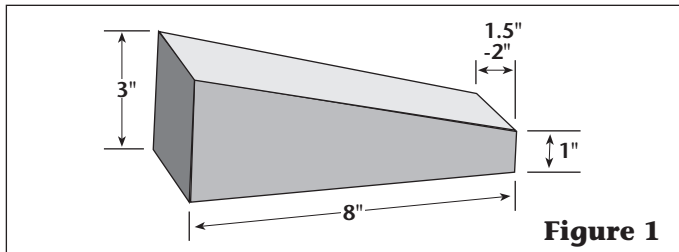

1. Install the adjusting screw (20) through the hole located in the throat of the fifth wheel casting. Install compression spring (23) over the screw, then slide the adjusting wedge (22) over the screw. Compress the spring and install lock nut (21). Tighten screw with 1/2" Allen wrench until nut is flush with the end of the bolt.
2. Lubricate the tail and faces of the plunger with a light grease. Install spring (18) over the tail of the plunger (17), insert through plunger slots in the casting. Use the helper block to hold the plunger (17) in place with the spring compressed.
3. Check the fit-up of the release lever (15) and plunger (17). The rounded end of the release

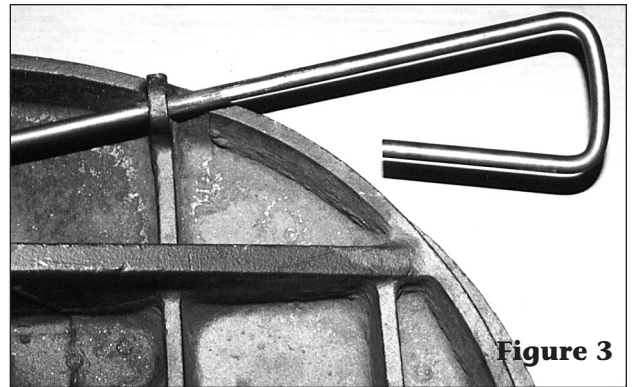
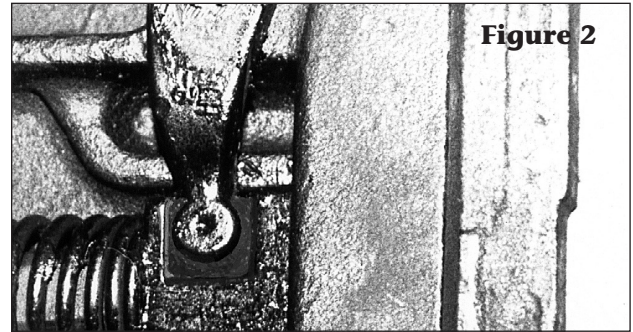

lever must fit freely into the slot in the plunger. If the parts do not fit together freely, it will be necessary to deburr the rounded end of the release lever (see **Figure 2**).

4. Install the release handle (16) through the guide slot in the casting. Install the release lever (15) on the handle (16). The open end of the release handle must face the rear of the casting, as shown in **Figure 3**.
5. Install nylon bushing (24) in the release lever (15) so that the flange is between the casting and lever. Install the release arm (15) in the slot on the plunger (see **Figure 2**), install washer (13) on cap screw (12) and insert through release lever (15) and screw into casting.

**CAUTION: DO NOT OVERTIGHTEN** as release arm (15) must move freely. Install hex head lock nut (14) on cap screw (12) and tighten.

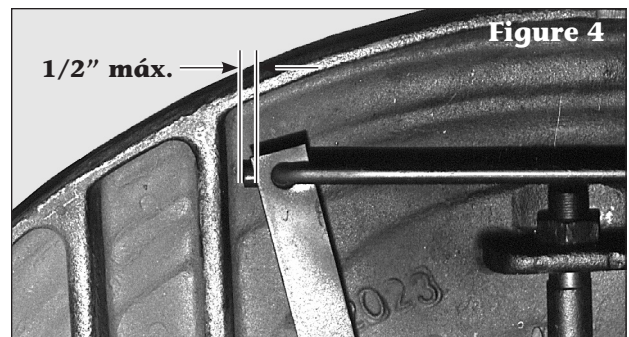



6. Check travel of the plunger. With the release handle in the closed position, the edge of the release lever (15) should be a maximum of 1/2" from the top plate casting rid (see **Figure 4**). If this condition does not exist, check if the rounded end of the release lever (15) is passing under the guide rib of the casting, as shown in **Figure 5**. If the rounded end is hitting the rib, bend the rounded end of the release lever (15) down so that it goes deeper into the plunger slot. If the release lever is still greater than 1/2" from the casting rib, remove the release lever and bend it as shown in **Figure 6** until it is less than 1/2" from the casting. If the square end of the release lever (15) and/or end of the release handle (16) is hitting the casting rib (see **Figure 4**), grind the corner of the release lever (15) and/or the end of the handle (16) until it is clear of the casting rib.

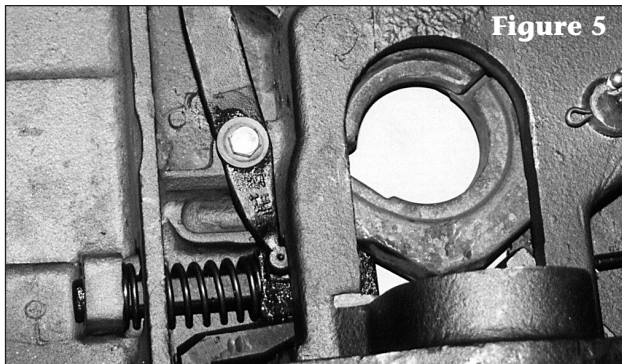

Figure 5

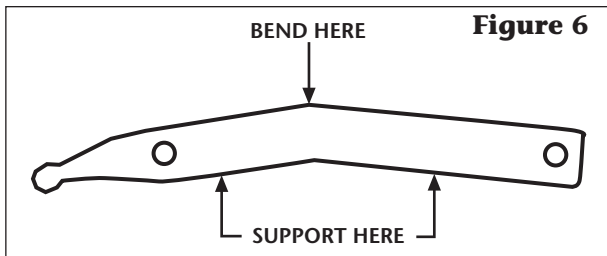

Figure 6

7. Install the stationary lock (6) in the casting with the large counterbore facing down. Install the lock nut (19) onto the jaw and tighten until tight, but still allowing the lock to rotate slightly to ensure alignment with the kingpin.
8. Apply grease to spring (7) and install it into the casting. Position it as shown in **Figure 7**.
9. Coat the lock pin hole in the swinging lock (6) with Never-Seez<sup>®</sup> (supplied with kit). **This is VITAL. DO NOT USE** any substitute lubricant.
10. Before installing the swinging lock (6), you must place the secondary lock (10) into its approximate location in the casting (see **Figure 10**).
11. Place the swinging lock (6) into position compressing spring (7). **Note:** The lock pin

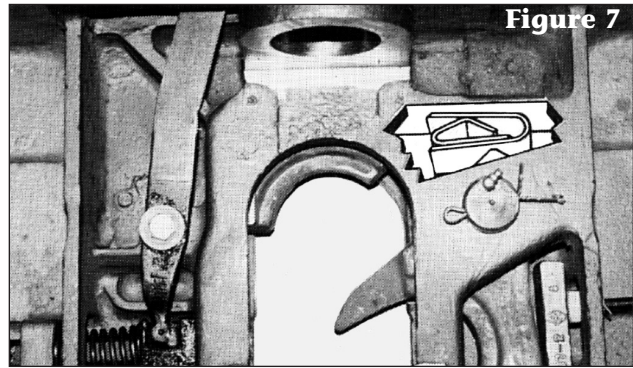

Figure 7

(5) has a hole for a grease fitting. Position the pin so that the hole faces the front of the casting. Drive the lock pin (5) through the holes in the casting and swinging lock and secure with the 1/4" x 2-1/2" cotter pin (4). Install the grease fitting so that it faces to the side and will be accessible from the left side of the tractor (see **Figure 8**).



Figure 8

12. Turn the fifth wheel upright.

**13. Check the Primary Lock Operation:**

- A. Lock the fifth wheel using a HOLLAND TF-TLN-5001 (2") lock tester or HOLLAND TF-TLN-1500 (3 1/2") lock tester (as appropriate for the fifth wheel being rebuilt).
- B. Pull the primary release handle (16) out, raise it up and engage the handle lug with the top plate casting (see **Figure 15**).
- C. Pull the primary release handle (16) out further and install a small piece of 1/4" stock (not supplied) between the handle lug and the casting.
- D. Unlock the fifth wheel by removing the lock tester. When operating properly, this action will drop the 1/4" stock and the release handle will drop down and move to the locked position.
- E. If the 1/4" stock does not drop out, go back to **Step 6** and bend the release arm (15) slightly in the opposite direction.
- F. Repeat **Step D**, above.

## 14. Secondary Lock Installation:

**14.1** Procedures for installation of the secondary lock on models originally equipped with a swinging lock and secondary lock:

- A.** Coat the lock pin hole in the secondary lock (10) with Never-Seez (supplied with the kit). **DO NOT** use any substitute lubricant.
- B.** Install the secondary lock release handle (9) into the casting. Install the secondary lock (10) on to the handle. Install the 1/8" x 1" cotter pin (8) in the handle and spread the cotter pin. Drive the secondary lock pin (3) through the holes in the casting and secondary lock and secure with the 1/4" x 2" cotter pin (2). Install a grease fitting (25) in the lock pin so that the fitting faces the side and will be accessible from the left side of the tractor.

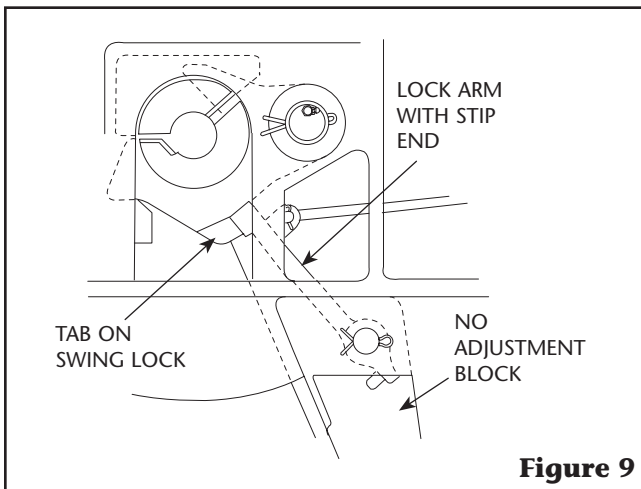

**Figure 9**

- C.** Move the secondary lock handle to the closed position. Check the location of the end of the secondary lock in relation to the swinging lock. It should be 3/16" (0.188")  $\pm$  1/16" (0.06) from point (A) on the swinging lock (see **Figure 10**) when the secondary lock is resting against the casting at point (B).
- D.** If the secondary lock is not in the current position, install a secondary lock adjustment block (36) as shown in **Figure 10**. Move the adjustment block until proper adjustment is achieved, then weld the adjustment block in position, as shown in **Figure 10**. After welding, check the dimension and for proper operation of the secondary lock.

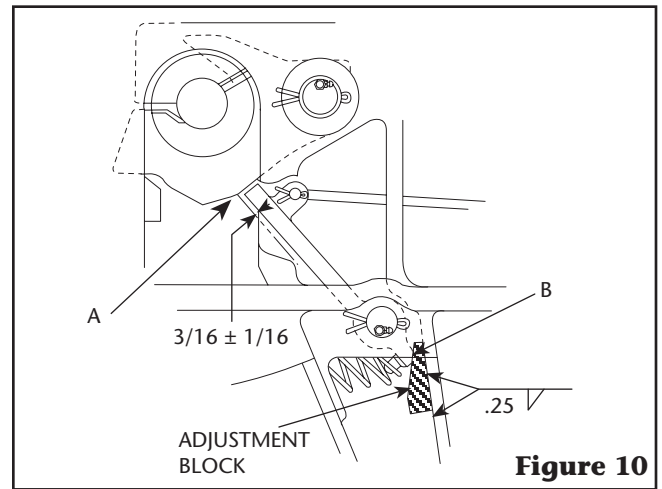

**Figure 10**

**14.2** Procedures for installation of the secondary lock on models already equipped with an adjustment block (**Figure 11**):

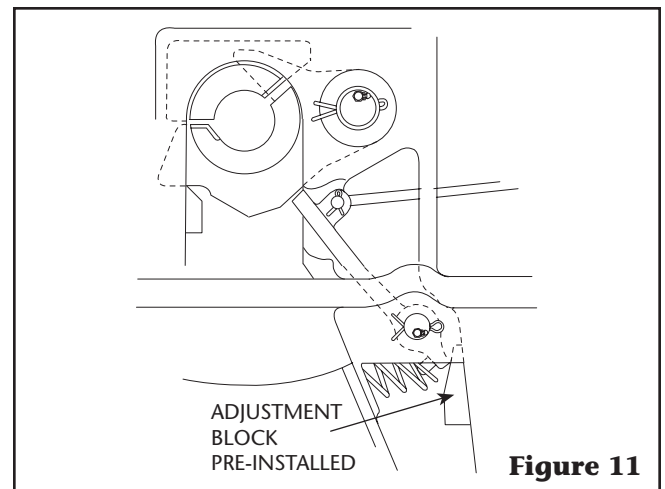

**Figure 11**

- A.** Pre-install the secondary lock (10) in the closed position in the casting. Do not install the spring, handle, or secondary lock pin yet. Align the lock pin holes and rotate the secondary lock up against the adjustment block. Check the location of the end of the secondary lock in relation to the swinging lock. It should be 3/16" (0.188")  $\pm$  1/16" (0.06") from point (A) on the swinging lock (see **Figure 12**) when the secondary lock is resting against the adjusting block at point (B).
  - If the dimension is less than 1/8" (0.125"): Mark the area where the secondary lock made contact with the adjusting block. Remove the secondary lock, then place a bead of weld on the adjusting block where the secondary lock makes contact with the adjusting block and grind smooth. **DO NOT** weld on the secondary lock. After welding, recheck as in *Step A*, above.

- If the dimension is more than 1/4" (0.25"): Mark the area where the secondary lock makes contact with the adjusting block. Remove the secondary lock, then grind on the adjusting block. **CAUTION:** A small amount of grinding on the adjusting block results in a large movement of the secondary lock. After grinding, recheck, as in Step A, above.

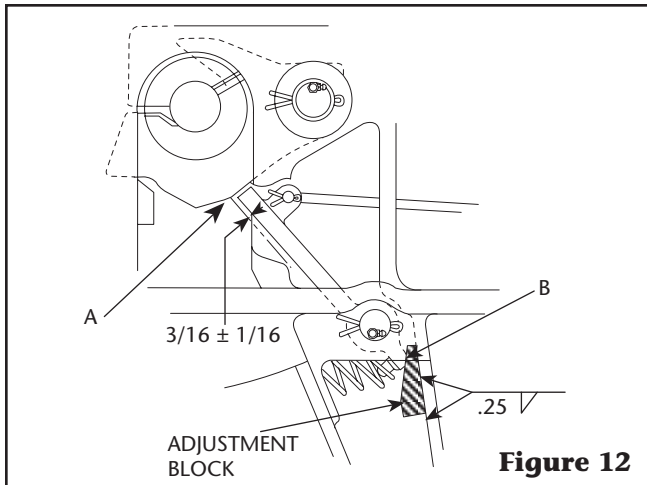

**Figure 12**

- B.** After a final check of the dimension, coat the lock pin hole in the secondary lock (10) with Never-Seez (supplied with kit). **DO NOT** use any substitute lubricant.
- C.** Install the secondary lock release handle (9) into the casting. Install the secondary lock (10) onto the handle. Install the 1/8" x 1" cotter pin (8) into the handle and spread the cotter pin. Drive the secondary lock pin (3) through the holes in the casting and the secondary lock and secure with the 1/4" x 2" cotter pin (2). Install a grease fitting (25) in the lock pin so that the fitting faces the side and will be accessible from the left side of the tractor.

#### 15. Adjust the Fifth Wheel Locks:

**Leave lock tester in closed locks for this procedure:** Using a ratchet with 1/2" Allen wrench, tighten the adjustment screw (20) in the throat in the fifth wheel by turning the screw clockwise until tight. Check that the kingpin on the lock tester is square to the swinging lock (6) and that the stationary lock is square to the kingpin. If not square, align the kingpin and/or stationary lock as necessary and retighten the adjusting screw. Tighten lock nut (19) on the stationary lock. Loosen the adjustment screw (20) by turning counterclockwise 1½ turns. The locking mechanism is now properly adjusted.

16. Check that the secondary lock operates freely.

17. Check the operation of the fifth wheel by locking and unlocking several times.

#### Checking the Operation of the Fifth Wheel:

With the fifth wheel upright, it will function as follows: When the swinging lock (6) is open, the release handle (16) will be in; the plunger (17) will extend into the throat area such that the step in the plunger is visible in the throat, as shown in **Figure 13**, and the secondary lock release handle (18) will be out with the handle lug disengaged from the top plate casting.

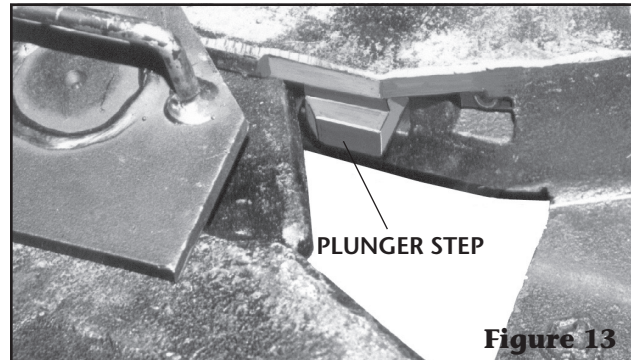

**Figure 13**

#### Fifth Wheel Coupling:

As the lock tester is coupled to the fifth wheel, the swinging lock closes, pushing the plunger (17) back and the release handle (16) out.

As the swinging lock closes, the secondary lock spring will move the secondary lock into the closed position behind the swinging lock and move the release handle inward. When properly locked, the locking plunger (17) will be visible as shown in **Figure 13**.

#### Uncoupling:

To uncouple the lock tester, pull the secondary lock release handle (9) out, raise it up and engage the handle lug with the top plate casting (**Figure 14**). Then, pull the release handle (16) out and raise it up and engage its handle lug with the top plate casting (**Figure 15**). This will retract the plunger (17) and hold it in so that the step in the plunger is not visible in the throat area. As the kingpin on the lock tester is pulled out (rearward), the swinging lock (6) will open. As the swinging lock opens, it will push the plunger back slightly, causing the release handle (16) to extend outward slightly. This action disengages the release handle from its notch in the casting, allowing the release handle to move to the locked position. As the swinging lock (6) opens past the plunger (17), the plunger will extend into the throat area and become visible again.



The release handle (16) will move inward. As the swinging lock (6) opens fully, it will contact the retracted secondary lock (10), pushing the secondary lock release handle (9) slightly outward, causing its handle lug to disengage and allowing the handle to drop slightly.

**WARNING:** If the top plate assembly does not operate properly, **DO NOT USE IT**. Review the troubleshooting hints and rebuilding procedures or contact your local HOLLAND representative for assistance.

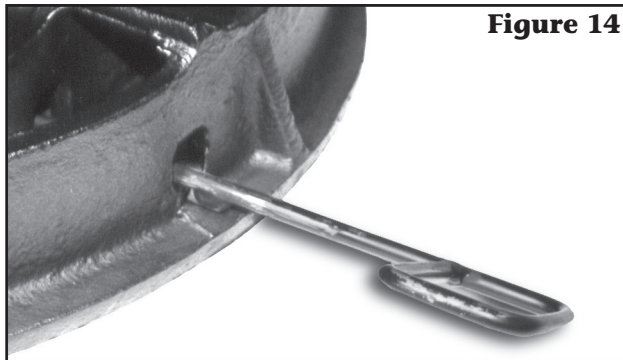

Figure 14

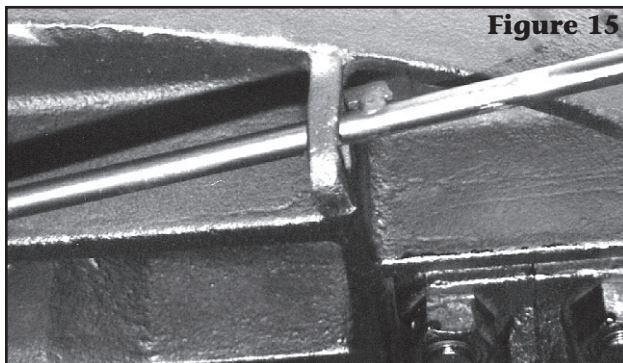

Figure 15

### **Check the Rocker Assembly and Brackets Before Remounting the Top Plate:**

1. Inspect the rocker assembly and brackets for cracks or damage and replace if necessary.
2. Apply grease to the brackets and rocker assembly through the grease fittings located on the fifth wheel brackets and rocker assembly, as shown in HOLLAND Publication “FW2080 Series Installation, Operation and Maintenance Instructions”; form number FW 246.

### **Periodic Maintenance and Adjustment:**

1. Lubricate lock periodically by greasing through the fittings in the lock pins.
2. Lubricate the brackets and rocker by applying grease through the fittings provided.
3. For maximum service life, the fifth wheel should be steam cleaned, inspected and adjusted as necessary every 30,000 miles (50,000 km). For additional specific instructions, refer to HOLLAND publication FW-TE-14C “Fifth Wheel Maintenance Procedures.”

### **Adjustment Procedure:**

**IMPORTANT:** Adjustment must be performed with a lock tester having a kingpin to the SAE dimensions appropriate for your fifth wheel.

1. Close the locks using the lock tester.
2. Tighten the Allen head adjustment screw in the throat of the top plate by turning clockwise until tight.
3. Loosen the adjustment screw by turning counterclockwise 1 1/2 turns. The fifth wheel is now properly adjusted.
4. Verify this adjustment by locking and unlocking several times.

## GENERAL INFORMATION

1. All fifth wheel maintenance, adjustment and rebuilding must be performed by a qualified person using proper tools and safe procedures. For more information, refer to HOLLAND publication FW-TE-14C, "Fifth Wheel Maintenance Procedures."
2. Do not modify or add to the product.
3. Use only genuine HOLLAND parts.
4. Wear safety goggles during installation, removal and rebuilding.
5. Never strike any part of the item with a steel hammer.
6. Do not weld on this product without written permission from the factory.
7. Observe standard precautions when lifting.
8. Refer to HOLLAND Publication FW 130 for description and instructions for HOLLAND TF-TLN-5001 and TF-TLN-1500 Kingpin Lock Testers.
9. Do not deviate from these instructions. Any changes or deviations will void all warranties, expressed or implied, unless written consent is first obtained from the factory.
10. Check to see that all parts included in the kit are enclosed in the box.



These products are covered by HOLLAND'S Commercial Products Warranty. HOLLAND reserves the right, without giving prior notice, to change specifications and dimensions as designs are altered or improved.



# Procedimientos de resolución de problemas y reconstrucción para placas superiores de quinta rueda

## SERIE XA-2081

**XA-2081-DA**  
Perno rey SAE de 2" (kit de reconstrucción RK-65012)

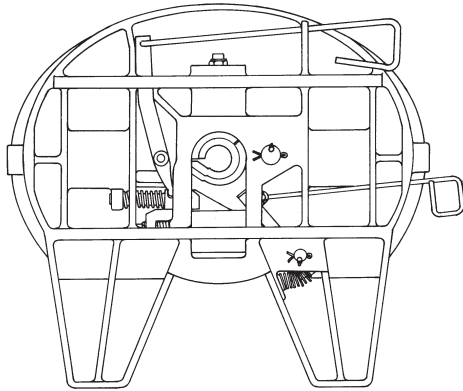

**XA-2081-OA**  
Perno rey SAE de 3 1/2" (kit de reconstrucción RK-65013)

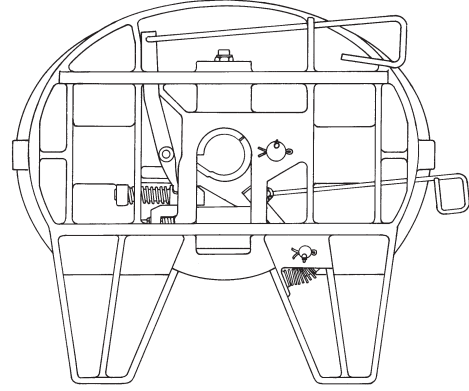

### CONSEJOS PARA LA SOLUCIÓN DE PROBLEMAS

#### Es difícil enganchar la quinta rueda al remolque:

✓	CAUSA POSIBLE	RECURSO
<input type="checkbox"/>	Es posible que el remolque esté demasiado alto; el pivote central no entra correctamente en las cerraduras.	Baje el tren de aterrizaje del remolque.
<input type="checkbox"/>	Las cerraduras están cerradas.	Tire de las manijas de liberación primaria y secundaria hasta la posición desbloqueada y haga palanca para abrir el bloqueo con bisagras.
<input type="checkbox"/>	Óxido o suciedad acumulados que interfieren con el funcionamiento de la cerradura.	Rocíe un lubricante ligero o combustible diesel en todas las piezas móviles, incluida la manija de liberación, y opere varias veces.
<input type="checkbox"/>	Las cerraduras están demasiado ajustadas.	Verifique los ajustes de bloqueo de acuerdo con el procedimiento de este manual.
<input type="checkbox"/>	La manija de liberación o el perno rey doblados o la placa de refuerzo dañada pueden estar interfiriendo con el movimiento de la cerradura.	Verifique el perno rey con un calibrador de perno rey HOLLAND® TF-0110 y una placa de refuerzo con una regla de 48". Repare/reemplace según sea necesario. El perno rey se puede inspeccionar de acuerdo con SAE J2228.
<input type="checkbox"/>	Las cerraduras podrían estar dañadas.	Inspeccione y reemplace si es necesario siguiendo los procedimientos de este manual.
<input type="checkbox"/>	Es posible que sea necesario reconstruir la quinta rueda.	Siga los procedimientos contenidos en este manual utilizando el kit de reconstrucción adecuado.
<input type="checkbox"/>	Usar placa de lubricante con longitud de perno rey incorrecta.	Consulte el Boletín de servicio de HOLLAND XL-SB4.

## La quinta rueda es difícil de desenganchar del remolque:

✓	CAUSA POSIBLE	RECURSO
<input type="checkbox"/>	El bloqueo secundario no se libera.	Tire de la manija de liberación del bloqueo secundario y levántela para enganchar la orejeta de la manija con la placa superior de fundición.
<input type="checkbox"/>	Es posible que el tractor esté ejerciendo presión contra las cerraduras.	Retroceda el tractor hacia el remolque para aliviar la presión y bloquee los frenos del tractor antes de tirar de la manija de liberación.
<input type="checkbox"/>	Óxido o suciedad en el mecanismo de bloqueo.	Rocíe un lubricante ligero o combustible diesel en todas las piezas móviles, incluida la manija de liberación, y opere varias veces.
<input type="checkbox"/>	Perno rey doblado o placa de refuerzo dañada.	Verifique el perno rey con un calibrador de perno rey HOLLAND TF-0110 y una placa de refuerzo con una regla de 48". Repare/reemplace según sea necesario. El perno rey se puede inspeccionar de acuerdo con SAE J2228.
<input type="checkbox"/>	Los bloqueos de la quinta rueda pueden estar demasiado ajustados.	Verifique el ajuste de la cerradura de acuerdo con los procedimientos de este manual.
<input type="checkbox"/>	La manija de liberación no quedará afuera.	Tire de la manija de liberación hacia afuera y hacia arriba, luego suéltela.
<input type="checkbox"/>	La manija de liberación no quedará afuera; se sale de la orejeta.	Reemplace la manija de liberación.
<input type="checkbox"/>	Al desacoplar, es necesario mantener la manija de desbloqueo hacia afuera.	Arme la orejeta de la manija de liberación para sostenerla más o reemplace la palanca de liberación (15) o la manija de liberación (16).
<input type="checkbox"/>	Usar placa de lubricante con longitud de perno rey incorrecta.	Consulte el Boletín de servicio de HOLLAND XL-SB4.
<input type="checkbox"/>	Émbolo largo.	Tire de la manija de liberación hasta la posición completamente extendida y sosténgala mientras alguien intenta desacoplarla. Si las cerraduras no se abren en esta condición, cierre parcialmente la cerradura oscilante y esmerile 1/16" de la punta de la cerradura oscilante. Redondear después de moler.

**NOTA:** Una vez que la quinta rueda se desbloquea y se mueve libremente desde el pivote central, es normal que la manija de liberación regrese a la posición "dentro".

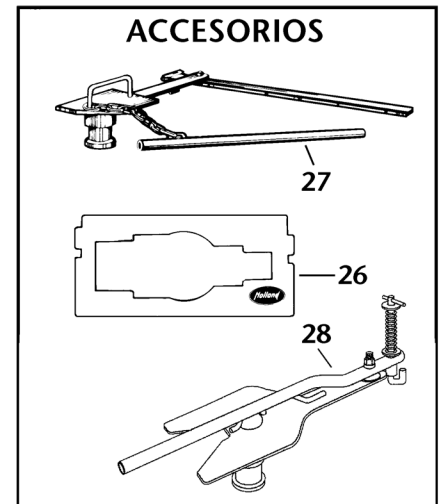
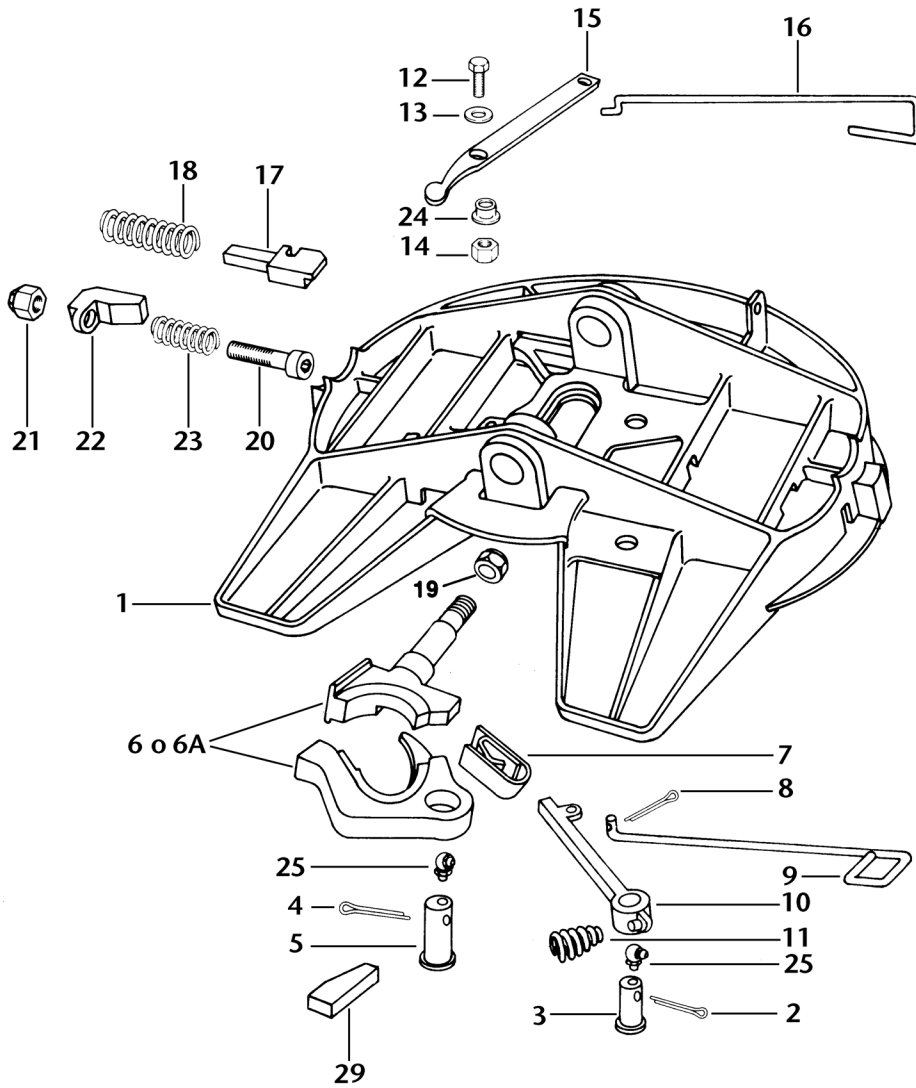

ARTICLE	NUMÉRO DE PARTE	CANT.	NOMBRE DE LA PARTE	ARTICLE	NUMÉRO DE PARTE	CANT.	NOMBRE DE LA PARTE
1	XA-2081-D1	1	Placa superior de quinta rueda - pivote central de 2"	14	XB-T-69-A	1	Tuerca de seguridad hexagonal 1/2"-20
1A	XA-2081-03	1	Placa superior de quinta rueda - perno rey de 3 1/2"	15	XA-1005-FDS	1	Palanca de liberación
2	XB-5	1	Pasador de chaveta 1/4" x 2"	16	XA-1117-13	1	Manija de liberación
3	XA-1016-C	1	Pasador de bloqueo	17	XA-1104	1	Émbolo
4	XB-T-60	1	Pasador de chaveta 1/4" x 2 1/2"	18	XB-1007	1	Resorte de compresión (rojo)
5	XA-FW-108-D	1	Pasador de bloqueo	19	XB-04473	1	Contratuercas 1"-14
6	XA-FW-104-D	1	Juego de bloqueo para kingpin de 2"	20	XB-2001	1	Tornillo de cabeza hueca
6A	XA-FW-104-03	1	Juego de cerradura para pivote rey de 3 1/2"	21	XB-HNH-58-C	1	Contratuercas 5/8"-11
7	XA-FW-128	1	Primavera	22	XD-3123-1	1	Cuña de ajuste
8	XB-16	1	Pasador de chaveta 1/8" x 1"	23	XB-403	1	Resorte de compresión
9	XA-FW-138	1	Manija de liberación	24	XB-02949	1	Cojinete
10	XA-FW-137-2	1	Brazo de bloqueo secundario	25	XB-0769	2	Accesorio de lubricación (90 °)
11	XB-1028-2	1	Primavera	*26	TF-0110	1	Calibre del pivote central
12	XB-2083	1	Tornillo de cabeza hexagonal 1/2"-20 x 1 3/4"	*27	TF-TLN-5001	1	Probador de cerraduras de perno rey de 3 1/2"
13	XB-T-49	1	Arandela	*28	TF-TLN-1500	1	Probador de bloqueo de pivote central de 2"
				29	XA-05768	1	bloque de ajuste

\* Non inclus dans les kits de reconstruction

# PROCEDIMIENTOS DE RECONSTRUCCIÓN

1. Antes de intentar reconstruir, revise cada sugerencia de solución de problemas en la página principal de este manual. Es posible que descubra que la reconstrucción no es necesaria.
2. Si es necesario reconstruir, consulte la página principal de este manual para asegurarse de tener el kit correcto para la quinta rueda que está a punto de reconstruir.
3. Desmontar y limpiar totalmente la placa superior.
4. Inspeccione la placa superior en busca de grietas y orificios para el pasador de bloqueo sueltos. Si la placa está agrietada o si el orificio del pasador de bloqueo está alargado, se debe desechar la placa superior.

	No intente reparar o reconstruir si la placa superior está agrietada o deformada, o si el pasador de bloqueo no encaja bien, ya que la placa superior puede fallar o las cerraduras pueden funcionar mal.
<b>ADVERTENCIA</b>	

**NOTA:** Al reconstruir, utilice únicamente kits de reconstrucción HOLLAND y reemplace todos los pasadores, pasadores, resortes, pernos, tuercas y arandelas. Además, revise el kit de reconstrucción y verifique que todas las piezas estén presentes.

Antes de comenzar a volver a montar la quinta rueda, puede que sea necesario fabricar un bloque auxiliar. Puede estar hecho de madera dura o acero. Referirse a **Figura 1** para las dimensiones adecuadas.

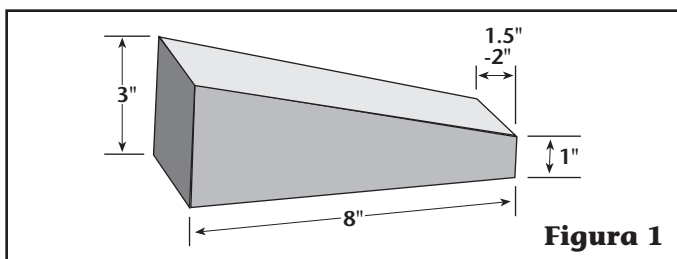

1. Instale el tornillo de ajuste (20) a través del orificio ubicado en la garganta de la pieza fundida de la quinta rueda. Instale el resorte de compresión (23) sobre el tornillo, luego deslice la cuña de ajuste (22) sobre el tornillo. Comprima el resorte e instale la contratuerca (21). Apriete el tornillo con una llave Allen de 1/2" hasta que la tuerca quede al ras con el extremo del perno.
2. Lubrique la cola y las caras del émbolo con una grasa ligera. Instale el resorte (18) sobre la cola del émbolo (17), insértelo a través de las ranuras del émbolo en la pieza de fundición. Utilice el bloque auxiliar para sujetar el émbolo (17) en su lugar con el resorte comprimido.

3. Compruebe el ajuste de la palanca de desbloqueo (15) y el émbolo (17). El extremo redondeado de la palanca de liberación debe encajar libremente en la ranura del émbolo. Si las piezas no encajan libremente, será necesario desbarbar el extremo redondeado de la palanca de desbloqueo (ver **Figura 2**).

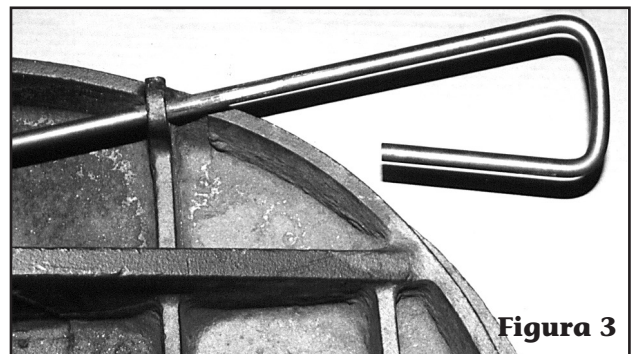
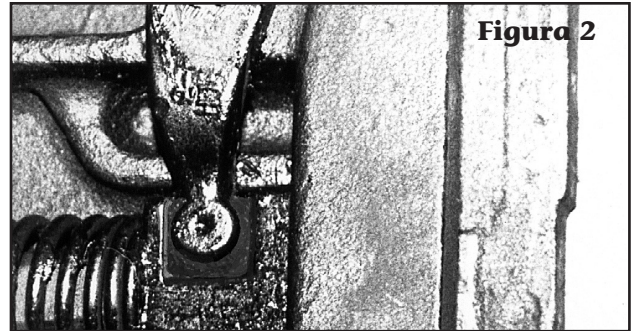

4. Instale la manija de liberación (16) a través de la ranura guía en la pieza fundida. Instale la palanca de liberación (15) en el mango (16). El extremo abierto de la manija de liberación debe mirar hacia la parte trasera del molde, como se muestra en **Figura 3**.
5. Instale el casquillo de nailon (24) en la palanca de liberación (15) de modo que la brida quede entre la pieza fundida y la palanca. Instale el brazo de liberación (15) en la ranura del émbolo (ver **Figura 2**), instale la arandela (13) en el tornillo de cabeza (12) e insértelo a través de la palanca de liberación (15) y atornillar en la pieza fundida.

**PRECAUCIÓN: NO APRIETE DEMASIADO** como brazo de liberación (15) debe moverse libremente. Instale la contratuerca de cabeza hexagonal (14) en el tornillo de cabeza (12) y apretar.



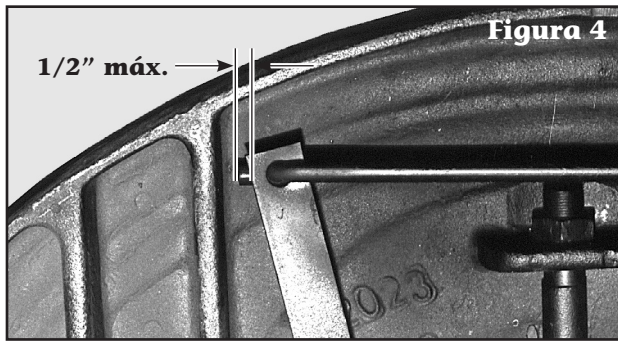

6. Verifique el recorrido del émbolo. Con la manija de liberación en la posición cerrada, el borde de la palanca de liberación (15) debe estar a un máximo de 1/2" del borde de fundición de la placa superior (consulte **Figura 4**). Si esta condición no existe, verifique si el extremo redondeado de la palanca de liberación (15) pasa por debajo de la nervadura guía de la pieza fundida, como se muestra en la **Figura 5**. Si el extremo redondeado golpea la nervadura, doble el extremo redondeado de la palanca de liberación (15) hacia abajo para que entre más profundamente en la ranura del botín. Si la palanca de liberación aún está a más de 1/2" de la costilla de fundición, retírela y dóblela como se muestra en la **Figura 6** hasta que esté a menos de 1/2" de la pieza de fundición. Si el extremo cuadrado de la palanca de liberación (15) y/o el extremo de la manija de liberación (16) está golpeando el material de fundición (ver **Figura 4**), muela la esquina de la palanca de liberación (15) y/o el extremo del mango (16) hasta que salga de la nervadura de fundición.

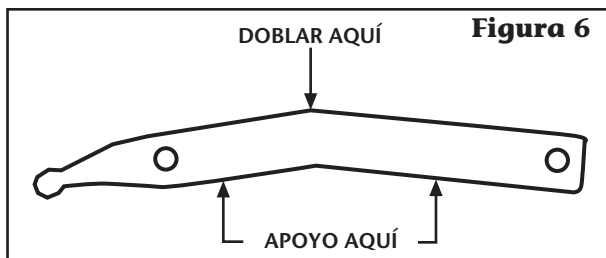
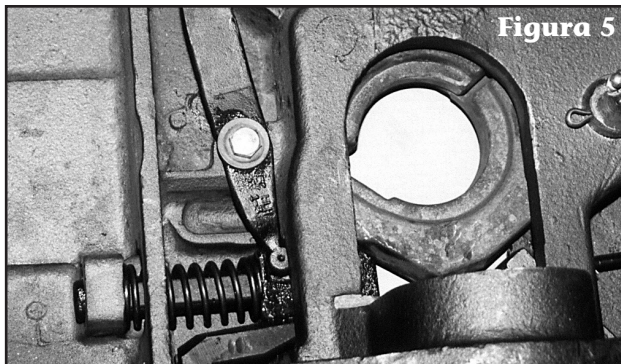

7. Instale la cerradura estacionaria (6) en la pieza fundida con el avellanado grande hacia abajo. Instale la contratuerca (19) en la mandíbula y apriete hasta que esté apretado, pero aún permitiendo que el bloqueo gire ligeramente para asegurar la alineación con el perno rey.
8. Aplique grasa al resorte (7) e instálelo en la pieza fundida. Colóquelo como se muestra en **Figura 7**.
9. Cubra el orificio del pasador de bloqueo en la cerradura oscilante (6) con Never-Seez® (suministrado con el kit). **Esto es VITAL. NO UTILICE** cualquier lubricante sustituto.
10. Antes de instalar la cerradura oscilante (6), deberá colocar la cerradura secundaria (10) en su ubicación aproximada en la pieza fundida (ver **Figura 10**).

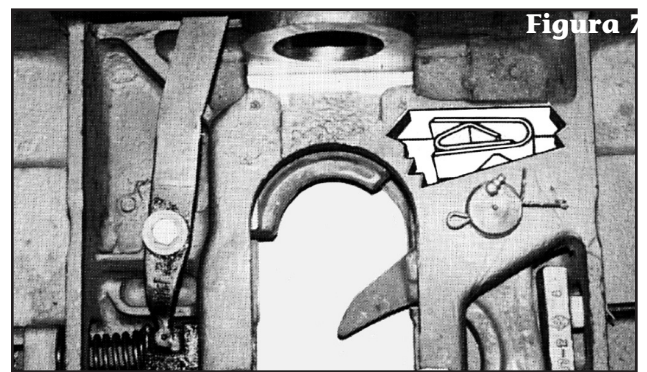

11. Coloque el bloqueo oscilante (6) en posición comprimiendo el resorte (7). **Nota:** El pasador de bloqueo (5) tiene un orificio para un engrasador. Coloque el pasador de modo que el orificio mire hacia el frente de la pieza fundida. Introduzca el pasador de bloqueo (5) a través de los orificios en la cerradura de fundición y giro y asegúrelo con pasador de chaveta 1/4" x 2-1/2" (4). Instale el engrasador de modo que mire hacia un lado y sea accesible desde el lado izquierdo del tractor (ver **Figura 8**).

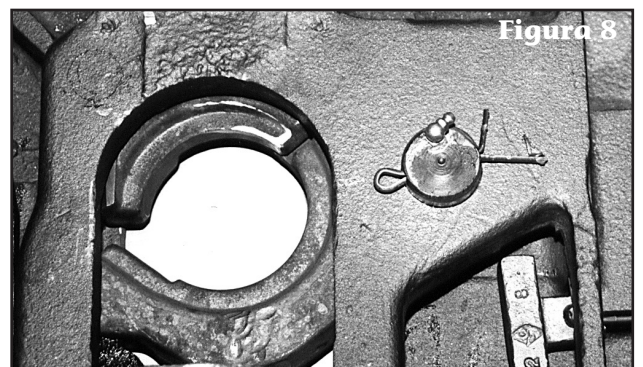

12. Gire la quinta rueda en posición vertical.

**13. Verifique la operación de bloqueo principal:**

- A. Bloquee la quinta rueda utilizando un probador de cerraduras HOLLAND TF-TLN-5001 (2") o un probador de cerraduras HOLLAND TF-TLN-1500 (3 1/2") (según corresponda para la quinta rueda que se está reconstruyendo).
- B. Tire de la manija de liberación principal (16) hacia afuera, levántelo y enganche la orejeta del mango con la placa superior de fundición (ver **Figura 15**).
- C. Tire de la manija de liberación principal (16) hacia afuera e instale un pequeño trozo de material de 1/4" (no incluido) entre la orejeta del mango y la pieza fundida.
- D. Desbloquee la quinta rueda quitando el probador de bloqueo. Cuando se opera correctamente, esta acción hará caer la culata de 1/4" y la manija de liberación bajará y se moverá a la posición bloqueada.
- E. Si la culata de 1/4" no se cae, vuelva a **Paso 6** y doble el brazo de liberación (15) ligeramente en la dirección opuesta.
- F. Repetir **Paso D**, arriba.

**14. Instalación de cerradura secundaria:**

**14.1** Procedimientos para la instalación de bloqueo secundario en modelos originalmente equipado con bloqueo batiente y bloqueo secundario:

- A. Cubra el orificio del pasador de bloqueo en la cerradura secundaria (10) con Never-Seez (suministrado con el kit). **NO** utilice cualquier lubricante sustituto.
- B. Instale la manija de liberación de bloqueo secundaria (9) en el casting. Instale la cerradura secundaria (10) en el mango. Instale la chaveta 1/8" x 1" (8) en el mango y extienda la chaveta. Introduzca el pasador de bloqueo secundario (3) a través de los orificios en la fundición y la cerradura secundaria y asegúrelo con pasador de chaveta 1/4" x 2" (2). Instale el engrasador (25) en el pasador de bloqueo de modo que el accesorio quede orientado hacia el lateral y sea accesible desde el lado izquierdo del tractor.

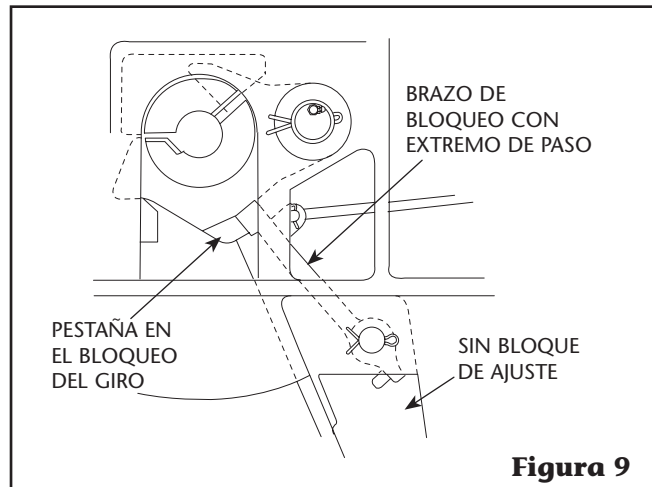

**Figura 9**

- C. Mueva la manija de bloqueo secundario a la posición cerrada. Verificar la ubicación del extremo de la cerradura secundaria en relación con la cerradura basculante. Debe estar a 3/16" (0,188") ± 1/16" (0,06) del punto (A) en la cerradura basculante (ver **Figura 10**) cuando el bloqueo secundario descansa contra la pieza fundida en el punto (B).
- D. Si el bloqueo secundario no está en la posición actual, instale un bloque de ajuste del bloqueo secundario (36) como se muestra en **Figura 10**. Mueva el bloque de ajuste hasta lograr el ajuste adecuado, luego suelde el bloque de ajuste en su posición, como se muestra en **Figura 10**. Después de soldar, verifique las dimensiones y el correcto funcionamiento de la cerradura secundaria.

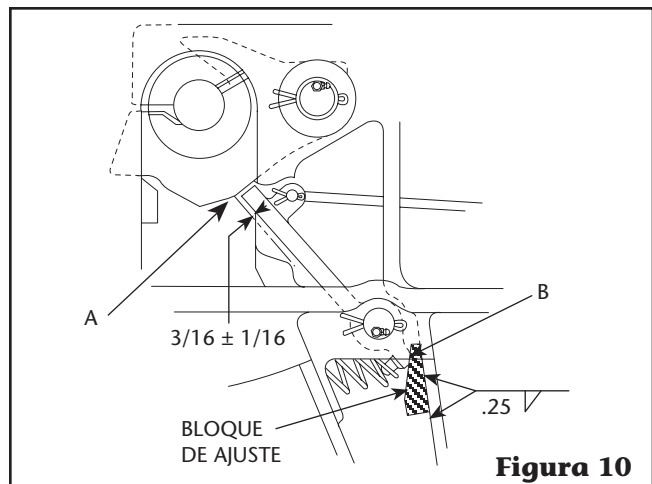

**Figura 10**

**14.2** Procedimientos para la instalación de bloqueo secundario en modelos ya equipado con bloque de ajuste (**Figura 11**):

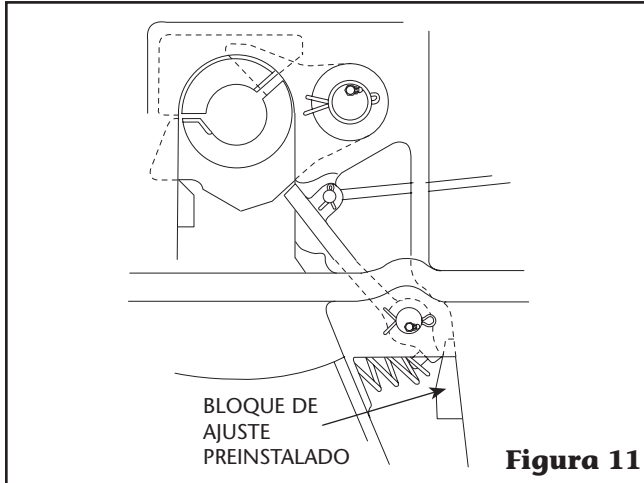

- A.** Preinstale la cerradura secundaria (**10**) en posición cerrada en la pieza fundida. No instale todavía el resorte, la manija ni el pasador de bloqueo secundario. Alinee los orificios del pasador de bloqueo y gire el bloqueo secundario contra el bloque de ajuste. Verificar la ubicación del extremo de la cerradura secundaria en relación con la cerradura basculante. Debe estar a  $3/16''$  ( $0,188''$ )  $\pm$   $1/16''$  ( $0,06''$ ) del punto (**A**) en la cerradura basculante (ver **Figura 12**) cuando el bloqueo secundario descansa contra el bloque de ajuste en el punto (**B**).
- Si la dimensión es menor que  $1/8''$  ( $0,125''$ ): Marque el área donde la cerradura secundaria hizo contacto con el bloque de ajuste. Retire el bloqueo secundario, luego coloque un cordón de soldadura en el bloque de ajuste donde el bloqueo secundario hace contacto con el bloque de ajuste y lije suavemente. **NO** soldar en la cerradura secundaria. Después de soldar, vuelva a comprobar como en *Paso A*, arriba.
  - Si la dimensión es superior a  $1/4''$  ( $0,25''$ ): Marque el área donde el bloqueo secundario hace contacto con el bloque de ajuste. Retire el bloqueo secundario, luego muela el bloque de ajuste. **PRECAUCIÓN:** Un pequeño roce en el bloque de ajuste produce un gran movimiento del bloqueo secundario. Después de moler, vuelva a comprobar, como en *Paso A*, arriba.

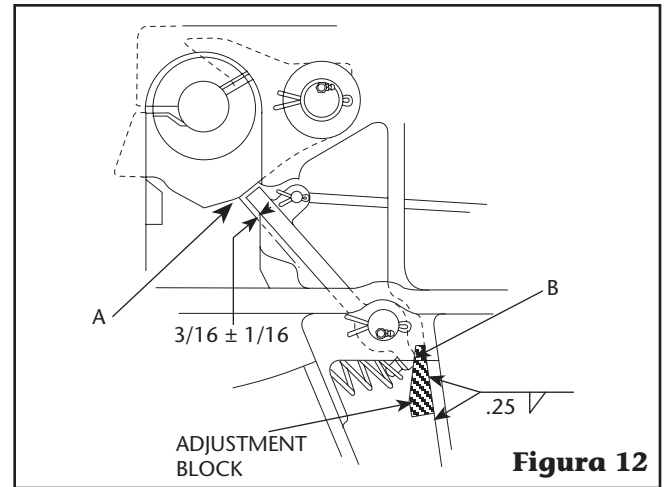

- B.** Después de una verificación final de la dimensión, cubra el orificio del pasador de bloqueo en la cerradura secundaria (**10**) con Never-Seez (suministrado con el kit). **NO** utilice cualquier lubricante sustituto.
- C.** Instale la manija de liberación de bloqueo secundaria (**9**) en el casting. Instale la cerradura secundaria (**10**) en el mango. Instale la chaveta  $1/8'' \times 1''$  (**8**) en el mango y extienda la chaveta. Introduzca el pasador de bloqueo secundario (**3**) a través de los orificios en la fundición y la cerradura secundaria y asegúrelo con la chaveta  $1/4'' \times 2''$  (**2**). Instale el engrasador (**25**) en el pasador de bloqueo de modo que el accesorio mire hacia el costado y sea accesible desde el lado izquierdo del tractor.
- 15. Ajuste los bloqueos de la quinta rueda:**  
**Deje el probador de cerraduras en cerraduras cerradas para este procedimiento:** Usando un trinquete con llave Allen de  $1/2''$ , apriete el tornillo de ajuste (**20**) en la garganta de la quinta rueda girando el tornillo en el sentido de las agujas del reloj hasta que quede apretado. Verifique que el perno rey del probador de cerraduras esté en escuadra con la cerradura oscilante (**6**) y que la cerradura estacionaria esté en escuadra con el perno rey. Si no está cuadrado, alinee el perno rey y/o el bloqueo estacionario según sea necesario y vuelva a apretar el tornillo de ajuste. Apriete la contratuerca (**19**) en la cerradura estacionaria. Afloje el tornillo de ajuste (**20**) girándolo en sentido antihorario  $1\ 1/2$  vueltas. El mecanismo de bloqueo ahora está correctamente ajustado.
- 16.** Compruebe que el bloqueo secundario funcione libremente.
- 17.** Compruebe el funcionamiento de la quinta rueda bloqueándola y desbloqueándola varias veces.



## **Comprobación del Funcionamiento de la Quinta Rueda:**

**Con la quinta rueda en posición vertical funcionará de la siguiente manera:** Cuando el bloqueo oscilante (6) está abierto, la manija de liberación (16) estará en; el émbolo (17) se extenderá hacia el área de la garganta de manera que el paso del émbolo sea visible en la garganta, como se muestra en **Figura 13**, y la manija de liberación de bloqueo secundario (18) saldrá con la orejeta del mango desenganchada de la placa superior.

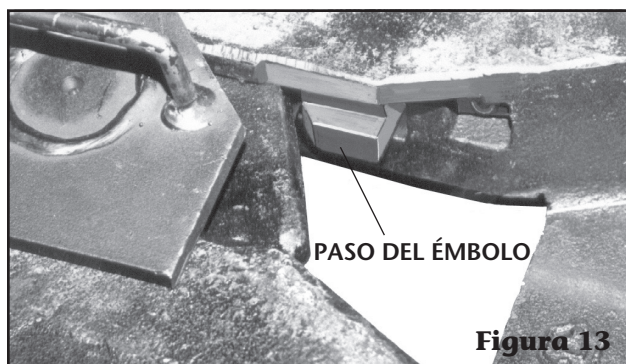

## **Acoplamiento de Quinta Rueda:**

Cuando el probador de cerraduras se acopla a la quinta rueda, la cerradura oscilante se cierra empujando el émbolo (17) hacia atrás y la manija de liberación (16) afuera.

A medida que se cierra la cerradura oscilante, el resorte de la cerradura secundaria moverá la cerradura secundaria a la posición cerrada detrás de la cerradura oscilante y moverá la manija de liberación hacia adentro. Cuando está correctamente bloqueado, el émbolo de bloqueo (17) será visible como se muestra en **Figura 13**.

## **Desacoplamiento:**

Para desacoplar el probador de cerraduras, tire de la manija de liberación de cerradura secundaria (9) hacia afuera, levántelo y enganche la orejeta del mango con la placa superior de fundición (**Figura 14**). Luego, tire de la manija de liberación (16) sáquelo, levántelo y enganche la orejeta del mango con la placa superior de fundición (**Figura 15**). Esto retraerá el émbolo (17) y manténgalo presionado de modo que el paso del émbolo no sea visible en el área de la garganta. A medida que se extrae (hacia atrás) el perno rey del probador de cerraduras, la cerradura oscilante (6) abrirá. A medida que se abre el bloqueo oscilante, empujará el émbolo ligeramente hacia atrás, lo que provocará que la manija de liberación (16) para extenderse ligeramente hacia afuera. Esta acción desengancha la manija de liberación de su muesca en la pieza de fundición, lo que permite

que la manija de liberación se mueva a la posición bloqueada. Como la cerradura oscilante (6) se abre más allá del émbolo (17), el émbolo se extenderá hasta la zona de la garganta y volverá a ser visible. La manija de liberación (16) se moverá hacia adentro. Como la cerradura oscilante (6) se abre completamente, hará contacto con la cerradura secundaria retraída (10), empujando la manija de liberación de bloqueo secundario (9) ligeramente hacia afuera, lo que hace que la orejeta del mango se desenganche y permita que el mango caiga ligeramente.

**ADVERTENCIA:** Si el conjunto de la placa superior no funciona correctamente, **NO LO USES**. Revise las sugerencias para la solución de problemas y los procedimientos de reconstrucción o comuníquese con su representante local de HOLLAND para obtener ayuda.

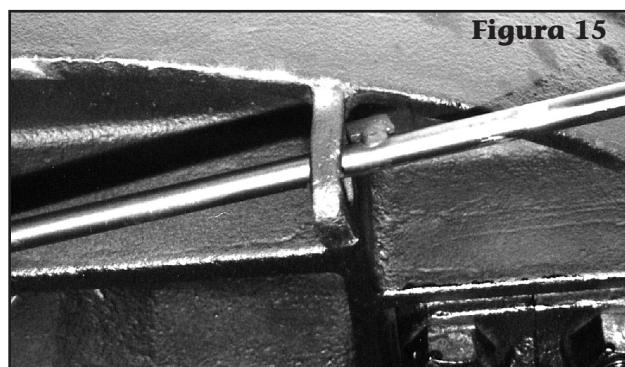
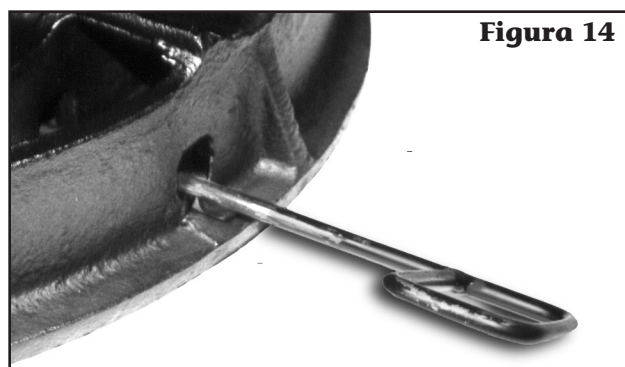



### **Verifique el conjunto de balancines y los soportes antes de volver a montar la placa superior:**

1. Inspeccione el conjunto de balancines y los soportes en busca de grietas o daños y reemplácelos si es necesario.
2. Aplique grasa a los soportes y al conjunto de balancines a través de los engrasadores ubicados en los soportes de la quinta rueda y al conjunto de balancines, como se muestra en la publicación de HOLLAND. *“Instrucciones de instalación, operación y mantenimiento de la serie FW2080”*; formulario número FW 246.

### **Mantenimiento y ajuste periódicos:**

1. Lubrique la cerradura periódicamente engrasando a través de los accesorios en los pasadores de la cerradura.
2. Lubrique los soportes y el balancín aplicando grasa a través de los accesorios provistos.
3. Para obtener la máxima vida útil, la quinta rueda debe limpiarse con vapor, inspeccionarse y ajustarse según sea necesario cada 30 000 millas (50 000 km). Para obtener instrucciones específicas adicionales, consulte la publicación HOLLAND FW-TE-14C “Procedimientos de mantenimiento de la quinta rueda.”

### **Procedimiento de ajuste:**

**IMPORTANTE:** El ajuste se debe realizar con un probador de cerraduras que tenga un perno rey según las dimensiones SAE apropiadas para su quinta rueda.

1. Cierre las cerraduras con el probador de cerraduras.
2. Apriete el tornillo de ajuste de cabeza Allen en la garganta de la placa superior girándolo en el sentido de las agujas del reloj hasta que quede apretado.
3. Afloje el tornillo de ajuste girándolo en sentido antihorario 1 1/2 vueltas. La quinta rueda ahora está correctamente ajustada.
4. Verifique este ajuste bloqueando y desbloqueando varias veces.

## INFORMACIÓN GENERAL

1. Todo el mantenimiento, ajuste y reconstrucción de la quinta rueda debe ser realizado por una persona calificada utilizando herramientas adecuadas y procedimientos seguros. Para obtener más información, consulte la publicación HOLLAND FW-TE-14C, "Procedimientos de mantenimiento de la quinta rueda".
2. No modifique ni agregue nada al producto.
3. Utilice únicamente piezas originales HOLLAND.
4. Use gafas de seguridad durante la instalación, extracción y reconstrucción.
5. Nunca golpees ninguna parte del artículo con un martillo de acero.
6. No suelde este producto sin el permiso escrito de la fábrica.
7. Observe las precauciones estándar al levantar.
8. Consulte la publicación HOLLAND FW 130 para obtener una descripción e instrucciones para los probadores de bloqueo de Kingpin TF-TLN-5001 y TF-TLN-1500 de HOLLAND.
9. No se desvíe de estas instrucciones. Cualquier cambio o desviación anulará todas las garantías, expresas o implícitas, a menos que primero se obtenga el consentimiento por escrito de la fábrica.
10. Verifique que todas las piezas incluidas en el kit estén incluidas en la caja.



### **ADVERTENCIA**

Este equipo no debe usarse ni mantenerse de manera descuidada.

Estos productos están cubiertos por la Garantía de Productos Comerciales de HOLLAND. HOLLAND se reserva el derecho, sin previo aviso, de cambiar las especificaciones y dimensiones a medida que se modifiquen o mejoren los diseños.

# Procédures de dépannage et de reconstruction pour Plaques supérieures de sellette d'attelage **SÉRIE XA-2081**

**XA-2081-DA**  
Kingpin SAE 2" (Kit de reconstruction  
RK-65012)

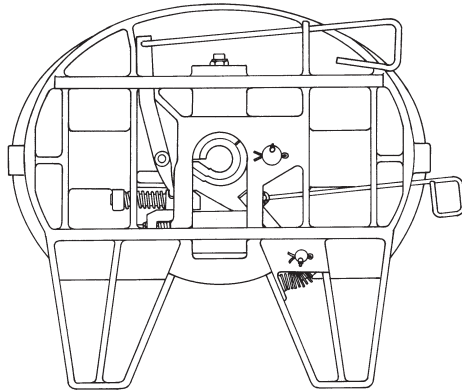

**XA-2081-OA**  
Kingpin SAE 3 1/2" (kit de reconstruction  
RK-65013)

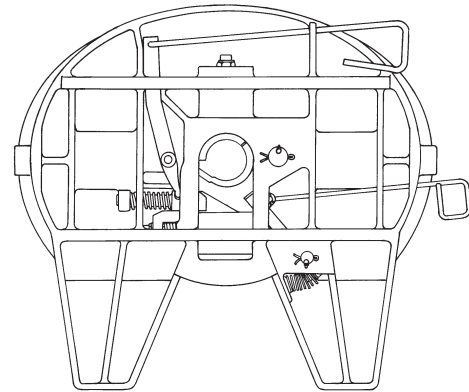

## CONSEILS DE DÉPANNAGE

**La sellette d'attelage est difficile à raccorder à la remorque :**

✓	CAUSE POSSIBLE	REMÈDE
<input type="checkbox"/>	La remorque est peut-être trop haute ; le pivot n'entre pas correctement dans les serrures.	Abaissez le train d'atterrissage de la remorque.
<input type="checkbox"/>	Les écluses sont fermées.	Tirez les poignées de déverrouillage secondaire et principale en position déverrouillée et ouvrez le verrou à charnière.
<input type="checkbox"/>	Rouille ou saleté accumulée interférant avec le fonctionnement de la serrure.	Vaporisez un lubrifiant léger ou du carburant diesel sur toutes les pièces mobiles, y compris la poignée de déverrouillage, et faites fonctionner plusieurs fois.
<input type="checkbox"/>	Les serrures sont trop serrées.	Vérifiez les réglages du verrouillage conformément à la procédure décrite dans ce manuel.
<input type="checkbox"/>	Une poignée de déverrouillage pliée, un pivot d'attelage ou une plaque de traversin endommagée peuvent interférer avec le mouvement du verrou.	Vérifiez le pivot d'attelage avec un jauge de pivot d'attelage HOLLAND® TF-0110 et une plaque de renfort avec une règle de 48". Réparer/remplacer selon les besoins. Le pivot d'attelage peut être inspecté conformément à la norme SAE J2228.
<input type="checkbox"/>	Les serrures pourraient être endommagées.	Inspectez et remplacez si nécessaire en suivant les procédures de ce manuel.
<input type="checkbox"/>	La sellette d'attelage devra peut-être être reconstruite.	Suivez les procédures contenues dans ce manuel en utilisant le kit de reconstruction approprié.
<input type="checkbox"/>	Utilisation d'une plaque de lubrification avec une mauvaise longueur de pivot d'attelage.	Voir le bulletin de service HOLLAND XL-SB4.

## La sellette d'attelage est difficile à décrocher de la remorque :

✓	CAUSE POSSIBLE	REMÈDE
<input type="checkbox"/>	Le verrouillage secondaire n'est pas déverrouillé.	Tirez la poignée de déverrouillage secondaire et soulevez-la pour engager la patte de la poignée avec le moulage de la plaque supérieure.
<input type="checkbox"/>	Le tracteur exerce peut-être une pression contre les verrous.	Reculez le tracteur dans la remorque pour relâcher la pression et verrouillez les freins du tracteur avant de tirer la poignée de déverrouillage.
<input type="checkbox"/>	Rouille ou saleté sur le mécanisme de verrouillage.	Vaporisez un lubrifiant léger ou du carburant diesel sur toutes les pièces mobiles, y compris la poignée de déverrouillage, et faites fonctionner plusieurs fois.
<input type="checkbox"/>	Pivot d'attelage plié ou plaque de renfort endommagée.	Vérifiez le pivot d'attelage avec un jauge de pivot d'attelage HOLLAND TF-0110 et une plaque de renfort avec une règle de 48 pouces. Réparer/remplacer selon les besoins. Le pivot d'attelage peut être inspecté conformément à la norme SAE J2228.
<input type="checkbox"/>	Les verrous de sellette d'attelage peuvent être trop serrés.	Vérifiez le réglage du verrouillage conformément aux procédures de ce manuel.
<input type="checkbox"/>	La poignée de déverrouillage ne restera pas en dehors.	Tirez la poignée de déverrouillage vers l'extérieur et vers le haut, puis relâchez.
<input type="checkbox"/>	La poignée de déverrouillage ne restera pas en dehors ; se détache de la patte.	Remplacez la poignée de déverrouillage.
<input type="checkbox"/>	La poignée de déverrouillage doit être tendue lors du dételage.	Construisez l'ergot de la poignée de déverrouillage pour la maintenir davantage ou remplacez le levier de déverrouillage (15) ou la poignée de déverrouillage (16).
<input type="checkbox"/>	Utilisation d'une plaque de lubrification avec une mauvaise longueur de pivot d'attelage.	Voir le bulletin de service HOLLAND XL-SB4.
<input type="checkbox"/>	Long piston.	Tirez la poignée de déverrouillage en position complètement déployée et maintenez-la pendant que quelqu'un d'autre tente de la désaccoupler. Si les verrous ne s'ouvrent pas dans ces conditions, fermez partiellement le verrou pivotant et meulez 1/16 po de la pointe du verrou pivotant. Arrondir après broyage.

**REMARQUE :** Une fois que la sellette d'attelage est déverrouillée et se déplace librement depuis le pivot d'attelage, il est normal que la poignée de déverrouillage revienne à la position "in".



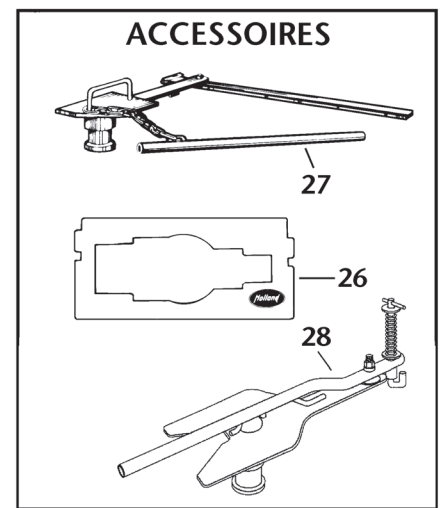
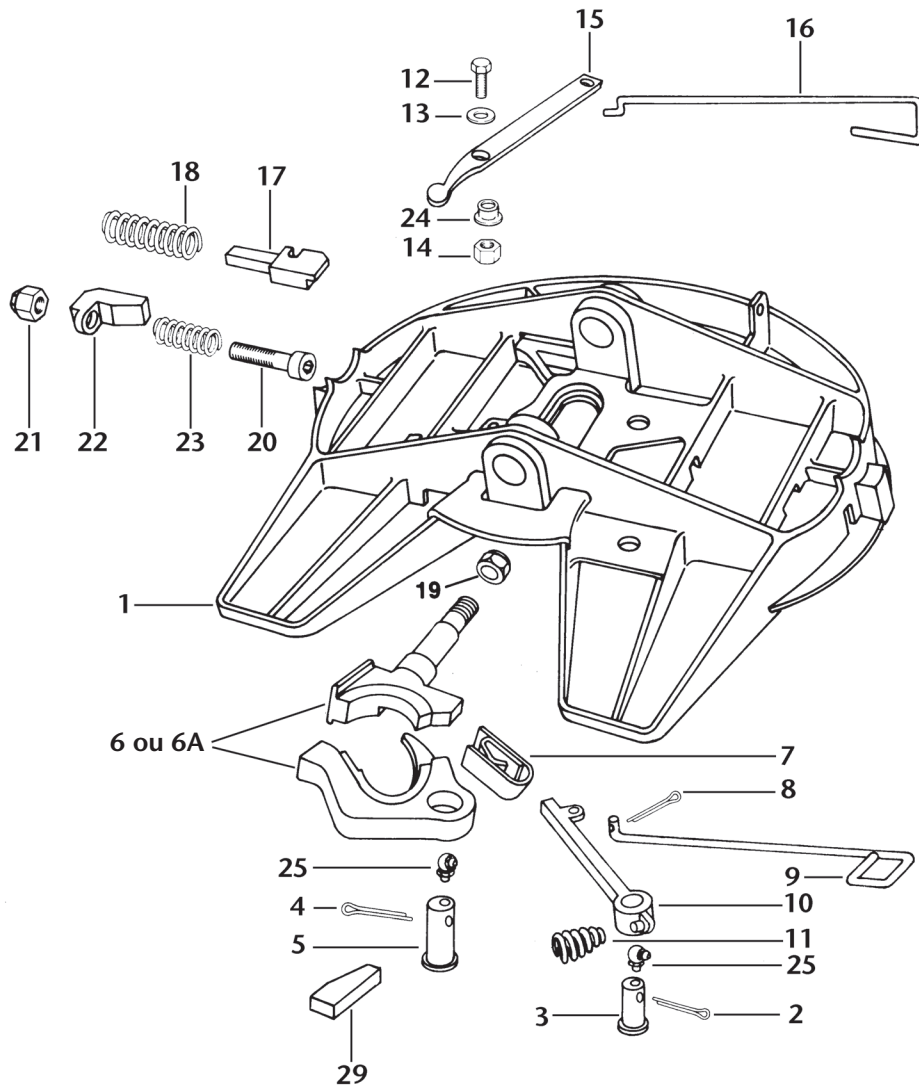

ARTICLE	NUMÉRO DE PIÈCE.	QTÉ.	NOM DE LA PIÈCE	ARTICLE	NUMÉRO DE PIÈCE.	QTÉ.	NOM DE LA PIÈCE
1	XA-2081-D1	1	Plaque supérieure de sellette d'attelage - pivot d'attelage 2"	14	XB-T-69-A	1	Contre-écrou hexagonal 1/2"-20
1A	XA-2081-03	1	Plaque supérieure de sellette d'attelage - pivot d'attelage 3 1/2"	15	XA-1005-FDS	1	Levier de déverrouillage
2	XB-5	1	Goupille fendue 1/4" x 2"	16	XA-1117-13	1	Poignée de déverrouillage
3	XA-1016-C	1	Goupille de verrouillage	17	XA-1104	1	Piston
4	XB-T-60	1	Goupille fendue 1/4" x 2 1/2"	18	XB-1007	1	Ressort de compression (rouge)
5	XA-FW-108-D	1	Goupille de verrouillage	19	XB-04473	1	Contre-écrou 1"-14
6	XA-FW-104-D	1	Jeu de serrures pour pivot d'attelage 2"	20	XB-2001	1	Vis à tête creuse
6A	XA-FW-104-03	1	Jeu de serrures pour pivot d'attelage 3 1/2"	21	XB-HNH-58-C	1	Contre-écrou 5/8"-11
7	XA-FW-128	1	Ressort	22	XD-3123-1	1	Cale de réglage
8	XB-16	1	Goupille fendue 1/8" x 1"	23	XB-403	1	Ressort de compression
9	XA-FW-138	1	Poignée de déverrouillage	24	XB-02949	1	Bague
10	XA-FW-137-2	1	Bras de verrouillage secondaire	25	XB-0769	1	Raccord de lubrification (90 °)
11	XB-1028-2	1	Ressort	*26	TF-0110	1	Jauge de pivot
12	XB-2083	1	Vis à tête hexagonale 1/2"-20 x 1 3/4"	*27	TF-TLN-5001	2	Testeur de serrure à pivot de 3 1/2"
13	XB-T-49	1	Rondelle plate	*28	TF-TLN-1500	2	Testeur de verrouillage à pivot d'attelage 2"
				29	XA-05768	1	Bloc de réglage

\* Non inclus dans les kits de reconstruction

## PROCÉDURES DE RECONSTITUTION

1. Avant de tenter une reconstruction, examinez chaque conseil de dépannage sur la première page de ce manuel. Vous constaterez peut-être que la reconstruction n'est pas nécessaire.
2. Si une reconstruction est nécessaire, consultez la première page de ce manuel pour vous assurer que vous disposez du kit approprié pour la sellette d'attelage que vous êtes sur le point de reconstruire.
3. Démontez complètement et nettoyez la plaque supérieure.
4. Inspectez la plaque supérieure pour déceler des fissures et un trou de goupille de verrouillage desserré. Si la plaque est fissurée ou si le trou de la goupille de verrouillage est allongé, la plaque supérieure doit être jetée.



### Avertissement

N'essayez pas de réparer ou de reconstruire si la plaque supérieure est fissurée ou déformée, ou si la goupille de verrouillage n'est pas bien ajustée, car la plaque supérieure pourrait tomber en panne ou les verrous pourraient mal fonctionner.

**REMARQUE :** Lors de la reconstruction, utilisez uniquement les kits de reconstruction HOLLAND et remplacez toutes les goupilles cylindriques, goupilles fendues, ressorts, boulons, écrous et rondelles. Vérifiez également le kit de reconstruction et vérifiez que toutes les pièces sont présentes.

Avant de commencer le remontage de la sellette d'attelage, il peut être nécessaire de fabriquer un bloc auxiliaire. Il peut être fabriqué en bois dur ou en acier. Reportez-vous à la **Figure 1** pour connaître les dimensions appropriées.

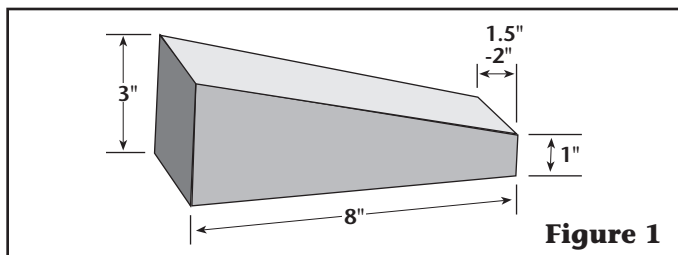

Figure 1

2. Lubrifiez la queue et les faces du piston avec une graisse légère. Installez le ressort (18) sur la queue du piston (17), insérez-le dans les fentes du piston dans le moulage. Utilisez le bloc auxiliaire pour maintenir le piston (17) en place avec le ressort comprimé.
3. Vérifier le montage du levier de déverrouillage (15) et du piston (17). L'extrémité arrondie du levier de déverrouillage doit s'insérer librement dans la fente du piston. Si les pièces ne s'emboîtent pas librement, il sera nécessaire d'ébavurer l'extrémité arrondie du levier de déverrouillage (voir **Figure 2**).

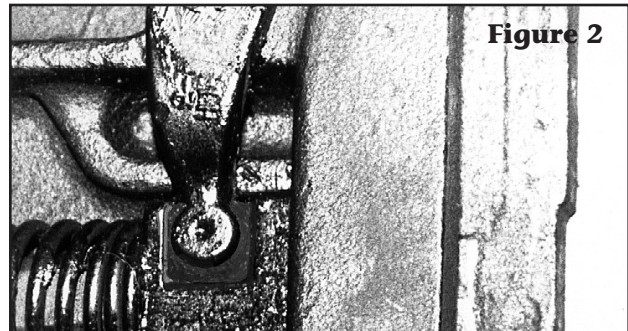

Figure 2

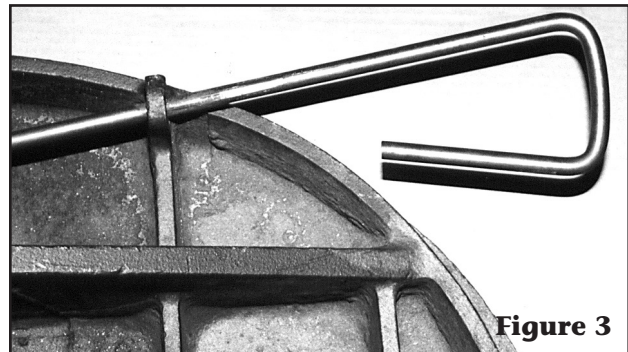

Figure 3

4. Installez la poignée de déverrouillage (16) à travers la fente de guidage du moulage. Installez le levier de déverrouillage (15) sur la poignée (16). L'extrémité ouverte de la poignée de déverrouillage doit faire face à l'arrière du moulage, comme illustré à la **Figure 3**.

1. Installez la vis de réglage (20) dans le trou situé dans la gorge du moulage de la sellette d'attelage. Installez le ressort de compression (23) sur la vis, puis faites glisser la cale de réglage (22) sur la vis. Comprimer le ressort et installer le contre-écrou (21). Serrez la vis avec une clé Allen 1/2" jusqu'à ce que l'écrou affleure l'extrémité du boulon.

5. Installez la bague en nylon (24) dans le levier de déverrouillage (15) de manière à ce que la bride se trouve entre le moulage et le levier. Installez le bras de dégagement (15) dans la fente du piston (voir **Figure 2**), installez la rondelle (13) sur la vis à capuchon (12) et insérez-la à travers le levier de dégagement (15) et vissez dans le moulage.

**ATTENTION : NE PAS TROP SERRER** car le bras de déverrouillage (15) doit bouger librement. Installez le contre-écrou à tête hexagonale (14) sur la vis à capuchon (12) et serrez.

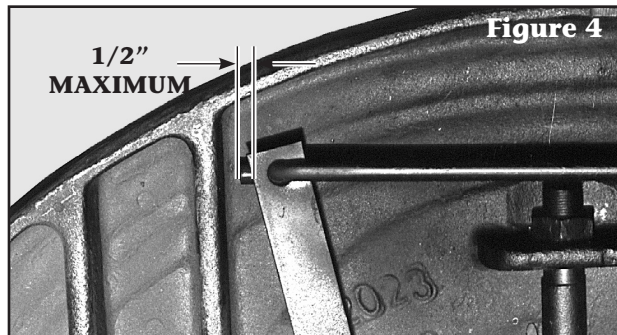

6. Vérifiez la course du piston. Avec la poignée de déverrouillage en position fermée, le bord du levier de déverrouillage (15) doit être à un maximum de 1/2" du support de coulée de la plaque supérieure (voir **Figure 4**). Si cette condition n'existe pas, vérifiez si l'extrémité arrondie du levier de déverrouillage (15) passe sous la nervure de guidage de la pièce moulée, comme illustré sur la **Figure 5**. Si l'extrémité arrondie heurte la nervure, pliez l'extrémité arrondie du levier (15) vers le bas pour qu'il s'enfonce plus profondément dans la fente de pillage. Si le levier de déverrouillage est toujours à plus de 1/2" de la nervure de moulage, retirez le levier de déverrouillage et pliez-le comme indiqué sur la **Figure 6** jusqu'à ce qu'il soit à moins de 1/2" de la pièce moulée. Si l'extrémité carrée du levier de déverrouillage (15) et/ou l'extrémité de la poignée de déverrouillage (16) heurte le frottement de coulée (voir **Figure 4**), meulez le coin du levier de déverrouillage (15) et/ou l'extrémité de la poignée (16) jusqu'à ce qu'elle soit dégagée de la nervure de coulée.

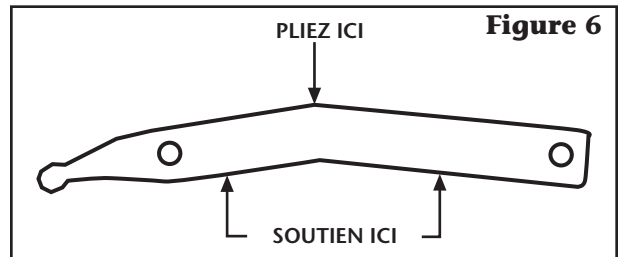
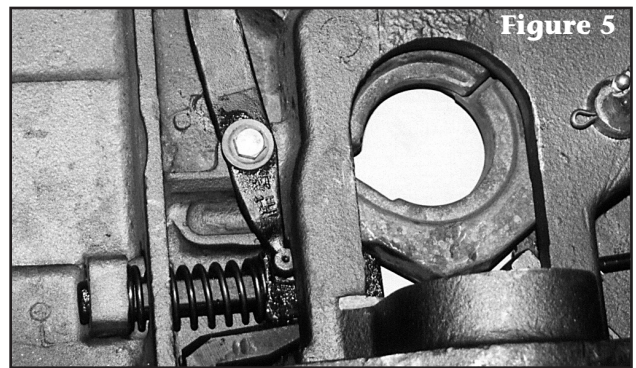

7. Installez le verrou fixe (6) dans le moulage avec le grand lamage vers le bas. Installez le contre-écrou (19) sur la mâchoire et serrez jusqu'à ce qu'il soit serré, tout en laissant le verrou tourner légèrement pour assurer l'alignement avec le pivot d'attelage.
8. Appliquez de la graisse sur le ressort (7) et installez-le dans le moulage. Positionnez-le comme indiqué sur la **Figure 7**.
9. Enduisez le trou de la goupille de verrouillage dans la serrure pivotante (6) avec Never-Seez® (fourni avec le kit). **C'est VITAL. N'UTILISEZ PAS** de lubrifiant de remplacement.
10. Avant d'installer le verrou pivotant (6), vous devez placer le verrou secondaire (10) à son emplacement approximatif dans le moulage (voir **Figure 10**).

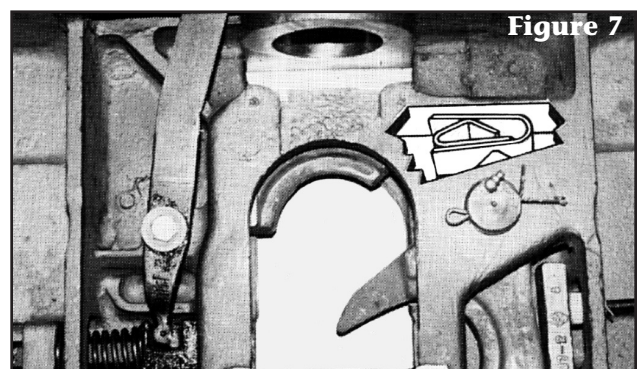



11. Placez le verrou pivotant (6) en position en comprimant le ressort (7). **Remarque :** La goupille de verrouillage (5) comporte un trou pour un graisseur. Positionnez la goupille de manière à ce que le trou soit face à l'avant du moulage. Enfoncez la goupille de verrouillage (5) dans les trous du verrou coulé et pivotant et fixez-la avec la goupille fendue 1/4" x 2-1/2" (4). Installez le graisseur de manière à ce qu'il soit orienté sur le côté et qu'il soit accessible depuis le côté gauche du tracteur (voir **Figure 8**).



12. Tournez la sellette d'attelage à la verticale.

13. **Vérifiez le fonctionnement du verrouillage principal :**

- A. Verrouillez la sellette d'attelage à l'aide d'un testeur de serrure HOLLAND TF-TLN-5001 (2") ou d'un testeur de serrure HOLLAND TF-TLN-1500 (3 1/2") (selon le cas pour la sellette d'attelage en cours de reconstruction).
- B. Tirez la poignée de déverrouillage principale (16), soulevez-la et engagez la patte de la poignée avec le moulage de la plaque supérieure (voir **Figure 15**).
- C. Tirez davantage sur la poignée de déverrouillage principale (16) et installez un petit morceau de pièce de 1/4" (non fourni) entre la patte de la poignée et le moulage.
- D. Déverrouillez la sellette d'attelage en retirant le testeur de verrouillage. Lorsqu'elle fonctionne correctement, cette action fera tomber la crosse de 1/4" et la poignée de déverrouillage descendra et se déplacera en position verrouillée.
- E. Si le stock de 1/4" ne tombe pas, revenez à l'étape 6 et pliez légèrement le bras de dégagement (15) dans la direction opposée.
- F. Répétez l'étape D ci-dessus.

14. **Installation du verrou secondaire :**

- 14.1 Procédures d'installation de la serrure secondaire sur les modèles équipés à l'origine d'une serrure pivotante et d'une serrure secondaire:

- A. Enduisez le trou de la goupille de verrouillage dans la serrure secondaire (10) avec Never-Seez (fourni avec le kit). **NE PAS** utiliser de lubrifiant de substitution.
- B. Installez la poignée de déverrouillage secondaire (9) dans le moulage. Installez le verrou secondaire (10) sur la poignée. Installez la goupille fendue 1/8" x 1" (8) dans la poignée et écartez la goupille fendue. Enfoncez la goupille de verrouillage secondaire (3) dans les trous du moulage et du verrouillage secondaire et fixez-la avec la goupille fendue 1/4" x 2" (2). Installez le graisseur (25) dans la goupille de verrouillage de manière à ce que le raccord soit orienté vers le côté et soit accessible depuis le côté gauche du tracteur.

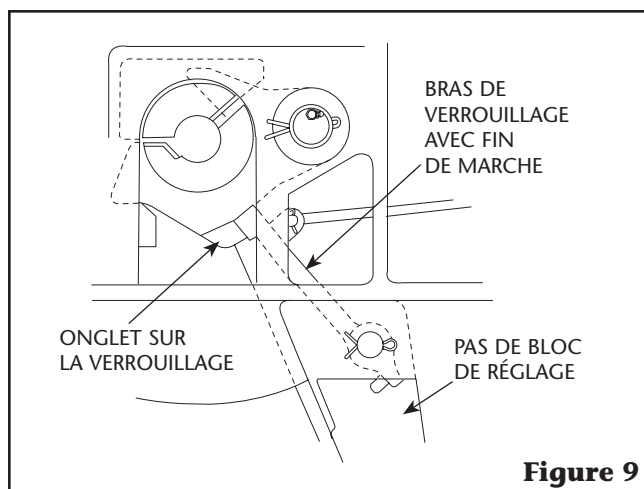

- C. Déplacez la poignée de verrouillage secondaire en position fermée. Vérifier l'emplacement de l'extrémité de la serrure secondaire par rapport à la serrure battante. Il doit être à 3/16" (0,188") ±1/16" (0,06) du point (A) sur le verrou pivotant (voir **Figure 10**) lorsque le verrou secondaire repose contre le moulage au point (B).
- D. Si le verrou secondaire n'est pas dans la position actuelle, installez un réglage du verrou secondaire bloc de réglage (36), comme illustré sur la **Figure 10**. Déplacez le bloc de réglage jusqu'à ce qu'un réglage correct soit obtenu atteint, puis soudez le bloc de réglage en position, comme indiqué sur la **Figure 10**. Après le soudage, vérifiez la dimension et le bon fonctionnement de la serrure secondaire.



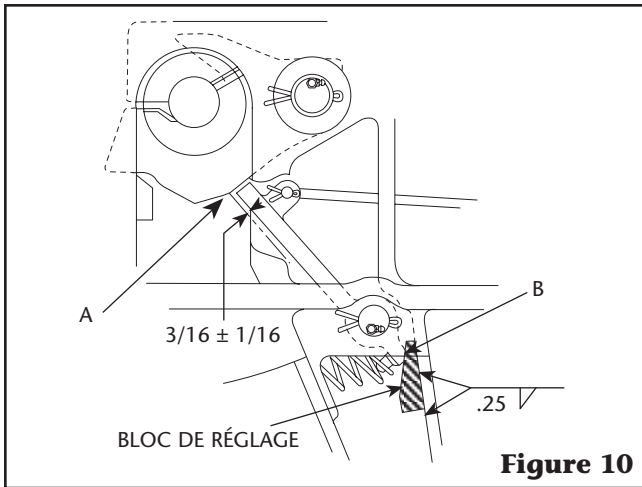

Figure 10

**14.2 Procédures d'installation du serrure secondaire sur les modèles déjà équipés d'un bloc de réglage (Figure 11) :**

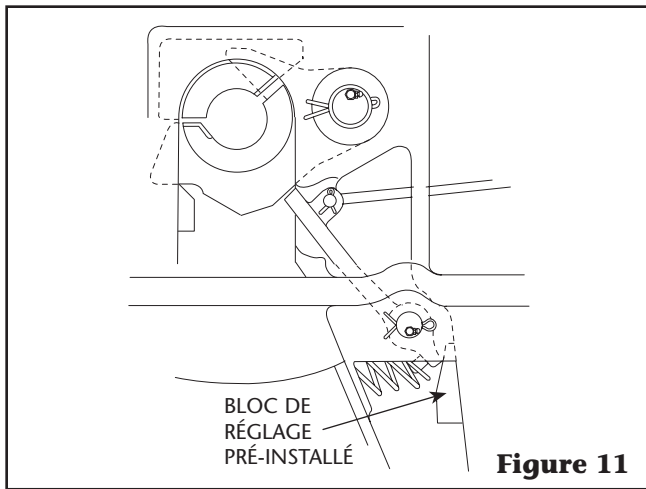

Figure 11

- A.** Préinstaller le verrou secondaire (10) en position fermée dans la pièce moulée. N'installez pas encore le ressort, la poignée ou la goupille de verrouillage secondaire. Alignez les trous des goupilles de verrouillage et faites pivoter le verrouillage secondaire contre le bloc de réglage. Vérifier l'emplacement de l'extrémité de la serrure secondaire par rapport à la serrure battante. Il doit être à  $3/16''$  ( $0,188''$ )  $\pm 1/16''$  ( $0,06''$ ) du point (A) sur le verrou pivotant (voir Figure 12) lorsque le verrou secondaire repose contre le bloc de réglage au point (B).

- Si la dimension est inférieure à  $1/8''$  ( $0,125''$ ) : Marquez la zone où le verrou secondaire est entré en contact avec le bloc de réglage. Retirez le verrou secondaire, puis placez un cordon de soudure sur le bloc de réglage à l'endroit où le verrou secondaire entre en contact avec le bloc de réglage et meulez doucement. **NE PAS**

souder sur la serrure secondaire. Après le soudage, revérifiez comme à l'étape A ci-dessus.

- Si la dimension est supérieure à  $1/4''$  ( $0,25''$ ) : Marquez la zone où le verrou secondaire entre en contact avec le bloc de réglage. Retirez le verrou secondaire, puis meulez le bloc de réglage. **ATTENTION :** Une petite quantité de meulage sur le bloc de réglage entraîne un mouvement important du verrou secondaire. Après le broyage, revérifiez, comme à l'étape A ci-dessus.

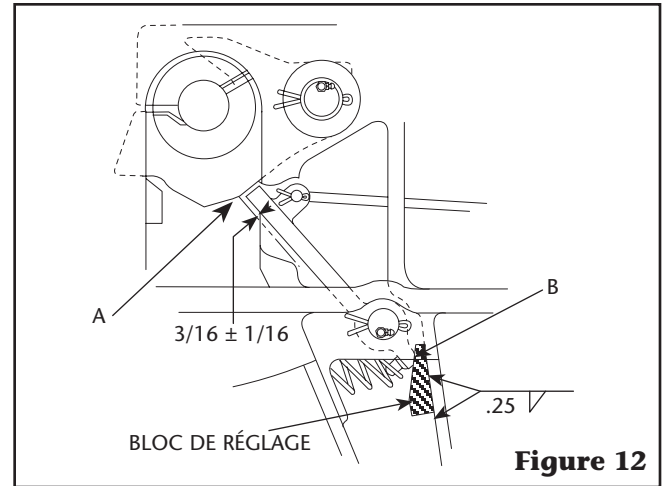

Figure 12

- B.** Après un dernier contrôle dimensionnel, enduire le trou de la goupille de verrouillage de la serrure secondaire (10) avec du Never-Seez (fourni avec le kit). **NE PAS** utiliser de lubrifiant de substitution.
- C.** Installez la poignée de déverrouillage secondaire (9) dans le moulage. Installez le verrou secondaire (10) sur la poignée. Installez la goupille fendue  $1/8'' \times 1''$  (8) dans la poignée et écartez la goupille fendue. Enfoncez la goupille de verrouillage secondaire (3) dans les trous du moulage et du verrou secondaire et fixez-la avec la goupille fendue  $1/4'' \times 2''$  (2). Installez le graisseur (25) dans la goupille de verrouillage de manière à ce que le raccord soit orienté vers le côté et soit accessible depuis le côté gauche du tracteur.

**15. Ajustez les verrous de la sellette d'attelage :**

**Laissez le testeur de serrure dans les serrures fermées pour cette procédure :** À l'aide d'un cliquet avec une clé Allen  $1/2''$ , serrez la vis de réglage (20) dans la gorge de la sellette d'attelage en tournant la vis dans le sens des aiguilles d'une montre jusqu'à ce qu'elle soit serrée. Vérifiez que le pivot d'attelage sur le testeur de serrure est d'équerre par rapport au

verrou pivotant (6) et que le verrou stationnaire est d'équerre par rapport au pivot d'attelage. S'il n'est pas d'équerre, alignez le pivot d'attelage et/ou le verrou stationnaire si nécessaire et resserrez la vis de réglage. Serrez le contre-écrou (19) sur le verrou fixe. Desserrez la vis de réglage (20) en la tournant d'1 1/2 tour dans le sens inverse des aiguilles d'une montre. Le mécanisme de verrouillage est désormais correctement réglé.

16. Vérifiez que la serrure secondaire fonctionne librement.
17. Vérifiez le fonctionnement de la sellette d'attelage en la bloquant et en la déverrouillant plusieurs fois.

### **Vérification du fonctionnement de la sellette d'attelage :**

**Avec la sellette d'attelage verticale, elle fonctionnera comme suit :** Lorsque le verrou pivotant (6) est ouvert, la poignée de déverrouillage (16) sera en place ; le piston (17) s'étendra dans la zone de la gorge de telle sorte que le cran dans le piston soit visible dans la gorge, comme illustré sur la **Figure 13**, et la poignée de déverrouillage secondaire (18) sera sortie avec l'ergot de la poignée dégagé du haut moulage de plaques.

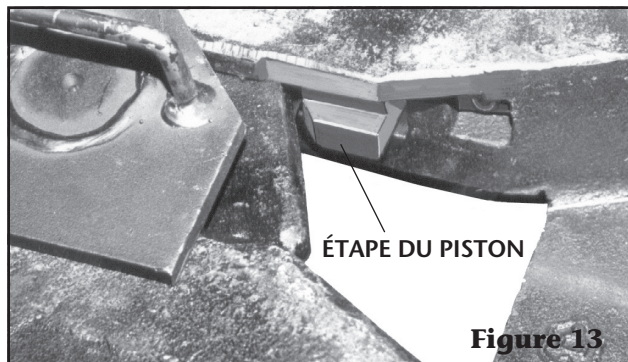

### **Attelage de sellette d'attelage :**

Lorsque le testeur de verrouillage est couplé à la sellette d'attelage, le verrou oscillant se ferme, repoussant le piston (17) vers l'arrière et la poignée de déverrouillage (16) vers l'extérieur.

Lorsque le verrou pivotant se ferme, le ressort du verrou secondaire déplacera le verrou secondaire en position fermée derrière le verrou pivotant et déplacera la poignée de déverrouillage vers l'intérieur. Lorsqu'il est correctement verrouillé, le piston de verrouillage (17) sera visible comme le montre la **Figure 13**.

### **Découplage :**

Pour désaccoupler le testeur de verrouillage, tirez la poignée de déverrouillage secondaire (9), soulevez-la et engagez l'ergot de la poignée avec le moulage de la plaque supérieure (**Figure 14**). Ensuite, tirez

la poignée de déverrouillage (16), soulevez-la et engagez sa patte de poignée avec le moulage de la plaque supérieure (**Figure 15**). Cela rétractera le piston (17) et le maintiendra en place de sorte que la marche du piston ne soit pas visible dans la zone de la gorge. Lorsque le pivot d'attelage du testeur de serrure est retiré (vers l'arrière), la serrure pivotante (6) s'ouvre. Lorsque le verrou pivotant s'ouvre, il repousse légèrement le piston vers l'arrière, ce qui fait que la poignée de déverrouillage (16) s'étend légèrement vers l'extérieur. Cette action désengage la poignée de déverrouillage de son encoche dans le moulage, permettant à la poignée de déverrouillage de se déplacer vers la position verrouillée. Lorsque le verrou pivotant (6) s'ouvre au-delà du piston (17), le piston s'étend dans la zone de la gorge et redevient visible. La poignée de déverrouillage (16) se déplacera vers l'intérieur. Lorsque le verrou pivotant (6) s'ouvre complètement, il entrera en contact avec le verrou secondaire rétracté (10), poussant légèrement la poignée de déverrouillage du verrou secondaire (9), provoquant le désengagement de l'ergot de la poignée et permettant à la poignée de descendre légèrement.

**AVERTISSEMENT :** Si l'ensemble de la plaque supérieure ne fonctionne pas correctement, **NE L'UTILISEZ PAS**. Consultez les conseils de dépannage et les procédures de reconstruction ou contactez votre représentant HOLLAND local pour obtenir de l'aide.

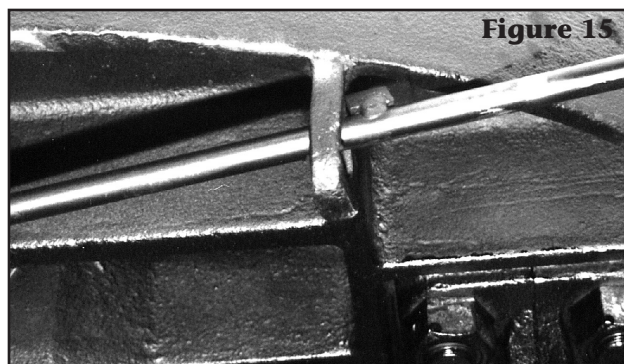
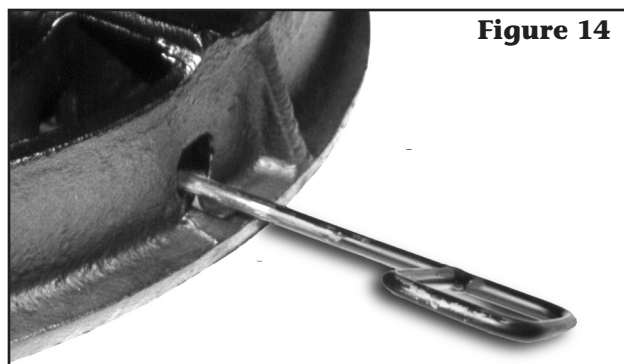

## **Vérifiez l'ensemble culbuteur et les supports avant de remonter la plaque supérieure :**

1. Inspectez l'ensemble culbuteur et les supports pour déceler des fissures ou des dommages et remplacez-les si nécessaire.
2. Appliquez de la graisse sur les supports et l'ensemble culbuteur à travers les graisseurs situés sur les supports de sellette d'attelage et l'ensemble culbuteur, comme indiqué dans la publication HOLLAND **"Instructions d'installation, d'utilisation et d'entretien de la série FW2080"** ; formulaire numéro FW 246.

## **Entretien et réglage périodiques :**

1. Lubrifiez périodiquement la serrure en graissant les raccords des goupilles de verrouillage.
2. Lubrifiez les supports et le culbuteur en appliquant de la graisse à travers les raccords fournis.
3. Pour une durée de vie maximale, la sellette d'attelage doit être nettoyée à la vapeur, inspectée et réglée si nécessaire tous les 30 000 miles (50 000 km). Pour des instructions spécifiques supplémentaires, reportez-vous à la publication HOLLAND FW-TE-14C "Procédures de maintenance de la sellette d'attelage".

## **Procédure de réglage :**

**IMPORTANT :** Le réglage doit être effectué avec un testeur de verrouillage comportant un pivot d'attelage aux dimensions SAE adaptées à votre sellette d'attelage.

1. Fermez les serrures à l'aide du testeur de serrure.
2. Serrez la vis de réglage à tête Allen dans la gorge de la plaque supérieure en la tournant dans le sens des aiguilles d'une montre jusqu'à ce qu'elle soit serrée.
3. Desserrez la vis de réglage en la tournant d'1 1/2 tour dans le sens inverse des aiguilles d'une montre. La sellette d'attelage est désormais correctement réglée.
4. Vérifiez ce réglage en verrouillant et déverrouillant plusieurs fois.

## INFORMATIONS GÉNÉRALES

1. Tous les travaux d'entretien, de réglage et de reconstruction de la sellette d'attelage doivent être effectués par une personne qualifiée utilisant les outils appropriés et des procédures sûres. Pour plus d'informations, reportez-vous à la publication HOLLAND FW-TE-14C, "Procédures de maintenance de la sellette d'attelage".
2. Ne pas modifier ou ajouter au produit.
3. Utilisez uniquement des pièces d'origine HOLLAND.
4. Portez des lunettes de sécurité pendant l'installation, le retrait et la reconstruction.
5. Ne frappez jamais aucune partie de l'article avec un marteau en acier.
6. Ne soudez pas sur ce produit sans l'autorisation écrite de l'usine.
7. Observez les précautions standard lors du levage.
8. Reportez-vous à la publication HOLLAND FW 130 pour la description et les instructions des testeurs de verrouillage HOLLAND TF-TLN-5001 et TF-TLN-1500 Kingpin.
9. Ne vous écarter pas de ces instructions. Tout changement ou écart annulera toutes les garanties, expresses ou implicites, à moins d'obtenir au préalable le consentement écrit de l'usine.
10. Vérifiez que toutes les pièces incluses dans le kit sont incluses dans la boîte.



### **AVERTISSEMENT**

Cet équipement ne doit pas être utilisé ou entretenu de manière négligente.

Ces produits sont couverts par la garantie des produits commerciaux de HOLLAND. HOLLAND se réserve le droit, sans préavis, de modifier les spécifications et les dimensions à mesure que les conceptions sont modifiées ou améliorées.