

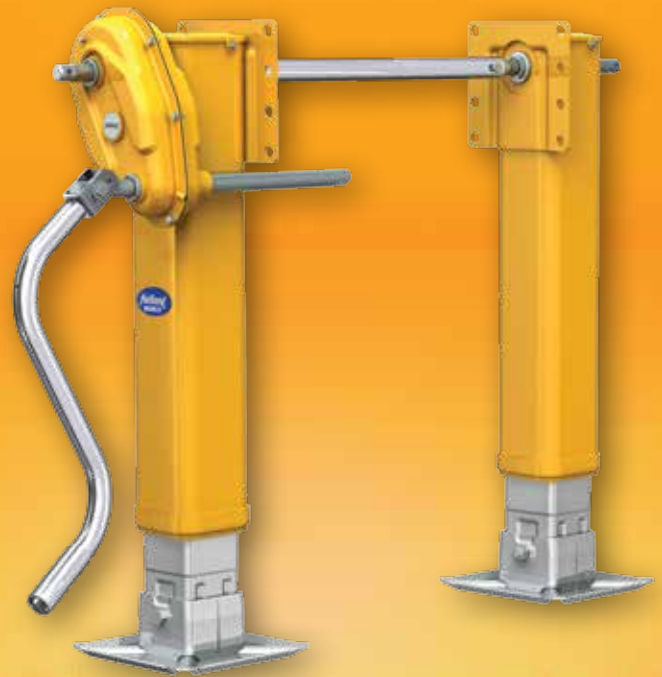

SAF-HOLLAND Group

# MARK V™ DE HOLLAND

PATINES



Equipado con la máxima protección anticorrosiva

EL PATÍN QUE SUPERA LOS ESTÁNDARES DE FUERZA, DURABILIDAD Y FACILIDAD DE ELEVACIÓN.

**SAF-Holland**  
Engineering Your Road to Success



SAF-HOLLAND Group

# EL LÍDER EN RENDIMIENTO Y VALOR CON LA MAYOR VARIEDAD DE APLICACIÓN

## MARK V™

CAPACIDAD DE CARGA LATERAL 32,000 LBS.



### FÁCIL OPERACIÓN CON GRAN DURABILIDAD

- Caja de cambios con lubricante de primera calidad para servicio en temperaturas de -18 a 107 °c (-65 °f a 225 °f)
- Conexión de manivela doble-d reforzada significa mayor estabilidad de operación
- Tubería superior resistente, cuadrada de 5 1/8" con esquina redondeada
- Variedad de opciones de zapatas y otros accesorios disponibles

### MARK V™ DE ALTA RESISTENCIA

- Una capacidad de carga lateral robusta de 20,865 kg (46,000 lb) para satisfacer los requisitos de la aplicación de alta resistencia
- Placa de montaje cónica y de alta resistencia
- Collarín de refuerzo de 0.05 M (2") en pata superior con tubo interno de alta resistencia en una sola pieza para mayor resistencia
- Zapata arenera 0.40 X 0.25 M (16" x 10")

## MARK V™

## DE ALTA RESISTENCIA

CAPACIDAD DE CARGA LATERAL 46,000 LBS.



### CAPACIDADES

62,500 lbs. Capacidad Levante  
(100 ft./lbs. torque entrada)  
200,000 lbs. Carga Estática  
32,000 lbs. Carga Lateral

### ENGRANES

2.5 Vueltas-Pulgada (Alta)  
33.8 Vueltas-Pulgada (Baja)

*Todas las pruebas cumplen las practicas recomendadas AAR M-931.*



### CAPACITIES

62,500 lbs. Capacidad Levante  
(100 ft./lbs. torque entrada)  
200,000 lbs. Carga Estática  
46,000 lbs. Carga Lateral

### ENGRANES

2.5 Vueltas-Pulgada (Alta)  
33.8 Vueltas-Pulgada (Baja)

*Todas las pruebas cumplen las practicas recomendadas AAR M-931.*

# NoLube™

## CARACTERÍSTICA OPCIONAL

La Tecnología NoLube® libre de grasa provee un sistema sellado con la máxima lubricación de grasa sin necesidad de grasa adicional. La opción de la tecnología NoLube protege su inversión, reduce el tiempo de mantenimiento y costos gracias a la aplicación de sellos de alta calidad y protección del usillo para mantener siempre lubricados los componentes y mantener continuamente su rendimiento y fácil operación por años.

### USILLO ENCAPSULADO

Al encapsular el usillo completamente, cada vez que sube y baja el usillo recibe una nueva capa de grasa.



### SELLOS

Todos los bujes y ejes incluyen sellos para prevenir la entrada de agua y otros contaminantes a los compartimientos de engranes.



## AVANZADA PROTECCIÓN CONTRA LA CORROSIÓN ESTÁNDAR



El proceso de protección de metales BLACK ARMOUR™, a diferencia del primer, pintura o revestimiento, químicamente se afianza con la superficie formando una capa de protección impermeable al agua, químicos y contra el hielo. BLACK ARMOUR™ es compatible con la pintura sin necesidad de ningún otro proceso. BLACK ARMOUR™ no se encoge y se mantiene flexible contra impactos de grava. Si es raspado, BLACK ARMOUR™ previene que se expanda la corrosión.

# DURABILIDAD INCORPORADA PARA UN RENDIMIENTO SÓLIDO

## BALEROS DE ALTA RESISTENCIA

Para el funcionamiento sin dificultades del usillo y del engranaje cónico. El modelo MARK V™ de alta resistencia utiliza baleros cónicos.

## USILLO DE DOBLE CUERDA

Tiene 1-5/8" de diámetro, cuerdas roladas para ofrecer mayor resistencia y una elevación suave.

## DEPÓSITO DE GRASA

Constante lubricación en el usillo de levante.

## AUTOLUBRICANTE

Bujes de metal para una mayor resistencia.

ENGRANES DURADEROS, con engranajes de hierro dúctil en línea con tratamiento térmico.

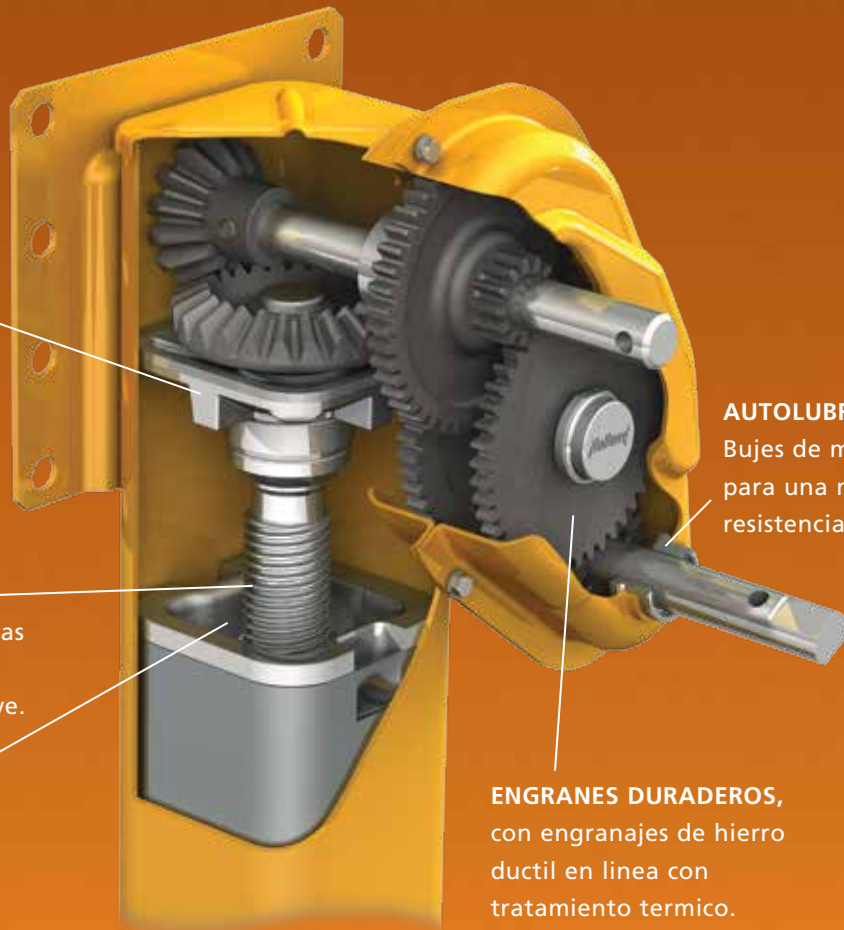

## OPCION RCF (ZAPATA ACOJINANDA)

SAF-HOLLAND ofrece la opción de una zapata acojinada removible (RCF) en la serie de patines HOLLAND MARK V™.

Una zapata innovadora y probada que ha ganado respeto y reconocimiento en la industria.

La zapata utiliza hule de alta resistencia que absorbe 50% mas los golpes que una zapata tradicional.



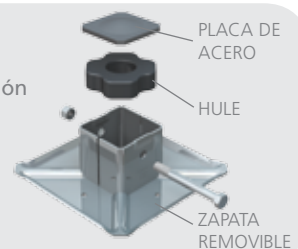

Permite un fácil retiro de la zapata acojinada dañada, simplemente al retirar un solo tornillo. No es necesario corte o soldadura.

La Tecnología RCF simplemente transmite la fuerza de compresión del acero al hule y al acero. Esto resulta en una reducción del desgaste y daño a la carga, remolque y patín.

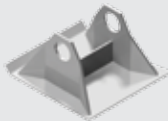
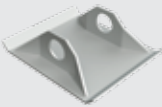

# MARK V™ ESPECIFICACIONES

NOTA: La información del código de pedido y las opciones de calzado adicional se encuentran en el Manual de partes de tren de aterrizaje HOLLAND (XL-LG11389PM).

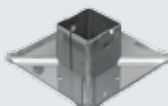
DIMENSIONES	MARK V™				H.D. MARK V™			
	RECORRIDO	LONGITUD EXTENDIDA (A)	LONGITUD RETRAÍDA (B)	PATA SUPERIOR (C)	RECORRIDO	LONGITUD EXTENDIDA (A)	LONGITUD RETRAÍDA (B)	PATA SUPERIOR (C)
<b>PATA AUTONIVELADORA REDONDA</b>								
 CÓDIGO DEL PIE - 01	12.5"	37.0"	24.5"	25.1"	12.5"	37.1"	24.6"	25.9"
	13.5"	41.3"	27.8"	25.9"	13.5"	41.4"	27.9"	27.4"
	15.0"	44.3"	29.3"	27.4"	15.0"	44.4"	29.4"	28.9"
	16.5"	47.3"	30.8"	28.9"	16.5"	47.4"	30.9"	30.0"
	17.6"	49.5"	31.9"	30.0"	17.6"	49.6"	32.0"	31.1"
	18.7"	51.8"	33.1"	31.1"	18.7"	51.9"	33.2"	32.4"
<b>ZAPATA ARENA</b>								
 CÓDIGO DEL PIE - 05	9.9"	37.9"	28.0"	25.1"	9.2"	37.9"	28.7"	25.9"
	13.5"	42.2"	28.7"	25.9"	12.0"	42.2"	30.2"	27.4"
	15.0"	45.2"	30.2"	27.4"	13.5"	45.2"	31.7"	28.9"
	16.5"	48.2"	31.7"	28.9"	15.4"	48.2"	32.9"	30.0"
	17.6"	50.5"	32.9"	30.0"	16.6"	50.5"	34.0"	31.1"
	18.7"	52.7"	34.0"	31.1"	17.4"	52.7"	35.3"	32.4"
<b>APOYO PARA SUELO DE BAJO PERFIL</b>								
 CÓDIGO DEL PIE - 14	9.9"	35.4"	25.5"	25.1"	9.2"	35.4"	26.2"	25.9"
	13.5"	39.7"	26.2"	25.9"	12.0"	39.7"	27.7"	27.4"
	15.0"	42.8"	27.7"	27.4"	13.5"	42.8"	29.2"	28.9"
	16.5"	45.7"	29.2"	28.9"	15.4"	45.7"	30.3"	30.0"
	17.6"	48.0"	30.4"	30.0"	16.5"	48.0"	31.5"	31.1"
	18.7"	50.2"	31.5"	31.1"	17.4"	50.2"	32.8"	32.4"
<b>APOYO PARA SUELO CON AHORRO DE PESO</b>								
 CÓDIGO DEL PIE - 15	9.9"	37.2"	27.3"	25.1"	9.5"	37.2"	28.0"	25.9"
	13.5"	41.5"	28.0"	25.9"	12.0"	41.5"	29.5"	27.4"
	15.0"	44.5"	29.5"	27.4"	13.5"	44.5"	31.0"	28.9"
	16.5"	47.5"	31.0"	28.9"	15.4"	47.5"	32.1"	30.0"
	17.6"	49.7"	32.1"	30.0"	16.6"	49.7"	33.2"	31.1"
	18.7"	52.0"	33.3"	31.1"	17.4"	52.0"	34.6"	32.4"
<b>APOYO PARA SUELO DE H.D.</b>								
 CÓDIGO DEL PIE - 12	9.9"	37.4"	27.5"	25.1"	9.2"	37.4"	28.2"	25.9"
	13.5"	41.7"	28.2"	25.9"	12.0"	41.7"	29.7"	27.4"
	15.0"	44.7"	29.7"	27.4"	13.5"	44.7"	31.2"	28.9"
	16.5"	47.7"	31.2"	28.9"	15.4"	47.7"	32.3"	30.0"
	17.6"	49.9"	32.3"	30.0"	16.6"	50.0"	33.4"	31.1"
	18.7"	52.2"	33.5"	31.1"	17.4"	52.2"	34.8"	32.4"
<b>ZAPATA ACOJINADA REEMPLAZABLE</b>				<b>ZAPATA ACOJINADA</b>				
 CÓDIGO DEL PIE - 24	10.3"	36.8"	26.5"	25.1"	11.8"	38.5"	26.7"	25.9"
	13.5"	41.1"	27.6"	25.9"	13.5"	42.8"	29.3"	27.4"
	15.0"	44.1"	29.1"	27.4"	15.0"	45.8"	30.8"	28.9"
	16.5"	47.1"	30.6"	28.9"	16.5"	48.8"	32.3"	30.0"
	17.6"	49.3"	31.7"	30.0"	17.6"	51.1"	33.5"	31.1"
	18.7"	51.5"	32.8"	31.1"	18.7"	53.3"	34.6"	32.4"

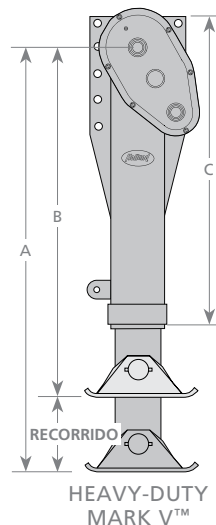
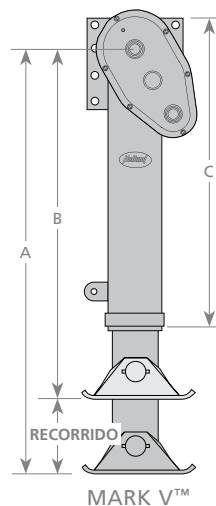

**CÓDIGOS DE EJE**  
Eje hueco - 1  
Eje sólido - 3



NOTA: Las dimensiones técnicas y el código de pedido de MARK V y Heavy-Duty MARK V se encuentran en el Manual de partes de tren de aterrizaje HOLLAND (XL-LG11389PM).



**SAF-HOLLAND** es un proveedor líder de componentes, sistemas y programas de servicios altamente eficientes en la industria global de vehículos comerciales. Nuestras tres marcas principales son reconocidas por brindar soluciones innovadoras que optimizan las operaciones de las flotas en cada rincón del mundo.



**SISTEMAS DE EJES DE  
SUSPENSIÓN PARA REMOLQUES**



**TECNOLOGÍA DE  
ELEVACIÓN Y ACOPLÉ**



**SUSPENSIÓN PARA  
CAMIONES Y AUTOBUSES**

Con un equipo de más de 3000 empleados y una red de más de 9000 socios de servicio alrededor del mundo, nos valemos de nuestros conocimientos y pasión para servir a clientes que posean flotas y siempre nos enfocamos en un solo objetivo: **Diseñar tu camino hacia el éxito**. En cualquier parte del mundo. Bajo cualquier circunstancia. Los 365 días del año.

**SISTEMAS Y COMPONENTES ALTAMENTE EFICIENTES PARA CAMIONES Y REMOLQUES**



EUROPA | AMÉRICA DEL NORTE | AMÉRICA DEL SUR | ÁFRICA | ASIA | AUSTRALIA

[safholland.com](http://safholland.com)

**SAF-HOLLAND International de México**  
Tel/Fax 52.55.5816.2230

**SAF-HOLLAND USA, Inc.**  
Tel 888.396.6501  
Fax 800.356.3929