

Replacement Instructions

FW16 Release Handle

Manual de reemplazo

Manija de liberación FW16

FW16 LowLube Fifth Wheels

Release Handle Replacement Procedures for the XA-161 Series Top Plates

Quintas ruedas FW16 LowLube

Procedimiento de reemplazo de la manija de liberación para las placas superiores de la serie XA-161

Introduction

These instructions provide the information necessary to properly replace the release handle on the HOLLAND® FW16 XA-161 Series Fifth Wheel Top Plates.

Read these instructions before using or servicing this product and keep it in a safe location for future reference. Updates to these instructions, which are published as necessary, are available on the internet at www.safholland.us.

When replacement parts are required, SAF-HOLLAND® highly recommends the use of only SAF-HOLLAND® Original Parts. A list of technical support locations that supply SAF-HOLLAND® Original Parts and an Aftermarket Parts Catalog are available on the internet at www.safholland.us or contact Customer Service at 888-396-6501.

Notes, Cautions, and Warnings

Before starting any work on the unit, read and understand all the safety procedures presented in this manual. This manual contains the terms "NOTE", "IMPORTANT", "CAUTION", and "WARNING" followed by important product information. These terms are defined as follows:

NOTE: Includes additional information to enable accurate and easy performance of procedures.

IMPORTANT: Includes additional information that if not followed could lead to hindered product performance.

CAUTION Used without the safety alert symbol, indicates a potentially hazardous situation which, if not avoided, could result in property damage.

CAUTION Indicates a potentially hazardous situation which, if not avoided, could result in minor or moderate injury.

WARNING Indicates a potentially hazardous situation which, if not avoided, could result in death or serious injury.

1. General Safety Instructions

- Read and observe all Warning and Caution hazard alert messages. The alerts provide information that can help prevent serious personal injury, damage to components, or both.

WARNING Failure to follow the instructions and safety precautions in this manual could result in improper servicing or operation leading to component failure which, if not avoided, could result in death or serious injury.

- All repair and maintenance should be performed by a properly trained technician using proper/special tools, and safe procedures.

NOTE: In the United States, workshop safety requirements are defined by federal and/or state Occupational Safety and Health Act (OSHA). Equivalent laws may exist in other countries. This manual is written based on the assumption that OSHA or other applicable employee safety regulations are followed by the location where work is performed.

NOTE: Before replacing the HOLLAND® Fifth Wheel release handle review the model number on the identification tag. This rebuild procedure applies only to model XA-161 fifth wheel top plates.

IMPORTANT: All maintenance MUST be performed while the tractor is uncoupled from the trailer.

IMPORTANT: These instructions apply to the proper replacement on the XA-161 series fifth wheel top plates only. There are other important checks, inspections, and procedures not listed here that are necessary, prudent, and/or required by law.

- For proper installation procedures, refer to Installation Manual XL-FW10008BM-en-US available on the internet at www.safholland.us.

IMPORTANT: Prior to operation of the fifth wheel, verify that the fifth wheel has been properly installed on the vehicle.

WARNING Failure to properly repair and install the fifth wheel could adversely affect performance resulting in tractor trailer separation which, if not avoided, could result in death or serious injury.



SAF-HOLLAND Group

Model Identification and Replacement Procedures

2. Model Identification

These instructions contain the installation procedures for the SAF-HOLLAND® replacement kit RK-161-11493. Before replacement, verify that the replacement kit for the fifth wheel top plate is correct for the attempted repair.

Fifth wheel serial tags are located on the left side of the fifth wheel top plate above the fifth wheel bracket pin, or on the pickup ramps. The part number and serial number are listed on the tag as indicated (**Figure 1**).

3. RK-161-11493 Kit Contents (**Figure 2**)

ITEM	DESCRIPTION	PART NUMBER	QTY.
1	Release Handle	XA-11618-RP-P	1
2	Washer, 1/2" SAE	XB-PW-1732-1-116	1
3	Cotter Pin	XB-16	1
4	Extension Spring, Inner	XB-10489	1
5	Extension Spring, Outer	XB-10490	1

4. Top Plate Removal

1. Clean off excessive grease, grime, and dirt from top plate.
2. Remove bracket pin retention bolt and nut from both sides of fifth wheel top plate (**Figure 3**).
3. Using a pry bar, pull bracket retention pins out of fifth wheel top plate (**Figure 3**).
4. Using a lifting device capable of lifting 500 lbs. (227 kg), remove top plate from mounting base. Place fifth wheel upside down on a flat, clean working area.

NOTE: Follow instructions published by lifting device manufacturer for proper operation of lifting device.

Figure 1

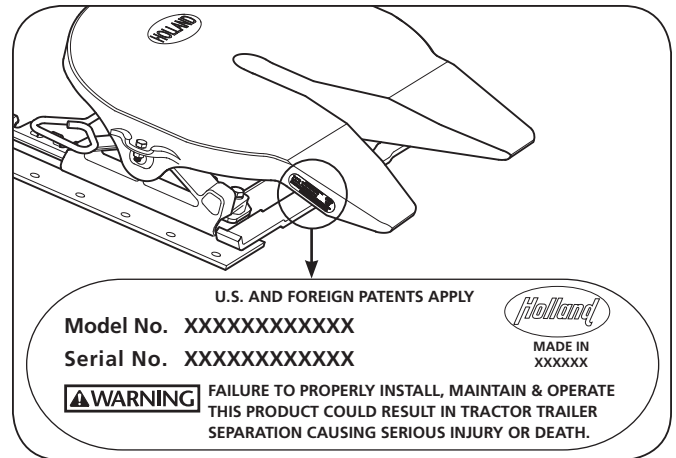

Figure 2

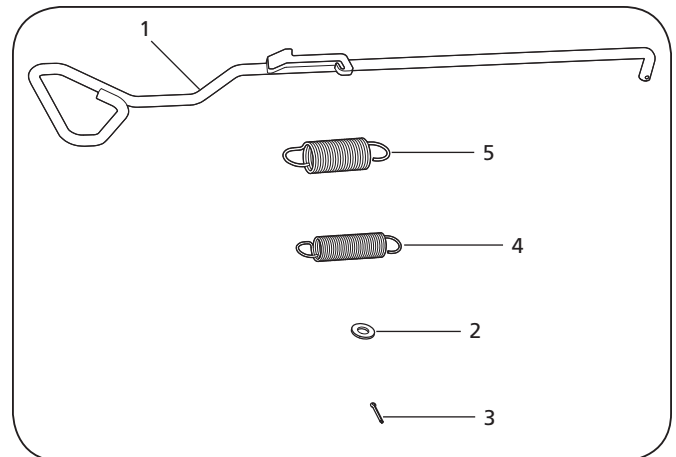
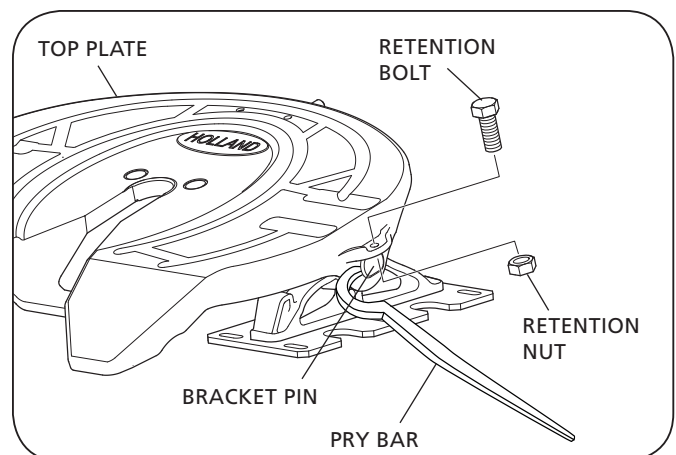

Figure 3



5. Replacement Procedures

1. Carefully detach springs from loop on release handle. Remove existing release handle from the top plate by cutting through the handle near the release cam so the "S-bend" in the handle can be removed (**Figure 4**). Discard all release handle parts.
2. Insert the new release handle through the cast slot on the top plate. Position the end of the release handle into the hole in the release cam (**Figure 5**).
3. Install the washer and cotter pin (**Figure 5**) to connect the new release handle to the release cam.
4. Spread the cotter pin legs so that the ends wrap around the release handle.
5. Insert the inner extension spring into the outer extension spring. Attach the new extension springs so that both spring openings face away from fifth wheel top plate (**Figure 6**).
6. Flip fifth wheel over.

Figure 4

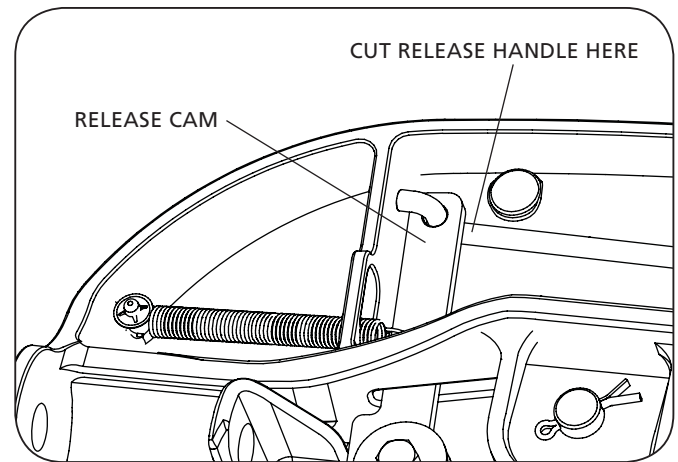

Figure 5

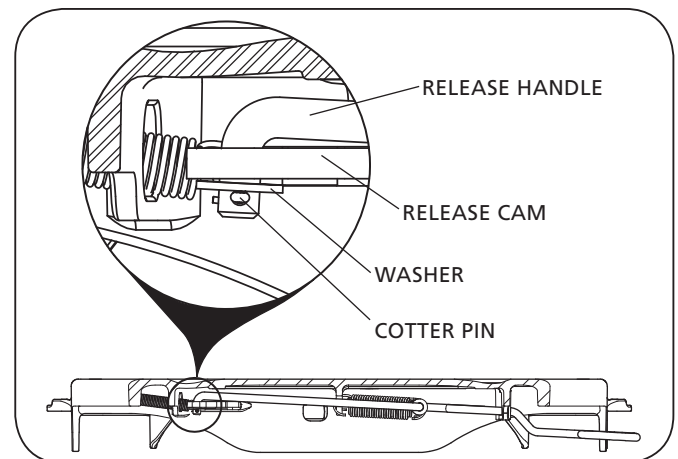
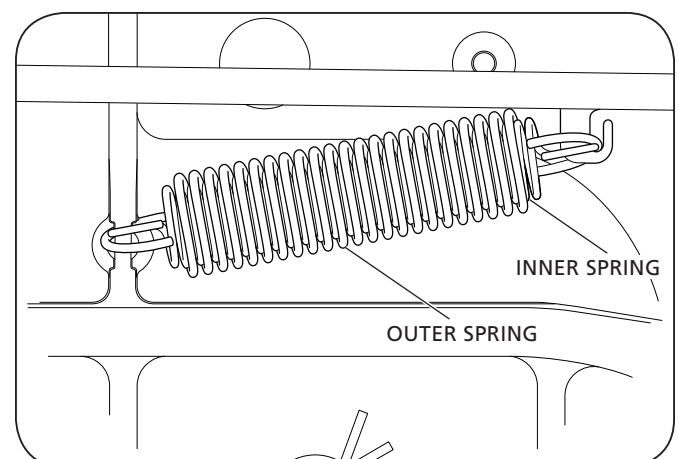

Figure 6



6. Operation Check

1. Verify the proper operation of the fifth wheel by locking and unlocking the fifth wheel using a SAF-HOLLAND® Kingpin Lock Tester TF-TLN-5001 (**Figure 7**).
2. Set the lock tester tool on the fifth wheel, engage the "J" hook, and rotate the handle clockwise to lock (**Figure 7**).
3. Pull the release handle forward, out and forward to hook on casting to unlock (**Figure 8**).
4. Rotate the lock tester handle counter clockwise to unlock (**Figure 7**).
5. After each attempt, verify that the fifth wheel is properly locked (**Figure 8 and 9**).
6. After unlocking, verify that the handle 'kicks off' the unlock notch and moves into the ready to couple position.

IMPORTANT: Before using the fifth wheel, visually inspect all components of fifth wheel for proper operation while coupling and uncoupling fifth wheel with lock tester.

IMPORTANT: DO NOT use any fifth wheel which does not operate properly.

⚠ WARNING

Failure to repair an improperly operating fifth wheel could result in tractor trailer separation which, if not avoided, could result in death or serious injury.

After a minimum of two (2) successful operational checks, the fifth wheel is ready for installation and return to operation.

Figure 7

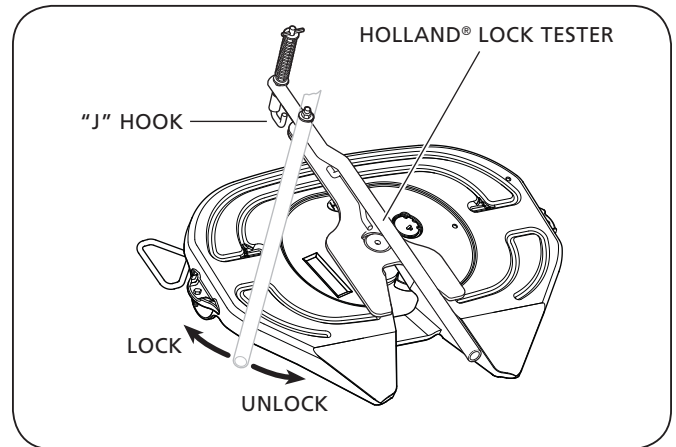

Figure 8

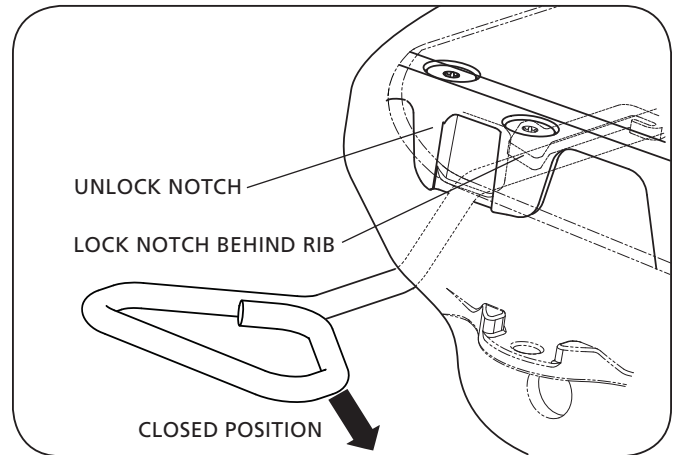
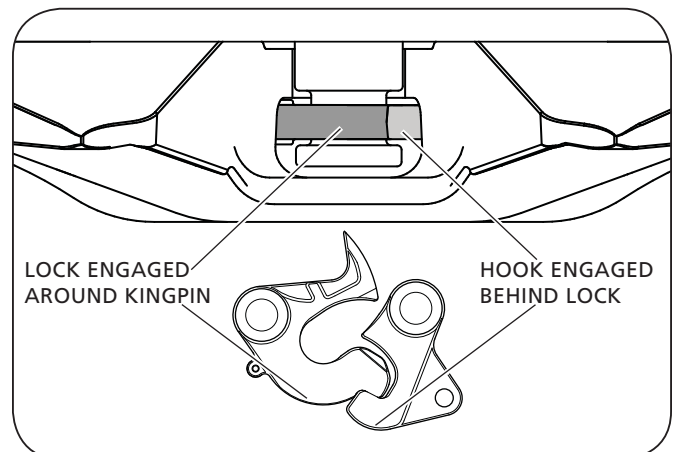

Figure 9



7. Top Plate Installation

1. If pocket inserts are dislodged from fifth wheel casting, clean pocket area of casting and apply a strip of double face tape in bottom of pockets. Install pocket inserts by pressing them down into the pocket areas (**Figure 10**).
2. Using a lifting device capable of lifting 500 lbs. (227 kg), install fifth wheel top plate onto its mounting base.

NOTE: Follow instructions published by lifting device manufacturer for proper operation of lifting device.

3. Install bracket pins through fifth wheel casting and mounting base and secure by installing the bracket pins retention bolts and nuts (**Figure 11**). Torque retention bolts not to exceed 50-60 ft.- lbs. (68-81 N•m).

Figure 10

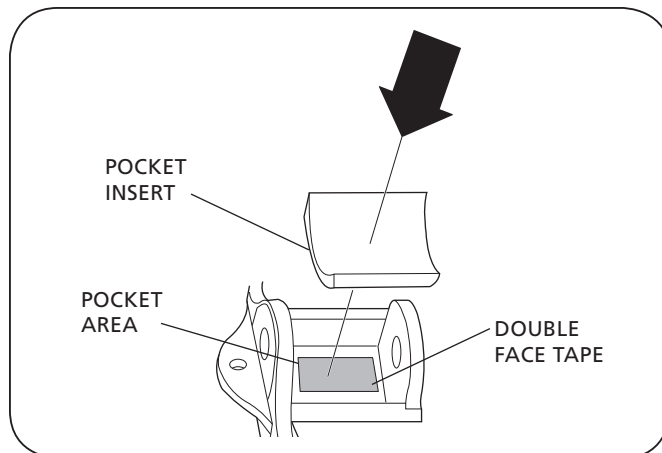
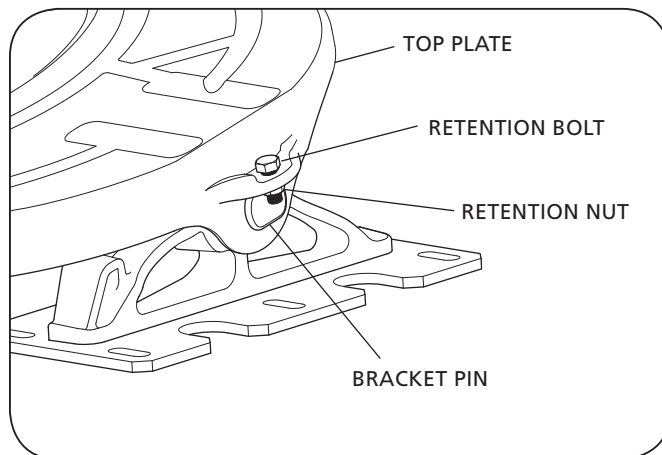

Figure 11



Manual de reemplazo Manija de liberación FW16

Quintas ruedas FW16 LowLube

Procedimiento de reemplazo de la manija de liberación para las placas superiores de la serie XA-161

Introducción

Estas instrucciones dan la información necesaria para reemplazar adecuadamente la manija de liberación en las placas superiores de quinta rueda series FW16 XA-161 de HOLLAND®.

Lea estas instrucciones antes de utilizar o dar mantenimiento a este producto y guárdelas en un lugar seguro para consulta posterior. Las actualizaciones de este manual, que se publican cuando sea necesario, están disponibles en la red en www.safholland.us.

Cuando se requieran refacciones, SAF-HOLLAND® recomienda encarecidamente usar sólo partes originales SAF-HOLLAND®. Una lista de locales de apoyo técnico que proveen refacciones originales SAF-HOLLAND® y un catálogo del mercado de repuestos, están disponibles en la red en www.safholland.us o llame al Servicio al Cliente al 888-396-6501.

Notas, precauciones y advertencias

Antes de comenzar a trabajar en la unidad, lea y entienda todos los procedimientos de seguridad presentados en este manual. Este manual contiene los términos "NOTA", "IMPORTANTE", "PRECAUCIÓN" y "ADVERTENCIA" seguidos de información importante sobre el producto. Estos términos se definen como sigue:

NOTA: Incluye información adicional para permitir la realización de procedimientos exactos y fáciles.

IMPORTANTE: Incluye información adicional que, de no atenderse podría ocasionar una disminución en el rendimiento del producto.

PRECAUCIÓN Sin el símbolo de alerta de seguridad indica una situación con riesgo potencial que, si no se evita, puede provocar daños materiales.

PRECAUCIÓN Indica una situación con riesgo potencial que, si no se evita, puede provocar lesiones menores o moderadas.

ADVERTENCIA Indica una situación con riesgo potencial que, si no se evita, puede provocar la muerte o lesiones graves.

1. Instrucciones generales de seguridad

- Lea y preste atención a todos los mensajes de alerta, de advertencia y de precaución de riesgos. Las alertas proporcionan información que puede ayudar a evitar lesiones personales graves, daños a los componentes o ambos.

ADVERTENCIA Si no se siguen las instrucciones y las precauciones de seguridad de este manual, podría ser causa de mantenimiento inadecuado o mal funcionamiento con daño a los componentes que, si no se evita, podría provocar muertes o lesiones graves.

- Toda reparación y mantenimiento debe realizarlos un técnico debidamente capacitado con las herramientas y los procedimientos de seguridad adecuados.

NOTA: En Estados Unidos, los requisitos de seguridad en el taller están definidos por la Ley de seguridad y salud laboral federal o estatal (OSHA). En otros países pueden existir leyes equivalentes. Este manual está escrito basándose en la suposición de que se siguen los reglamentos de OSHA u otros reglamentos aplicables de seguridad del empleado en el lugar donde se realiza el trabajo.

NOTA: Antes de reemplazar la manija de liberación de quinta rueda HOLLAND®, revise el número de modelo en la etiqueta de identificación. Este procedimiento de reconstrucción se aplica solamente a las placas superiores modelo XA-161 de quinta rueda.

IMPORTANTE: Todo el mantenimiento debe realizarse mientras el tractocamión no está acoplado al remolque.

IMPORTANTE: Estas instrucciones son para el reemplazo adecuado sobre las placas superiores de quinta rueda series XA-161 solamente. Existen otras verificaciones, inspecciones y procedimientos que no aparecen aquí y que son necesarios, prudentes y/o exigidos por la ley.

- Para los procedimientos de instalación adecuados, consulte el manual de instalación XL-FW10008BM-en-US disponible en la red en www.safholland.us.

IMPORTANTE: Antes de comenzar la operación de la quinta rueda, asegúrese que la quinta rueda haya sido bien instalada en el vehículo.

ADVERTENCIA Si no se repara e instala adecuadamente la quinta rueda, podría perjudicar el desempeño y ocasionar la separación del tractocamión y el remolque que, si no se evita, podría causar muertes o lesiones graves.

2. Identificación del modelo

Este manual contiene los procedimientos de instalación para el equipo de reemplazo SAF-HOLLAND® RK-161-11493. Antes de reemplazar, verifique que tenga el equipo de reemplazo correcto para la placa superior de la quinta rueda que desea reparar.

Las etiquetas de número de serie de la quinta rueda están colocadas en la placa superior de la quinta rueda encima del perno de soporte, o en las rampas de acoplamiento como se muestra. El número de parte y el número de serie aparecen en la etiqueta como se indica (**Figura 1**).

3. Contenido del equipo RK-161-11493 (**Figura 2**)

ARTÍCULO	DESCRIPCIÓN	NÚM. DE PARTE	CANT.
1	Manija de liberación	XA-11618-RP-P	1
2	Arandela, 1/2 pulg. SAE	XB-PW-1732-1-116	1
3	Pasador de aletas	XB-16	1
4	Resorte de extensión, interno	XB-10489	1
5	Resorte de extensión, externo	XB-10490	1

4. Remoción de la placa superior

1. Limpie el exceso de grasa, la suciedad y el polvo de la placa superior.
2. Retire la tuerca y tornillo de retención del perno de soporte de ambos lados de la placa superior de la quinta rueda (**Figura 3**).
3. Con una palanca, jale los pernos de retención del soporte de la placa superior de la quinta rueda (**Figura 3**).
4. Use un elevador capaz de soportar 500 lb (227 kg) para retirar la placa superior de la base de montaje. Coloque la quinta rueda de cabeza sobre una superficie de trabajo plana y limpia.

NOTA: Siga las instrucciones publicadas del fabricante sobre la operación adecuada del elevador.

Figura 1

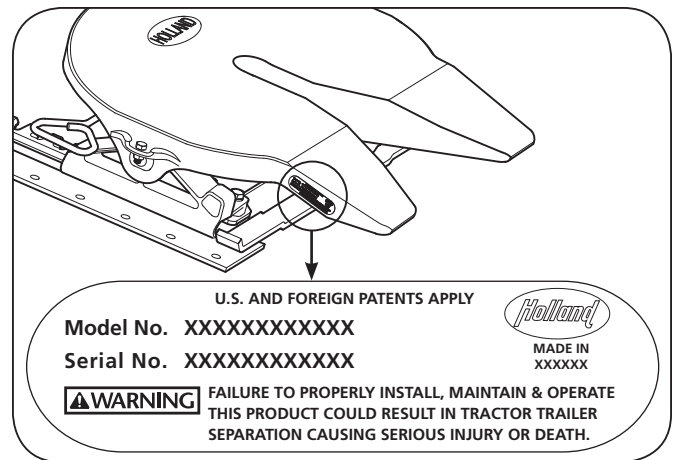

Figure 2



Figura 3



5. Procedimientos de reemplazo

1. Desprenda cuidadosamente los resortes del bucle de la manija. Retire la manija de liberación existente de la placa superior cortándola cerca de la leva de liberación de manguera que la curva en forma de "S" se pueda retirar (**Figura 4**). Deseche todas las partes de la manija de liberación.
2. Inserte la nueva manija de liberación a través de la ranura moldeada en la placa superior. Ubique el extremo de la manija de liberación en el hoyo en la leva de liberación (**Figura 5**).
3. Instale la arandela y el pasador de aletas (**Figura 5**) para conectar la nueva manija de liberación con la leva de liberación.
4. Separe las aletas del pasador de manera que los extremos envuelvan la manija de liberación.
5. Inserte el resorte de extensión interno dentro del resorte de extensión externo. Coloque los nuevos resortes de extensión de manera que la abertura de ambos resortes apunte hacia afuera de la placa superior de la quinta rueda (**Figura 6**).
6. Voltee la quinta rueda.

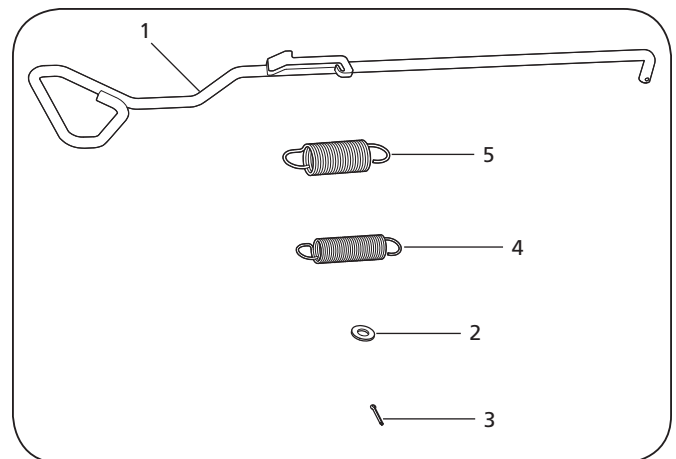
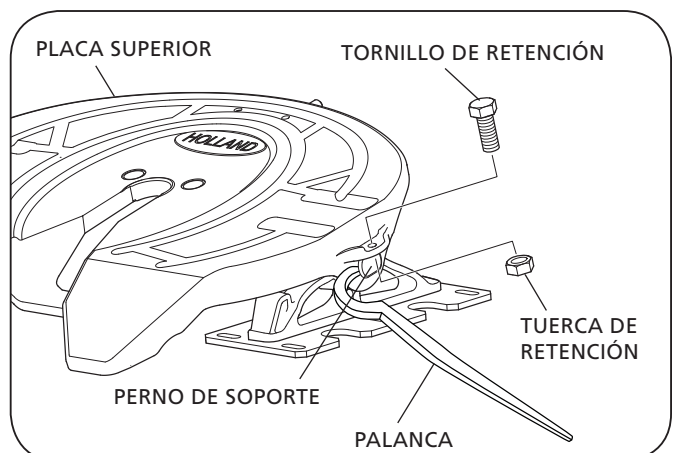
Figura 4



Figura 5



Figura 6

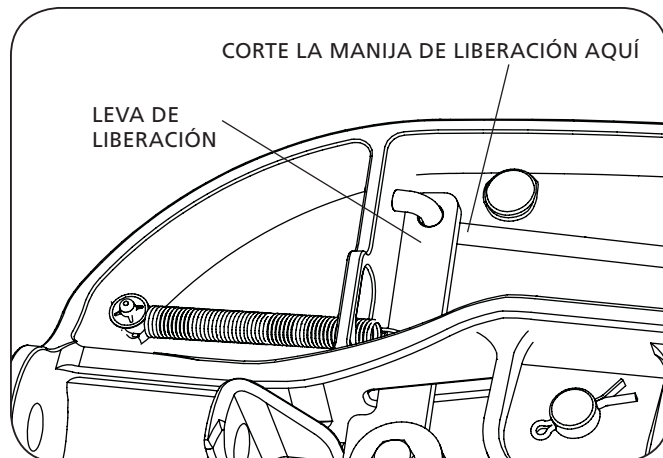

6. Verificación de funcionamiento

1. Verifique que la quinta rueda funcione correctamente. Para ello, libere y asegure la quinta rueda con un probador de seguros de perno rey SAF-HOLLAND® TF-TLN-5001 (**Figura 7**).
2. Fije la herramienta del probador de seguros en la quinta rueda, coloque el gancho en forma de "J" y gire la palanca en sentido horario para asegurarla (**Figura 7**).
3. Jale la manija de liberación hacia adelante, hacia afuera y hacia adelante para enganchar en el molde para abrir el seguro (**Figura 8**).
4. Gire la manija en el probador de seguros en sentido antihorario para abrir (**Figura 7**).
5. Después de cada intento, verifique que la quinta rueda esté asegurada correctamente (**Figuras 8 y 9**).
6. Después de liberarla, verifique que la palanca "gire" de la muesca de apertura y se mueva a la posición listo para acoplar.

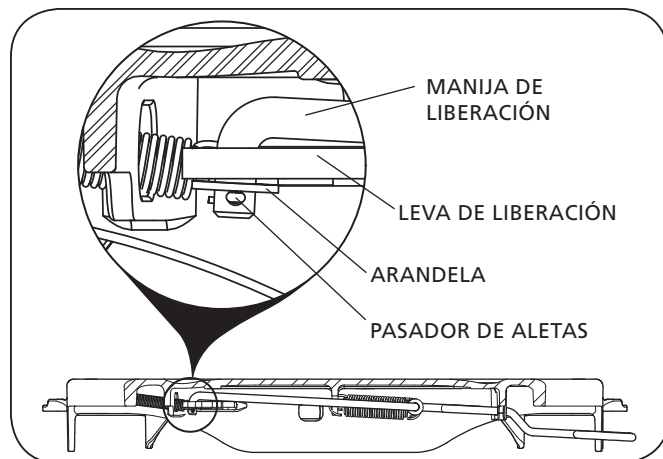
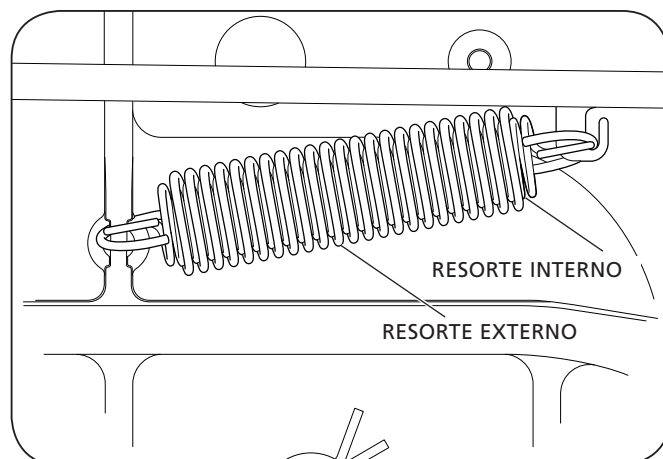
IMPORTANTE: Antes de usar su quinta rueda, inspeccione visualmente todos los componentes de la quinta rueda para verificar que funcionen bien durante el acoplamiento y desacoplamiento de la quinta rueda con el probador de seguros.

IMPORTANTE: NO utilice una quinta rueda que no funcione correctamente.

ADVERTENCIA

Si no repara una quinta rueda que no funciona adecuadamente, podría ocasionar la separación del tractocamión y el remolque que, si no se evita, podría causar muertes o lesiones graves.

Después de probar el funcionamiento correcto al menos dos (2) veces, su quinta rueda está lista para instalarse y volver a funcionar.

Figura 7



Figura 8



Figura 9

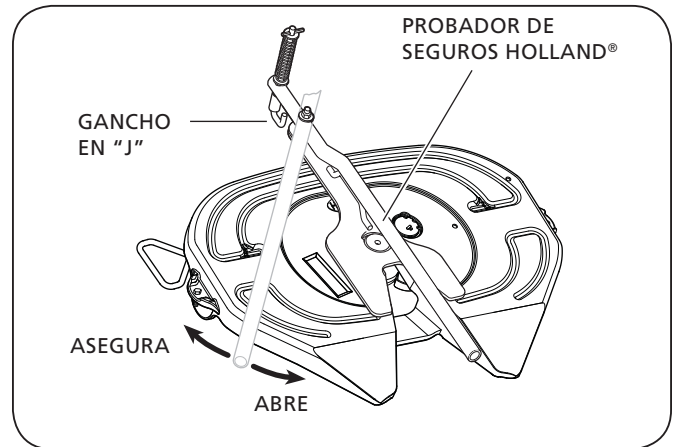

7. Instalación de la placa superior

1. Si el interior de los bolsillos se desprende del molde de la quinta rueda, limpie el área de los bolsillos y aplique una cinta de doble adhesión en el fondo de los bolsillos. Instale el interior de los bolsillos presionando hacia adentro en las áreas de los bolsillos (**Figura 10**).
2. Use un elevador capaz de soportar 500 lb (227 kg) para instalar la placa superior encima de la base de montaje.

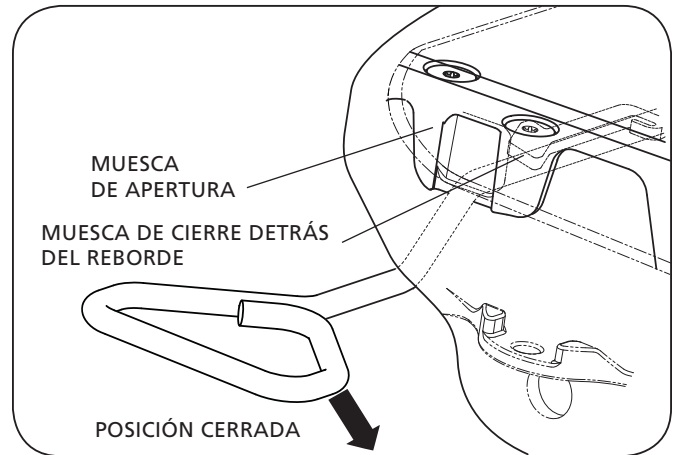
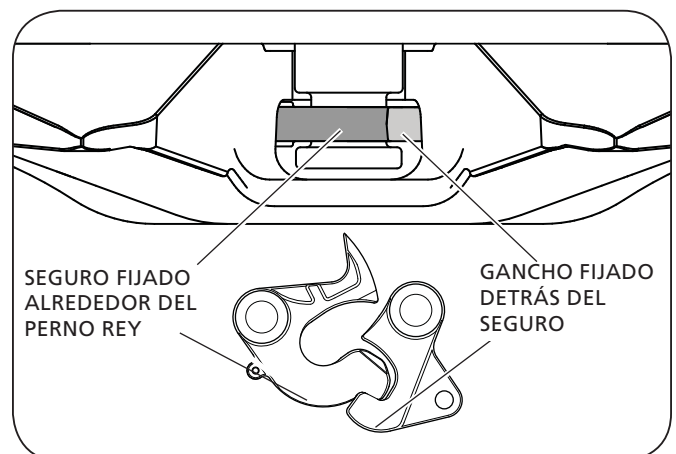
NOTA: Siga las instrucciones publicadas del fabricante sobre la operación adecuada del elevador.

3. Instale los pernos de soporte a través del molde de la quinta rueda y la base de montaje y fijelos con los tornillos y tuercas de retención del perno de soporte (**Figura 11**). Ajuste los tornillos de retención hasta no más de 50-60 pie libra (68-81 N m).

Figura 10



Figura 11



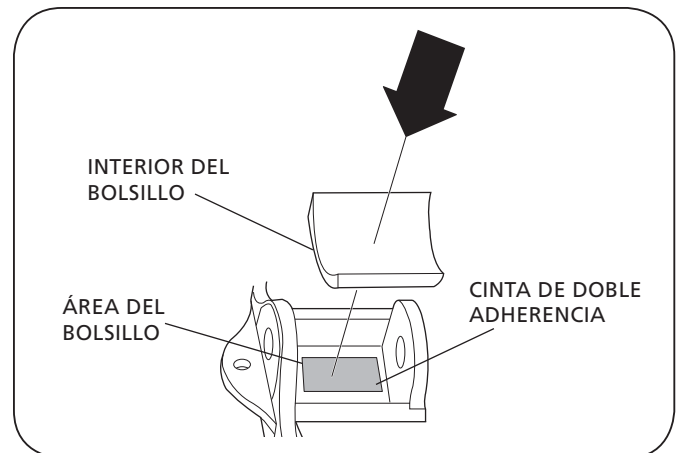
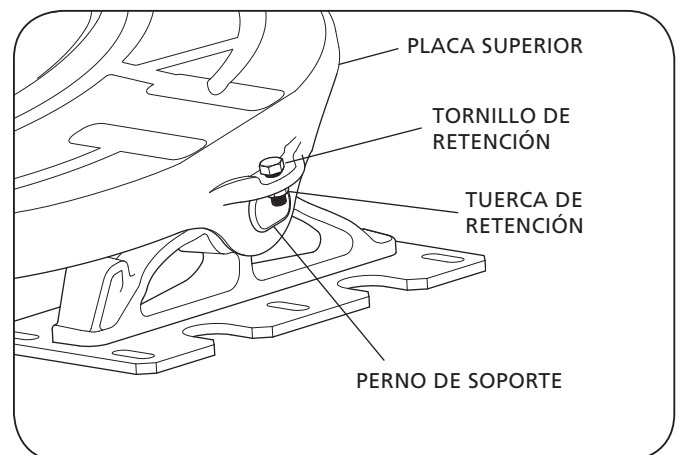

From fifth wheel rebuild kits to suspension bushing repair kits, SAF-HOLLAND Original Parts are the same quality components used in the original component assembly.

SAF-HOLLAND Original Parts are tested and designed to provide maximum performance and durability. Will-fits, look-alikes or, worse yet, counterfeit parts will only limit the performance potential and could possibly void SAF-HOLLAND's warranty. Always be sure to spec SAF-HOLLAND Original Parts when servicing your SAF-HOLLAND product.

SAF-HOLLAND USA • 888.396.6501 • Fax 800.356.3929
www.safholland.us

SAF-HOLLAND CANADA • 519.537.3494 • Fax 800.565.7753
WESTERN CANADA • 604.574.7491 • Fax 604.574.0244
www.safholland.ca

SAF-HOLLAND MEXICO • 52.55.5362.8743 • Fax 52.55.5362.8743
www.safholland.com.mx

info@safholland.com